

ГАРАНТИЙНЫЕ ОБЯЗАТЕЛЬСТВА

Гарантия производителя – 5 лет с даты производства изделия при условии соблюдения потребителем условий использования, транспортировки, хранения, монтажа и эксплуатации. Гарантия не распространяется на дефекты, возникшие в случаях:

- нарушения режимов хранения, монтажа, испытания, эксплуатации и обслуживания изделия;
- ненадлежащей транспортировки и погрузо-разгрузочных работ;
- наличия следов воздействия веществ, агрессивных к материалам;
- наличия повреждений, вызванных пожаром, стихией, форсмажорными обстоятельствами;
- повреждений, вызванных неправильными действиями потребителя;
- наличия следов постороннего вмешательства в конструкцию изделия.

Изготовитель оставляет за собой право вносить в конструкцию изделия изменения, не влияющие на заявленные технические характеристики.

УСЛОВИЯ ГАРАНТИЙНОГО ОБСЛУЖИВАНИЯ

Претензии к качеству товара могут быть предъявлены в течение гарантийного срока. В случае необоснованности претензии, затраты на диагностику и экспертизу изделия оплачиваются Покупателем.

При предъявлении претензий к качеству товара, покупатель предоставляет следующие документы:

1. Заявление в произвольной форме, в котором указываются:
 - название организации или Ф.И.О. покупателя;
 - фактический адрес покупателя и контактный телефон;
 - название и адрес организации, производившей монтаж;
 - адрес установки изделия;
 - описание дефекта.
2. Документ, подтверждающий покупку изделия (накладная, квитанция);
3. Фотографии неисправного изделия в системе;
4. Акт гидравлического испытания системы, в которой монтировалось изделие;
5. Копия гарантийного талона со всеми заполненными графами.

При необходимости могут быть запрошены дополнительные документы. Гарантийный талон с указанием сроков гарантии на продукцию находится на сайте поставщика (mvi-rus.ru) в разделе «Техническая информация».

ГАРАНТИЙНЫЙ ТАЛОН от _____

Ручной балансировочный клапан MVI BL.250 . ____ количество _____

Наименование торгующей организации _____

Дата продажи _____ Подпись продавца _____

МП

ПАСПОРТ РУКОВОДСТВО ПО ЭКСПЛУАТАЦИИ

РУЧНЫЕ БАЛАНСИРОВОЧНЫЕ КЛАПАНЫ С НАКЛОННЫМ ШТОКОМ СЕРИИ BL.250

DN 15-25 PN 25



2025 г.

ИЗГОТОВИТЕЛЬ

ООО «ВАЛЕКО»
129085, город Москва, ул. Годовикова, д. 9 стр. 17

НОМЕНКЛАТУРА

BL.250.04 – ручной балансировочный клапан 1/2", без измерительных ниппелей

BL.250.05 – ручной балансировочный клапан 3/4", без измерительных ниппелей

BL.250.06 – ручной балансировочный клапан 1", без измерительных ниппелей

НАЗНАЧЕНИЕ

Клапаны балансировочные MVI серии BL.250 используются для балансировки систем охлаждения, отопления и внутреннего водоснабжения. Клапаны снабжены функцией перекрытия потока и сохранения настройки, имеют высокую чувствительность настройки, плавное регулирование и точное поддержание расходов при постоянном перепаде давления на клапане.

Ручные балансировочные клапаны могут использоваться в самых различных отраслях: отопление, охлаждение, водоснабжение, санитарные системы, а также с любыми не агрессивными к материалам изделия средами.

Каждый клапан имеет на корпусе QR-код: уникальную идентификационную метку/электронный паспорт изделия.

Изделие соответствует: ГОСТ Р 70338-2022 - Клапаны балансировочные для систем отопления, внутренних систем тепло-, холодоснабжения и горячего водоснабжения. «Общие технические условия».

ТЕХНИЧЕСКИЕ ХАРАКТЕРИСТИКИ

| Наименование параметра | Значение |
|---|------------------------|
| Рабочая среда | Вода, гликоль (до 50%) |
| Диапазон температуры рабочей среды, °С | От -20 до +120 |
| Диапазон температуры окружающей среды, °С | От +1 до +50 |
| Номинальное давление PN, бар | 25 |
| Резьба измерительных патрубков | G1/16" |
| Расчётный срок службы, лет | 30 |

МАТЕРИАЛЫ ОСНОВНЫХ ДЕТАЛЕЙ РЕГУЛЯТОРА

| № | Наименование деталей | Материалы | Марка |
|---|-----------------------------|-------------|----------|
| 1 | Корпус клапана | Латунь | ЛС 59-1 |
| 2 | QR-код | - | - |
| 3 | Порт измерительного ниппеля | Латунь | ЛС 59-1 |
| 4 | Порт измерительного ниппеля | Латунь | ЛС 59-1 |
| 5 | Настроечная шкала | - | - |
| 6 | Регулировочная рукоятка | Пластик | ABS |
| 7 | Винт фиксации настройки | Нерж. сталь | AISI 304 |

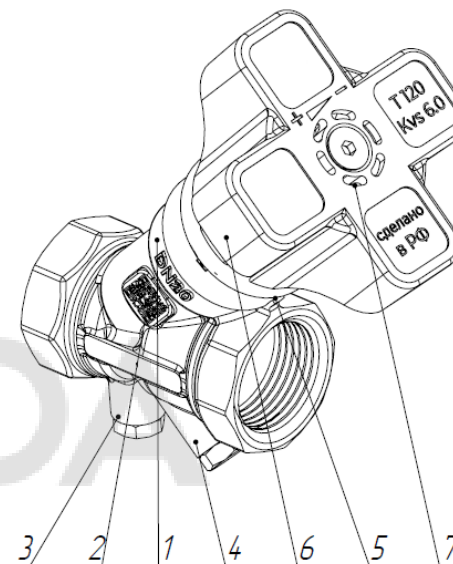

СТРОИТЕЛЬНЫЕ ДЛИНЫ И РАЗМЕРЫ

| Артикул | D, дюйм | d, дюйм | L, мм | L2, мм | H, мм | H1, мм | H2, мм | B, мм | S, мм | Вес, г. |
|-----------|---------|---------|-------|--------|-------|--------|--------|-------|-------|---------|
| BL.250.04 | G 1/2" | G 1/16" | 55 | 112 | 26 | 96 | 122 | 64 | 27 | 314 |
| BL.250.05 | G 3/4" | G 1/16" | 59 | 115 | 29 | 99 | 128 | 64 | 32 | 352 |
| BL.250.06 | G 1" | G 1/16" | 70 | 125 | 33 | 105 | 138 | 64 | 39 | 462 |

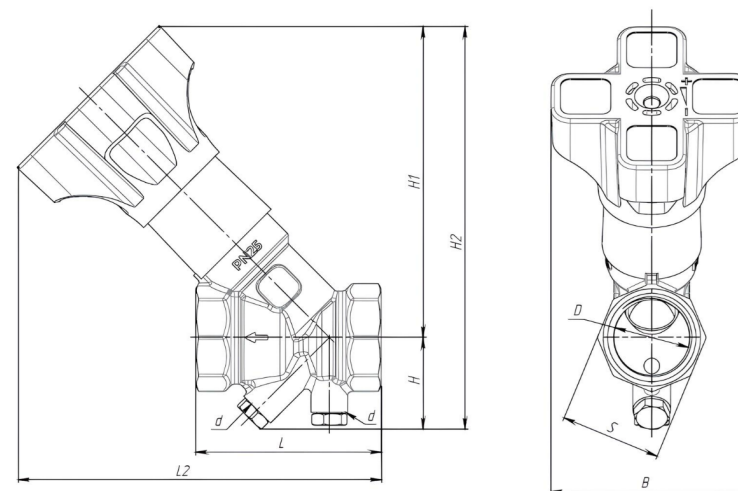

ГИДРАВЛИЧЕСКИЕ ХАРАКТЕРИСТИКИ

Пропускная способность для BL.250.04

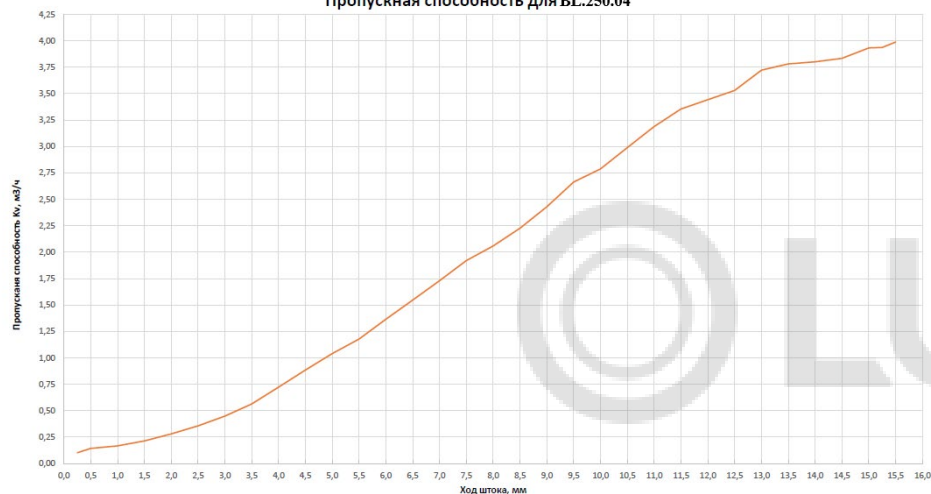

Пропускная способность для BL.250.06

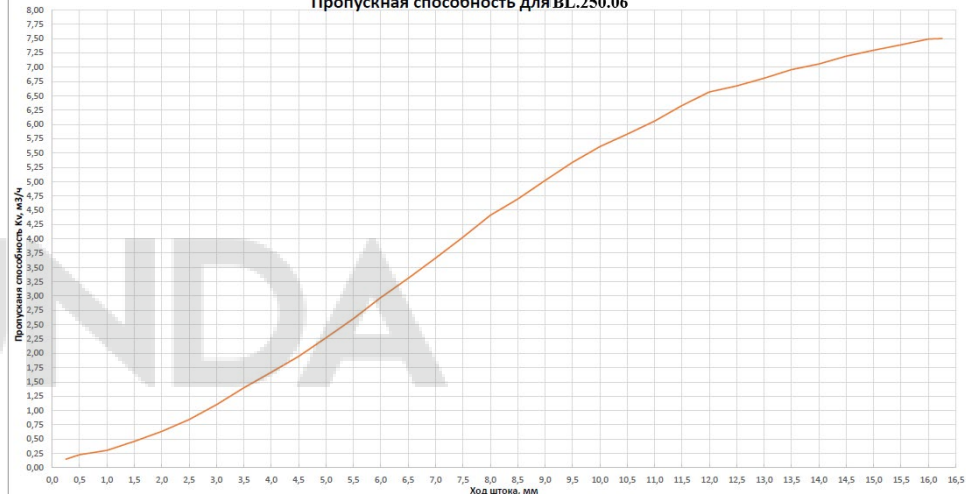

Пропускная способность для BL.250.05

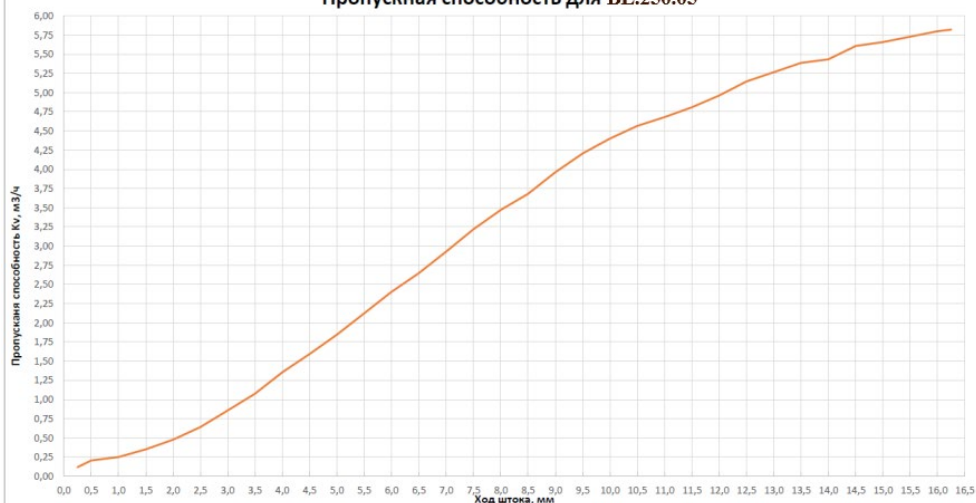

УКАЗАНИЯ ПО МОНТАЖУ

1. Монтаж балансировочных клапанов должен производиться профильными специалистами.
2. Клапаны после монтажа и в процессе эксплуатации не должны испытывать механических нагрузок от трубопровода (изгиб, сжатие, растяжение, кручение, перекосы, вибрация, несоосность патрубков). Механическое воздействие на клапаны во время монтажа и эксплуатации в виде ударов или других нагрузок не допускается.
3. Несоосность трубопроводов в месте соединения крана не должно превышать 2 мм или 2° при длине до 1 м плюс 1 мм на каждый последующий метр. Отклонение линейных размеров собранных узлов трубопровода не должно превышать 2 мм при длине до 1 м плюс 1 мм на каждый последующий метр. Для компенсации линейных изменений трубопровода следует установить компенсаторы.
4. Клапаны могут устанавливаться в любом монтажном положении.
5. Монтаж клапана осуществлять таким образом, чтобы направление стрелки на корпусе совпадало с направлением потока рабочей среды в трубопроводе.
6. Расположение клапана не должно блокировать возможность его удобной настройки и присоединения измерительных приборов.
7. Перед установкой клапана убедитесь, что внутри клапана и труб нет никаких посторонних предметов, которые могут нарушить герметичность клапана.
8. Удалите все заусенцы после нарезки резьбы на трубе и нанесите уплотнительный материал только на резьбовое соединение трубы, не затрагивая резьбу клапана.
9. Для резьбового соединения с клапанами на сопрягаемых резьбовых элементах применять только цилиндрическую трубную резьбу согласно ГОСТ 6357.
10. Для монтажа клапана используйте гаечный ключ, прикладывая необходимые усилия только на конце клапана ближе к трубе. Это поможет получить более крепкое и плотное соединение и предотвратить возможные повреждения корпуса клапана.

11. Резьбовые соединения клапана и трубопровода уплотняются лентой ФУМ или другим известным способом. Количество уплотнительного материала не должно превышать установленные нормы. Не допускается применение нескольких видов уплотнительных материалов одновременно и попадания их в клапан или трубопровод.
12. Для корректной работы клапана необходимо наличие прямолинейных участков трубопровода без отводов, переходов и арматуры, длиной минимум 5 номинальных диаметров трубопровода 5xDN (10xDN в случае, если непосредственно перед клапаном расположен циркуляционный насос, однако данная установка не рекомендуется!) и 2-х номинальных диаметров трубопровода 2xDN после клапана
13. Установку производить в систему, которая не имеет отложений и/или твердых включений, биологически активных организмов и иных примесей, не отвечающих требованиям к сетевой воде. Если система загрязнена, ее необходимо прочистить до установки клапана.
14. Теплоноситель в системе должен быть свободен от механических/биологических/химических примесей и соответствовать качеству сетевой воды согласно РД 24.031.120-91, как минимум при использовании регуляторов рабочая среда не должна способствовать образованию накипи и шлама на внутренних поверхностях изделия, а так же вымыванию цинка из латуни. Карбонатный индекс горячей воды, проходящей через корпус изделия, не должен превышать 1,5 мг-экв./дм3. Индекс Ланжелье для воды должен быть больше 0.
15. Система должна быть надлежащим образом промыта. Промывку системы приоритетно следует выполнять без установленного изделия, применяя размерные проставки.

НАСТРОЙКА КЛАПАНА

1. Настройка клапана должна производиться в соответствии с проектной документацией объекта.
2. Убедитесь, что требуемый расход находится в пределах рабочего диапазона клапана.
3. Чтобы закрыть клапан, вращайте ручку по часовой стрелке до упора.
4. Используя данные, указанные в прилагаемых диаграммах, можно настроить расход вращением ручки против часовой стрелки, вращая ее до тех пор, пока необходимый расход не будет достигнут.
5. Настройку клапана можно сохранить при помощи винта (поз. 7).

УКАЗАНИЯ ПО ЭКСПЛУАТАЦИИ И ТЕХНИЧЕСКОМУ ОБСЛУЖИВАНИЮ

1. Изделия должны эксплуатироваться при условиях, изложенных в таблице технических характеристик.
2. Перед клапаном необходимо устанавливать фильтр механической очистки с ячейкой не более 500 мкм.
3. Не допускается попадание на ручку настройки растворителей, лакокрасочных составов и прочих веществ, агрессивных к пластику.
4. Не допускается замораживание рабочей среды внутри клапана.
5. Не допускается демонтаж клапана, подтяжка резьбовых соединений при наличии рабочей среды и давления в трубопроводе.
6. При снятии показателей системы измерительным прибором, до ввода измерительной иглы прибора, иглу необходимо смазать силиконовой смазкой для плавного ввода измерительной иглы (щупа) в ниппель. В заводских условиях ниппели заполнены специализированной смазкой, достаточной для одноразовой установки контрольных игл.
7. **Внимание! Демонтаж заглушек/ниппелей из ниппельной группы приведет клапан к негерметичности.**
8. Настройка клапана может производиться без отключения системы.

ПРАВИЛА ХРАНЕНИЯ И ТРАНСПОРТИРОВКИ

1. Изделия транспортируются любым видом транспорта в соответствии с правилами, действующими на транспорте данного вида. Условия транспортировки – 5 по ГОСТ 15150-69.
2. Условия хранения изделий – 3 по ГОСТ 15150-69.
3. Изделия должны храниться в упаковке предприятия–изготовителя.
4. Изделия должны храниться в упакованном виде в закрытом помещении или под навесом. Хранение изделий на открытых площадках не допускается.
5. При отгрузке потребителю изделия консервации не подвергаются, так как материалы, применяемые при их изготовлении, атмосферостойкие и имеют защитное покрытие.
6. В процессе изготовления, хранения, транспортирования и эксплуатации при указанных в паспорте параметрах, изделия не оказывают вреда окружающей среде и здоровью человека.
7. Изделия следует оберегать от ударов и механических нагрузок, а их поверхность – от нанесения царапин. При перевозке упаковки с изделиями необходимо укладывать их на ровную поверхность транспортных средств, предохраняя от острых металлических углов и ребер платформы.
8. Сбрасывание упаковок с изделиями с транспортных средств не допускается.

УТИЛИЗАЦИЯ

По истечении назначенных показателей (назначенного срока службы и (или) назначенного ресурса), эксплуатация изделия прекращается и принимается решение о направлении его на утилизацию. Утилизация изделия (переплавка, захоронение, перепродажа) производится в порядке, установленном Законами РФ от 04 мая 1999 г. № 96-ФЗ "Об охране атмосферного воздуха" (с изменениями и дополнениями), от 24 июня 1998 г. № 89-ФЗ (с изменениями и дополнениями) "Об отходах производства и потребления", от 10 января 2002 № 7-ФЗ « Об охране окружающей среды» (с изменениями и дополнениями), а также другими российскими и региональными нормами, актами, правилами, распоряжениями и пр., принятыми во исполнение указанных законов. Содержание благородных металлов: нет.