



# ТЕХНИЧЕСКИЙ ПАСПОРТ

## ОБЩИЕ СВЕДЕНИЯ

НАИМЕНОВАНИЕ	ЗАДВИЖКА ЧУГУННАЯ ФЛАНЦЕВАЯ С ОБРЕЗИНЕННЫМ КЛИНОМ ПОД ЭЛЕКТРОПРИВОД
СЕРИЯ	FAF 6010E / 6000E / 6025E
ПРОИЗВОДИТЕЛЬ	FAF VANA SAN. ve TIC.LTD.STI Турция, Анкара
НАЗНАЧЕНИЕ	Для установки в качестве запорных устройств на трубопроводах
ИЗГОТОВЛЕНИЕ	в соответствии с ГОСТ 5762-2002, ГОСТ 3706-93, ГОСТ 9698-86
ДЕКЛАРАЦИЯ СООТВЕТСТВИЯ	ЕАЭС N RU Д-ТР.РА03. В.93052/22
САНИТАРНО- ЭПИДЕМИОЛОГИЧЕСКОЕ ЗАКЛЮЧЕНИЕ	№ 2896 от 04.09.2019 г.

## Основные технические характеристики

Ду, мм	
Ру, бар	
Рабочая среда	Холодная и горячая вода, сточные воды, прочие жидкости, нейтральные для уплотнительных материалов
Температура рабочей среды	от -10°C до +80°C
Класс герметичности по ГОСТ 9544-2015	A
Тип присоединения к трубопроводу	Фланцевое

## Спецификация материалов

1	Корпус	Высокопрочный чугун EN-GJS-500
2	Крышка	Высокопрочный чугун EN-GJS-500
3	Клин с уплотнительным покрытием	Высокопрочный чугун EN-GJS-500 + EPDM
4	Шток	Нержавеющая сталь 1.4021
5	Уплотнительное кольцо	EPDM
6	Фланец под электропривод	Сталь

## Габаритные размеры, мм

DN	PN	D	K	d	l <sub>xn</sub>	f	b	L	H	Верхний фланец по ISO 5210		
										A	Ø	C
40	10-16	150	110	84	19x4	2	19	140	204	F07 (Ø70)	20	6
	25											
50	10-16	165	125	99	19x4	2	17	150	220			
	25						19					
65	10-16	185	145	118	19x4	2	18	170	252			
	25				19x8		19					
80	10-16	200	160	132	19x8	2	19	180	274			
	25						19					
100	10-16	220	180	156	19x8	2	19	190	290			
	25						23x8					
125	10-16	250	210	184	19x8	2	19	200	334			
	25						28x8					
150	10-16	285	240	211	23x8	2	19	210	378			
	25						28x8			20		



# ТЕХНИЧЕСКИЙ ПАСПОРТ

FAF 6010E / 6000E / 6025E

Габаритный чертёж задвижки чугунной фланцевой с обрезиненным клином под электропривод

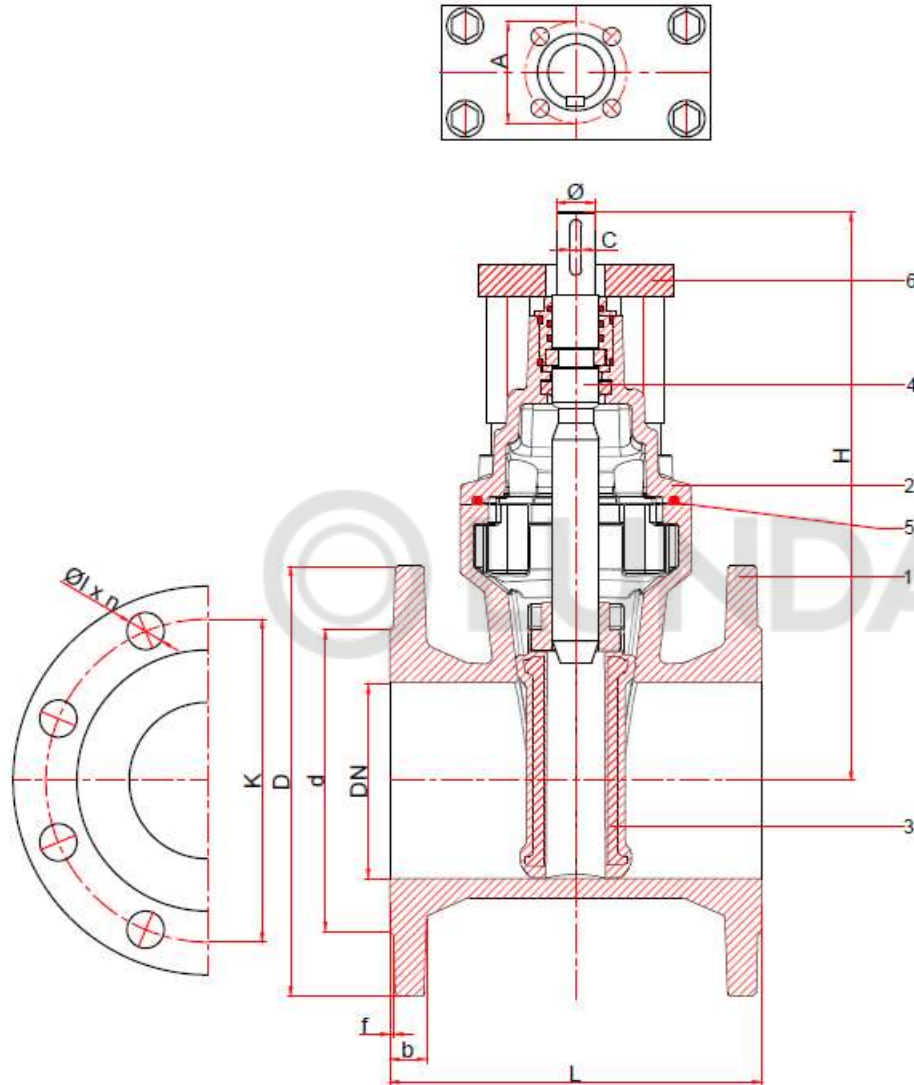

**Комплектность:** Задвижка \_\_\_шт., технический паспорт и инструкция по монтажу и эксплуатации на задвижку - 1 экземпляр на партию (но не менее 1 экземпляра на 50 изделий), технические характеристики и инструкция по эксплуатации на электропривод - 1 экземпляр на партию.

**Гарантия изготовителя:** 2 года со дня отгрузки потребителю.

**Наработка:** 4500 циклов.

**Срок эксплуатации:** 15 лет.

**Требования безопасности:** по ГОСТ 12.2.063-81

**Упаковка, транспортировка и хранение:** категория 1, 4(Ж2) по ГОСТ-15150-69.

ДАТА ИЗГОТОВЛЕНИЯ

202 г.



ТЕХНИЧЕСКИЙ КОНТРОЛЬ

ПОДПИСЬ \_\_\_\_\_



## ИНСТРУКЦИЯ ПО МОНТАЖУ И ЭКСПЛУАТАЦИИ

### Осмотр при доставке

Проверьте возможные повреждения при транспортировке, соответствие техническим условиям, направление открывания, отсутствие недостатков и т.д.

Осторожно разгрузите задвижки. Не роняйте, не поднимайте задвижку за маховик, редуктор и другие места.

Задвижку следует открыть, а затем закрыть, чтобы убедиться, что она работает правильно. Также проверьте направление открытия по инструкции заказа.

О любых проблемах следует незамедлительно сообщать в транспортную компанию и делать отметку в транспортной накладной, подписанной водителем на копии клиента.

### Осмотр перед установкой

Убедитесь, что фланцевые соединения задвижки чистые.

Задвижка не должна быть повреждена.

Откройте и закройте задвижку, убедитесь, что она работает равномерно, без заеданий.

Держите задвижку закрытой при укладке в траншею.

Осмотрите лакокрасочное покрытие на предмет повреждений.

### Испытания

Освободите задвижки от транспортируемой среды перед проведением гидроиспытанием. Оставьте задвижки открытыми, пока трубопровод находится под давлением. Убедитесь, что все детали задвижки, находящиеся под давлением, включая болты крышки, затянуты.

При проведении испытаний давление среды не должно превышать номинальное более чем в 1,1 раза ( $P_{исп} = 1.1 * P_{н}$ ).

Постепенно откройте задвижку после проведенного испытания, чтобы сбросить давление в корпусе.

### Хранение

Задвижки следует хранить в частично открытом положении.

По возможности держите задвижки вдали от неблагоприятных погодных условий.

При отрицательной температуре воздуха внутренняя часть задвижки должна быть освобождена от воды, чтобы предотвратить замерзание.

При хранении на открытом воздухе шток должен находиться в вертикальном положении и, по возможности, задвижки должны быть покрыты водонепроницаемым покрытием.

Всегда защищайте все части задвижки.

Остерегайтесь попадания озона и углеводородов (растворителей, красок, масел и т.д.) на поверхность задвижки и резиновые уплотнения.

### Установка

При установке задвижки необходимо, чтобы фланцы на трубопроводе были установлены без перекосов.

Задвижки не должны испытывать нагрузки от трубопроводов.

При монтаже для подвески, перемещений и других работ следует использовать проушины в крышке, патрубки или фланцы корпусов.

### Перед монтажом клиновых задвижек с невыдвижным шпинделем проверить:

- состояние упаковки;
- наличие заглушек на магистральных патрубках;
- состояние внутренних полостей задвижки и трубопровода (визуально).
- при обнаружении в трубопроводе или задвижке грязи, песка, брызг от сварки и других инородных тел, трубопровод и задвижка должны быть продуты сжатым воздухом и промыты;
- состояние крепежных соединений.
- затяжку крепежных деталей следует производить равномерно без перекосов и перетяжек;
- герметичность задвижки.



## ИНСТРУКЦИЯ ПО МОНТАЖУ И ЭКСПЛУАТАЦИИ

### При монтаже ЗАПРЕЩАЕТСЯ:

- устранять перекосы фланцев за счет подтяжки крепежных деталей и деформации фланцев арматуры;
- пользоваться ключами с удлиненными рукоятками и другими приспособлениями, кроме предусмотренных для данного изделия;
- применять задвижки вместо заглушек при испытаниях на монтаже.

Перед сдачей системы заказчику следует проверить:

- состояние болтовых соединений.
- работоспособность задвижки без давления рабочей среды, затем при рабочем давлении в трубопроводе.
- герметичность прокладочных соединений, сальникового уплотнения, клина.

### ВОЗМОЖНЫЕ НЕИСПРАВНОСТИ И СПОСОБЫ ИХ УСТРАНЕНИЯ

В данной таблице приведены основные неисправности, вероятные причины и способы ремонта задвижек с обрезиненным клином

Наименование неисправности, внешние и дополнительные признаки	Вероятная причина	Способ ремонта
1. Нарушена герметичность прокладочных соединений. Пропуск среды через прокладочные соединения.	1. Недостаточно уплотнена прокладка. Ослабление затяжки шпилек или болтов. 2. Разрушен материал прокладки.	Уплотнить прокладку дополнительной подтяжкой гаек равномерно без перекосов. Заменить прокладку.
2. Нарушение герметичности задвижки. Пропуск среды при закрытой задвижке.	Повреждены уплотнительные поверхности корпуса и клина.	Разобрать задвижку и протереть уплотнительные поверхности корпуса и клина.
3. Нарушена герметичность сальника. Пропуск среды через сальник.	1. Недостаточная затяжка сальника. 2. Износ сальниковой набивки.	Уплотнить сальник дополнительной подтяжкой гаек. * Допускается проводить подтяжку гаек в пределах гарантийных сроков эксплуатации. Заменить или добавить сальниковую набивку.
4. Задвижка не открывается и не закрывается, шпindel не вращается.	Заклинивание подвижных частей.	Разобрать задвижку, устранить заклинивание, смазать подвижные сопряжения, смазать или заменить подшипник (при их наличии).

Возможные неисправности установленных на задвижках электроприводов и способы их ремонта, приведены в техническом описании и инструкции по эксплуатации на электроприводы.