

# VANDJORD

## HYDRO-ME HYDRO-FS

УСТАНОВКИ ПОВЫШЕНИЯ ДАВЛЕНИЯ  
И ПОЖАРОТУШЕНИЯ



© LUNDA

**Установки повышения давления Hydro-ME**

<b>1. Общая информация</b>	<b>2</b>
Технические особенности установки Hydro-ME	2
Принцип действия установки	2
Преимущества	3
Типовое обозначение	3
<b>2. Условия эксплуатации</b>	<b>4</b>
Минимальное давление на входе	4
Максимальное давление на входе	4
<b>3. Монтаж</b>	<b>5</b>
Монтаж механической части	5
Охлаждение электродвигателя	5
Трубопровод	5
Фундамент	5
Подключение электрооборудования	5
<b>4. Порядок выбора установки</b>	<b>6</b>
<b>5. Габаритные размеры</b>	<b>7</b>
<b>6. Диаграммы рабочих характеристик</b>	<b>21</b>
Установки Hydro-ME с насосами CRVE 1	21
Установки Hydro-ME с насосами CRVE 3	28
Установки Hydro-ME с насосами CRVE 5	37
Установки Hydro-ME с насосами CRVE 10	46
Установки Hydro-ME с насосами CRVE 15	52
Установки Hydro-ME с насосами CRVE 20	57
Установки Hydro-ME с насосами CRVE 32	62
Установки Hydro-ME с насосами CRVE 45	69
Установки Hydro-ME с насосами CRVE 64	74

**Установки пожаротушения Hydro-FS**

<b>1. Общая информация</b>	<b>78</b>
Соответствие стандартам	78
Возможные расходно-напорные характеристики установок	78
Типовое обозначение	79
Общие характеристики	80
Комплект поставки	80
Конфигурация насосной установки Hydro-FS	81
Общая принципиальная схема установок пожаротушения Hydro-FS	82
<b>2. Прибор управления пожарный ППУ</b>	<b>83</b>
Общая информация	83
Общий алгоритм работы установки пожаротушения Hydro-FS, управляемой ППУ	84
Варианты запуска	84
Алгоритмы работы при разных вариантах запуска	85
<b>3. Дополнительное оборудование и опции</b>	<b>87</b>
Жокей-насос	87
Дренажный насос	88
Задвижки с электроприводом	88
Концевые выключатели затворов	88
Опции для установок Hydro-FS	88
Опции для ППУ	88
<b>4. Графики рабочих характеристик</b>	<b>89</b>
Hydro-FS CRV 10	89
Hydro-FS CRV 15	93
Hydro-FS CRV 20	98
Hydro-FS CRV 32	103
Hydro-FS CRV 45	107
Hydro-FS CRV 64	111
<b>5. Габаритные и присоединительные размеры</b>	<b>114</b>
<b>Программа подбора VJ Select</b>	<b>120</b>

# Установки повышения давления Hydro-ME

## 1. Общая информация

Установки повышения давления Hydro-ME предназначены для перекачки и повышения давления чистой, химически неагрессивной воды, а также взрывопожаробезопасной жидкости без абразивных (твёрдых) или длинноволоконистых включений в следующих местах:

- многоквартирные дома;
- гостиницы;
- спортивные объекты;
- промышленные предприятия;
- медицинские учреждения;
- образовательные учреждения, в т.ч. школы, детские сады;
- сельскохозяйственные объекты и т.п.

Стандартные установки повышения давления Hydro-ME включают в себя от двух до пяти (опционально – до шести) насосов CRVE, соединённых параллельно и смонтированных на общей раме-основании со всей необходимой арматурой.

В стандартном исполнении в состав установки Hydro-ME входит:

- рама-основание;
- насосы, со смонтированными на них ПЧ, выполняющими роль управляющего элемента всей системы;
- всасывающий и нагнетательный коллекторы;
- два датчика давления на нагнетании в зависимости от типоразмера насоса;
- обратные клапаны, один на насос;
- задвижки, 2 шт. на насос;
- манометр;
- коробка автоматических предохранителей;
- реле давления для защиты от «сухого» хода, штатно подключенное к установке;
- компенсационный гидравлический бак на напорном коллекторе со своим отсечным краном.

Перед поставкой каждая установка повышения давления Hydro-ME проходит заводские испытания.

## Технические особенности установки Hydro-ME

- Частотно-регулируемый электродвигатель.
- Работа по датчику давления.
- Температура рабочей жидкости  $t = 70\text{ }^{\circ}\text{C}$ .
- Защита по «сухому» ходу в базовой комплектации.
- Функция «multi-master» с возможностью переключения на второй главный насос в случае аварии первого.



Рис. 1 Схема установки Hydro-ME

## Принцип действия установки

Hydro-ME работает автоматически с учетом требований системы на основании показаний датчика давления главного насоса. Установка поддерживает постоянное давление посредством регулирования частоты вращения подключённых насосов и меняет рабочую характеристику за счёт включения/выключения определённого количества насосов, параллельно управляя ими во время работы. При старте водопотребления в системе водоснабжения происходит падение давления. Когда давление снизится до значения пуска, включается главный насос. Если водопотребление будет возрастать, то производительность главного насоса будет увеличиваться за счет регулирования его частоты вращения. Если мощности главного насоса окажется недостаточно, то поочередно будут подключаться другие насосы, а их производительность будет увеличиваться до тех пор, пока они не выйдут на рабочий режим. Если водопотребление снизится, то по показанию датчика давления производительность насосов будет снижаться вплоть до их отключения. Последним отключится главный насос.

## Преимущества

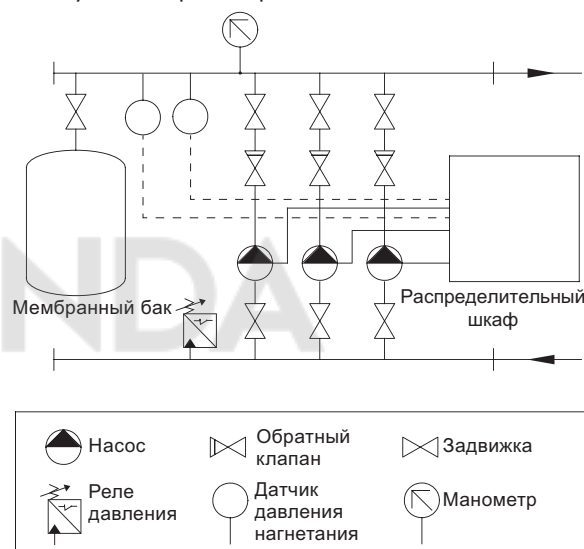
### Комплектное решение для повышения давления

Установка Hydro-ME поставляется как готовая система, собранная на раме-основании. Остается только подключить трубы и источник питания.

### Удобство использования

Hydro-ME — это «умная» установка повышения давления, при помощи которой осуществляется управление 2–6 насосами с регулируемой частотой вращения, подключенными каскадом. Hydro-ME одна из наиболее простых в запуске и эксплуатации систем повышения давления. Для настройки системы используются всего несколько кнопок на лицевой панели ПЧ.

### Надежный контроль постоянного давления

Надежный контроль насосов с регулируемой частотой вращения осуществляется встроенным в ПЧ контроллером для поддержания корректного значения давления при необходимом расходе.

### Надежность

Компоненты установки подбираются друг к другу в заводских условиях и проходят тщательную процедуру валидации и проверки на качество изготовления и совместимость.

### Полный комплекс испытаний

Перед поставкой все установки Hydro-ME проходят тщательную проверку пользовательских характеристик — испытание давлением и полное испытание функциональных возможностей.

### Функция «multi-master» (наличие нескольких главных насосов)

Все насосы, оснащенные датчиком давления нагнетания, могут работать в качестве главных и контролировать установку. В стандартном исполнении установка Hydro-ME имеет два датчика давления нагнетания, один из которых подсоединен к насосу 1, а второй — к насосу 2 (во втором поколении установок G2 подключение датчиков идет напрямую к клне наемной коробке ПЧ насоса, а коммутируется через общий шкаф управления для удобства монтажа, замены и обслуживания).

В стандартном исполнении в качестве главного насоса служит насос с наименьшим номером. На заводе-изготовителе главный насос обозначается номером 1.

В случае отключения или остановки главного насоса из-за аварии, один из других насосов автоматически принимает на себя управление установкой. Тем самым обеспечивается надежность и предотвращается останов системы.

Как вариант, в системе может быть установлен только один датчик давления нагнетания. В этом случае установка будет остановлена после выхода насоса или датчика из строя.

## Типовое обозначение

Hydro-ME	2	CRVE	5-10	G2	-A	-R	-150	-16	-A	-T	-S
<b>Типовой ряд</b>											
<b>Количество насосов в системе</b>											
<b>Тип насосов в системе</b>											
<b>Номер поколения:</b>											
G1 – Поколение 1											
G2 – Поколение 2											
<b>Напряжение питания/опции коммутационного шкафа:</b>											
A – 3 × 380, PE 50Hz											
B – 3 × 380, N, PE 50Hz											
C – 1 × 220, N, PE 50Hz											
AL – 3 × 380, PE 50Hz + лампочки отображения аварии каждого насоса											
AT – 3 × 380, PE 50Hz + двойной ввод с АВР											
* Возможна комбинация опций вплоть до 4 знаков											
X00..X99 – Специальное исполнение и/или проектные опции											
<b>Код присоединения установки:</b>											
D – DIN фланец											
R – Трубная резьба											
<b>Диаметр коллекторов (DN)</b>											
<b>Максимальное давление (PN)</b>											
<b>Комбинация исполнений:</b>											
A – Стандартное исполнение											
F – Реле контроля уровня (поплавок) для защиты по «сухому» ходу											
L – Коммутационный шкаф с левой стороны											
* Возможна комбинация опций вплоть до 4 знаков											
X00..X99 – Специальное исполнение и/или проектные опции											
<b>Температура перекачиваемой жидкости:</b>											
0 – Стандартная комплектация (от +5 до +70 °C)											
T – Высокотемпературная версия											
X – Специальное исполнение											
<b>Материалы обвязки:</b>											
0 – Стандартная комплектация											
I – Обвязка из нержавеющей стали AISI 304 (включая насосы из AISI 304)											
S – Обвязка из нержавеющей стали 316 (включая насосы из 316 стали)											
X – Специальное исполнение											

-0-0 – стандартная комплектация, не отображается в типовом обозначении.

## 2. Условия эксплуатации

Температура жидкости: от +5 до +70 °С.

Температура окружающей среды: от 0 до +40 °С.

### Минимальное давление на входе

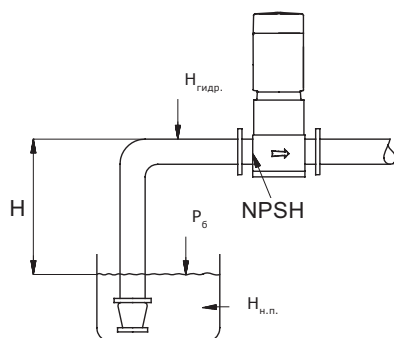

**Рис. 2** Параметры для расчета минимального давления на входе

Минимальное давление на входе (H) в метрах, необходимое для устранения опасности кавитации в насосе, рассчитывается так:

H	$= P_6 \times 10,2 - NPSH - H_{гидр} - H_{н.п.} - H_3$
$P_6$	= Атмосферное давление в барах. Атмосферное давление может быть принято равным 1 бар. В закрытых системах $P_6$ обозначает давление в системе в барах.
NPSH	= Допускаемый кавитационный запас насоса в метрах. Значение NPSH можно найти на кривой NPSH при максимальной подаче, которая построена для каждого конкретного насоса.
$H_{гидр}$	= Суммарные гидравлические потери во всасывающем коллекторе при максимальной подаче отдельного насоса. <b>Примечание:</b> при монтаже обратного клапана на стороне всасывания, необходимо добавить гидравлические потери на обратном клапане указанные в документации производителя.
$H_{н.п.}$	= Давление насыщенного пара в метрах.
$H_3$	= Запас надёжности, минимум 0,5 метров.

### Максимальное давление на входе

Суммарное значение имеющегося давления на входе и давления нагнетания при нулевой подаче всегда должно быть ниже максимально допустимого рабочего давления.

В случае превышения максимально допустимого рабочего давления возможно повреждение подшипника электродвигателя и сокращение срока службы торцевого уплотнения.

Максимальное рабочее давление установки указано на фирменной табличке.

## 3. Монтаж

### Монтаж механической части

Установку повышения давления Hydro-ME необходимо установить в хорошо проветриваемом помещении, чтобы обеспечить достаточное охлаждение насосов и распределительного шкафа.

**Примечание:** установка повышения давления не предназначена для монтажа вне помещения и не должна попадать под прямые солнечные лучи.

Вокруг установки повышения давления должно быть предусмотрено свободное пространство, достаточное для работы оператора.

Класс защиты корпуса: IP54.

Класс изоляции: F.

### Охлаждение электродвигателя

Для обеспечения достаточного охлаждения электродвигателя и электронного оборудования соблюдайте следующие требования:

- Разместите установку Hydro-ME в хорошо проветриваемом помещении.
- Температура воздуха охлаждения не должна превышать 40 °С.
- Поддерживайте чистоту рёбер охлаждения электродвигателя, отверстий в крышке и лопастей вентилятора.

### Трубопровод

Трубопроводы, подключаемые к установке повышения давления, должны иметь соответствующий диаметр. Во избежание резонансных колебаний во всасывающем и напорном коллекторах должны быть установлены вибровставки. Трубы необходимо подключить к всасывающему и напорному коллекторам.

Перед запуском необходимо выполнить протяжку соединений установки повышения давления.

Трубопровод должен быть прикреплен к стенам здания для предотвращения смещения и деформации.



Рис. 3 Крепление трубопровода

Поз.	Обозначения
1	Вибровставка
2	Опора для трубы

Вибровставки и опоры для труб не поставляются со стандартной установкой повышения давления.

### Фундамент

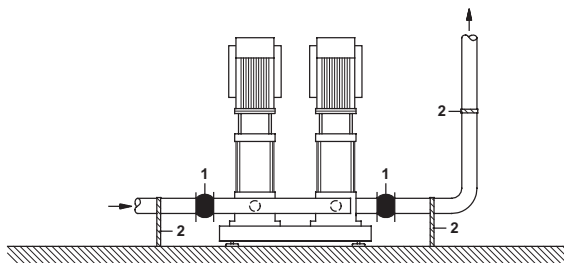
Установка повышения давления должна быть смонтирована на ровной и твёрдой поверхности, например, на бетонном полу или фундаменте.

Если установка не снабжена виброгасящими опорами, её необходимо прикрепить к полу или фундаменту болтами.

### Подключение электрооборудования

Подключение к электросети и электрозащита должны быть выполнены в соответствии с местными нормами и правилами.

Установка Hydro-ME должна быть заземлена в соответствии с нормами.

**Примечание:** количество пусков и остановов насоса путем подачи и отключения питающего напряжения не должно превышать раза в 15 минут.

В случае монтажа блока плавких предохранителей на стену необходимо убедиться в соблюдении местных норм.

## 4. Порядок выбора установки

- Требуемая подача составляет 12 м<sup>3</sup>/ч.
- Требуемый напор составляет 12 м.

Начертите вертикальную линию по требуемому расходу.

Начертите горизонтальную линию по требуемому напору.

По пересечению этих двух линий определите число необходимых насосов установки (в данном случае, 2).

Тип насоса, наиболее соответствующий данным техническим условиям, определяется по вертикальной оси, например, CRVE 3-3.

Следует выбирать только установки повышения давления, диапазон производительности которых соответствует выделенной серым цветом зоне в данном примере.

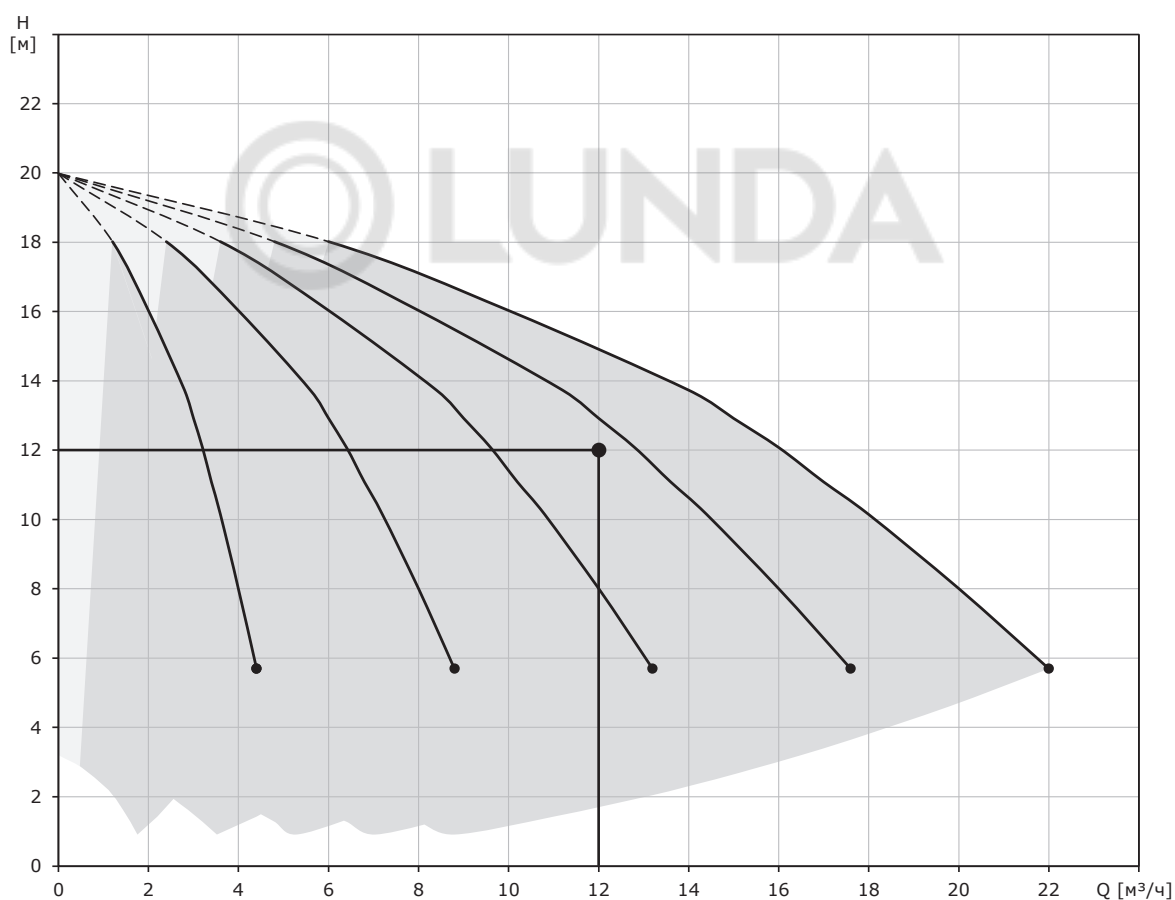

## 5. Габаритные размеры

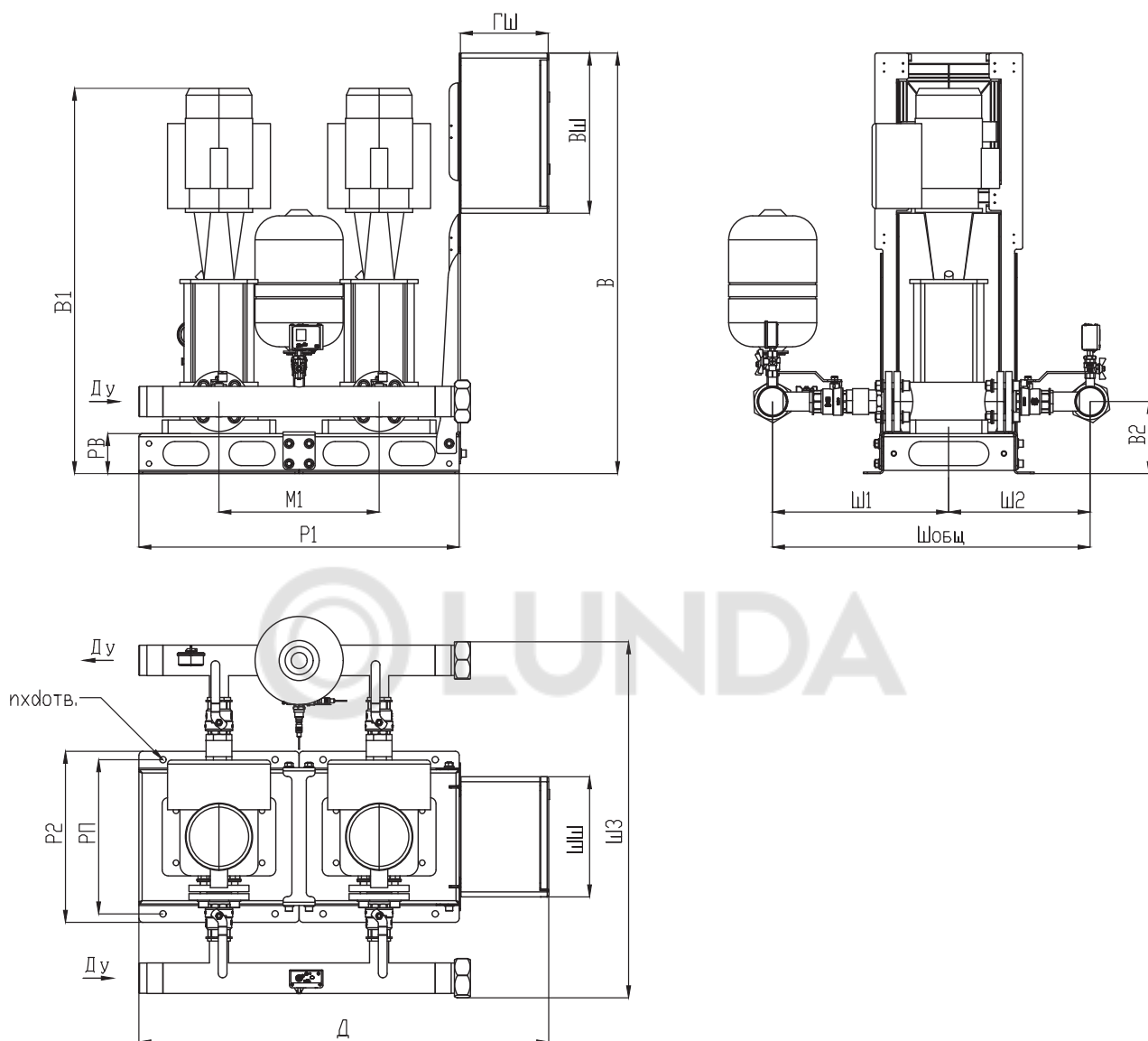

**Рис. 4** Размерная схема установки повышения давления на отдельной раме-основании. Данная размерная схема приведена в качестве примера. Входящие в поставку компоненты могут отличаться от указанных на схеме.

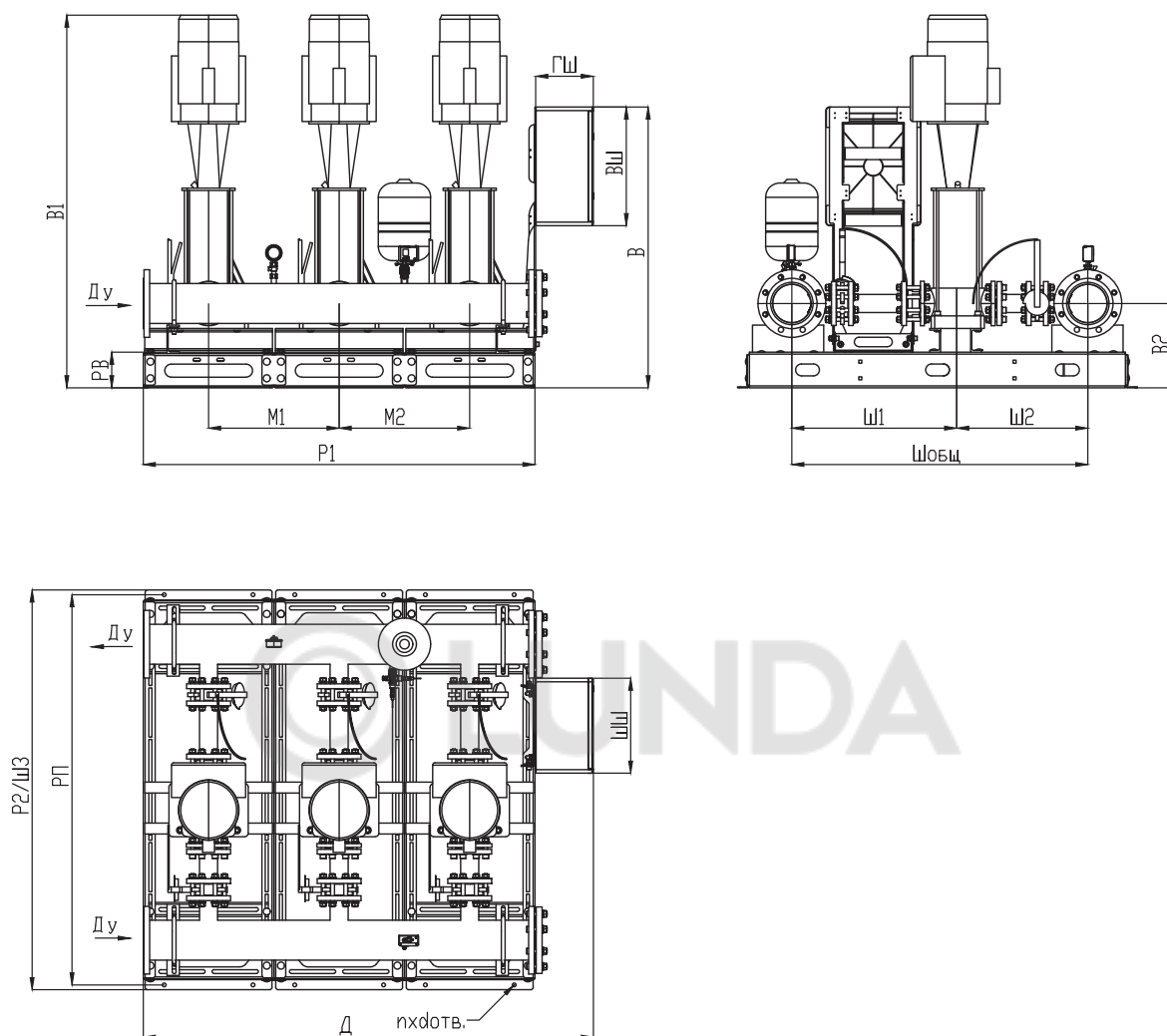

**Рис. 5** Размерная схема установки повышения давления на сварном основании. Данная размерная схема приведена в качестве примера. Входящие в поставку компоненты могут отличаться от указанных на схеме.

Все габаритные размеры приведены для справок, возможны технические изменения.

## Габаритные размеры установок Hydro-ME на 2-х насосах

Установка	Мощность э-ля, кВт	Тип рамы	В, мм	В1, мм	В2, мм	Д, мм	Ш1, мм	Ш2, мм	ШЗ, мм	Ш общ, мм	Р1, мм	Р2, мм	РП, мм	РВ, мм	М1, мм	п х довт.	DN	ВШ, мм	ГШ, мм	ШШ, мм
Hydro-ME 2 CRVE 1-2 G2-B-R-50-16-A	0,37	узкая	1050	561	175	874	382	338	796	720	650	427	385	100	300	4 шт., Ø16	G2"	400	221	300
Hydro-ME 2 CRVE 1-3 G2-B-R-50-16-A	0,37	узкая	1050	579	175	874	382	338	796	720	650	427	385	100	300	4 шт., Ø16	G2"	400	221	300
Hydro-ME 2 CRVE 1-4 G2-B-R-50-16-A	0,37	узкая	1050	597	175	874	382	338	796	720	650	427	385	100	300	4 шт., Ø16	G2"	400	221	300
Hydro-ME 2 CRVE 1-5 G2-B-R-50-16-A	0,37	узкая	1050	615	175	874	382	338	796	720	650	427	385	100	300	4 шт., Ø16	G2"	400	221	300
Hydro-ME 2 CRVE 1-6 G2-B-R-50-16-A	0,37	узкая	1050	633	175	874	382	338	796	720	650	427	385	100	300	4 шт., Ø16	G2"	400	221	300
Hydro-ME 2 CRVE 1-7 G2-B-R-50-16-A	0,37	узкая	1050	651	175	874	382	338	796	720	650	427	385	100	300	4 шт., Ø16	G2"	400	221	300
Hydro-ME 2 CRVE 1-8 G2-B-R-50-16-A	0,55	узкая	1050	669	175	874	382	338	796	720	650	427	385	100	300	4 шт., Ø16	G2"	400	221	300
Hydro-ME 2 CRVE 1-9 G2-B-R-50-16-A	0,55	узкая	1050	687	175	874	382	338	796	720	650	427	385	100	300	4 шт., Ø16	G2"	400	221	300
Hydro-ME 2 CRVE 1-10 G2-B-R-50-16-A	0,55	узкая	1050	705	175	874	382	338	796	720	650	427	385	100	300	4 шт., Ø16	G2"	400	221	300
Hydro-ME 2 CRVE 1-11 G2-B-R-50-16-A	0,55	узкая	1050	723	175	874	382	338	796	720	650	427	385	100	300	4 шт., Ø16	G2"	400	221	300
Hydro-ME 2 CRVE 1-12 G2-B-R-50-16-A	0,75	узкая	1050	741	175	874	382	338	796	720	650	427	385	100	300	4 шт., Ø16	G2"	400	221	300
Hydro-ME 2 CRVE 1-13 G2-B-R-50-16-A	0,75	узкая	1050	759	175	874	382	338	796	720	650	427	385	100	300	4 шт., Ø16	G2"	400	221	300
Hydro-ME 2 CRVE 1-14 G2-B-R-50-16-A	0,75	узкая	1050	795	175	874	382	338	796	720	650	427	385	100	300	4 шт., Ø16	G2"	400	221	300
Hydro-ME 2 CRVE 1-15 G2-B-R-50-16-A	1,1	узкая	1050	874	175	874	382	338	796	720	650	427	385	100	300	4 шт., Ø16	G2"	400	221	300
Hydro-ME 2 CRVE 1-17 G2-B-R-50-16-A	1,1	узкая	1050	910	175	874	382	338	796	720	650	427	385	100	300	4 шт., Ø16	G2"	400	221	300
Hydro-ME 2 CRVE 3-2 G2-B-R-50-16-A	0,37	узкая	1050	561	175	874	382	338	796	720	650	427	385	100	300	4 шт., Ø16	G2"	400	221	300
Hydro-ME 2 CRVE 3-3 G2-B-R-50-16-A	0,37	узкая	1050	579	175	874	382	338	796	720	650	427	385	100	300	4 шт., Ø16	G2"	400	221	300
Hydro-ME 2 CRVE 3-4 G2-B-R-50-16-A	0,37	узкая	1050	597	175	874	382	338	796	720	650	427	385	100	300	4 шт., Ø16	G2"	400	221	300
Hydro-ME 2 CRVE 3-5 G2-B-R-50-16-A	0,37	узкая	1050	615	175	874	382	338	796	720	650	427	385	100	300	4 шт., Ø16	G2"	400	221	300
Hydro-ME 2 CRVE 3-6 G2-B-R-50-16-A	0,55	узкая	1050	633	175	874	382	338	796	720	650	427	385	100	300	4 шт., Ø16	G2"	400	221	300
Hydro-ME 2 CRVE 3-7 G2-B-R-50-16-A	0,55	узкая	1050	651	175	874	382	338	796	720	650	427	385	100	300	4 шт., Ø16	G2"	400	221	300
Hydro-ME 2 CRVE 3-8 G2-B-R-50-16-A	0,75	узкая	1050	669	175	874	382	338	796	720	650	427	385	100	300	4 шт., Ø16	G2"	400	221	300
Hydro-ME 2 CRVE 3-9 G2-B-R-50-16-A	0,75	узкая	1050	687	175	874	382	338	796	720	650	427	385	100	300	4 шт., Ø16	G2"	400	221	300
Hydro-ME 2 CRVE 3-10 G2-B-R-50-16-A	0,75	узкая	1050	705	175	874	382	338	796	720	650	427	385	100	300	4 шт., Ø16	G2"	400	221	300
Hydro-ME 2 CRVE 3-11 G2-B-R-50-16-A	1,1	узкая	1050	766	175	874	382	338	796	720	650	427	385	100	300	4 шт., Ø16	G2"	400	221	300
Hydro-ME 2 CRVE 3-12 G2-B-R-50-16-A	1,1	узкая	1050	784	175	874	382	338	796	720	650	427	385	100	300	4 шт., Ø16	G2"	400	221	300
Hydro-ME 2 CRVE 3-13 G2-B-R-50-16-A	1,1	узкая	1050	802	175	874	382	338	796	720	650	427	385	100	300	4 шт., Ø16	G2"	400	221	300
Hydro-ME 2 CRVE 3-15 G2-B-R-50-16-A	1,1	узкая	1050	838	175	874	382	338	796	720	650	427	385	100	300	4 шт., Ø16	G2"	400	221	300
Hydro-ME 2 CRVE 3-17 G2-B-R-50-16-A	1,5	узкая	1050	874	175	874	382	338	796	720	650	427	385	100	300	4 шт., Ø16	G2"	400	221	300
Hydro-ME 2 CRVE 3-19 G2-B-R-50-16-A	1,5	узкая	1050	910	175	874	382	338	796	720	650	427	385	100	300	4 шт., Ø16	G2"	400	221	300
Hydro-ME 2 CRVE 3-21 G2-B-R-50-16-A	2,2	узкая	1050	996	175	874	382	338	796	720	650	427	385	100	300	4 шт., Ø16	G2"	400	221	300
Hydro-ME 2 CRVE 3-23 G2-B-R-50-16-A	2,2	узкая	1050	1032	175	874	382	338	796	720	650	427	385	100	300	4 шт., Ø16	G2"	400	221	300
Hydro-ME 2 CRVE 3-25 G2-B-R-50-16-A	2,2	узкая	1050	1068	175	874	382	338	796	720	650	427	385	100	300	4 шт., Ø16	G2"	400	221	300
Hydro-ME 2 CRVE 5-2 G2-B-R-50-16-A	0,37	узкая	1050	579	175	874	382	338	796	720	650	427	385	100	300	4 шт., Ø16	G2"	400	221	300
Hydro-ME 2 CRVE 5-3 G2-B-R-50-16-A	0,55	узкая	1050	606	175	874	382	338	796	720	650	427	385	100	300	4 шт., Ø16	G2"	400	221	300
Hydro-ME 2 CRVE 5-4 G2-B-R-50-16-A	0,55	узкая	1050	633	175	874	382	338	796	720	650	427	385	100	300	4 шт., Ø16	G2"	400	221	300
Hydro-ME 2 CRVE 5-5 G2-B-R-50-16-A	0,75	узкая	1050	660	175	874	382	338	796	720	650	427	385	100	300	4 шт., Ø16	G2"	400	221	300
Hydro-ME 2 CRVE 5-6 G2-B-R-50-16-A	1,1	узкая	1050	730	175	874	382	338	796	720	650	427	385	100	300	4 шт., Ø16	G2"	400	221	300
Hydro-ME 2 CRVE 5-7 G2-B-R-50-16-A	1,1	узкая	1050	757	175	874	382	338	796	720	650	427	385	100	300	4 шт., Ø16	G2"	400	221	300

Установка	Мощность э-ля, кВт	Тип рамы	В, мм	В1, мм	В2, мм	Д, мм	Ш1, мм	Ш2, мм	ШЗ, мм	Ш общ, мм	Р1, мм	Р2, мм	РП, мм	РВ, мм	М1, мм	п х довт.	DN	ВШ, мм	ГШ, мм	ШШ, мм
Гидро-МЕ 2 CRVE 5-8 G2-B-R-50-16-A	1,1	узкая	1050	784	175	874	382	338	796	720	650	427	385	100	300	4 шт., ø16	G2"	400	221	300
Гидро-МЕ 2 CRVE 5-9 G2-B-R-50-16-A	1,5	узкая	1050	811	175	874	382	338	796	720	650	427	385	100	300	4 шт., ø16	G2"	400	221	300
Гидро-МЕ 2 CRVE 5-10 G2-B-R-50-16-A	1,5	узкая	1050	878	175	874	382	338	796	720	650	427	385	100	300	4 шт., ø16	G2"	400	221	300
Гидро-МЕ 2 CRVE 5-11 G2-B-R-50-16-A	2,2	узкая	1050	915	175	874	382	338	796	720	650	427	385	100	300	4 шт., ø16	G2"	400	221	300
Гидро-МЕ 2 CRVE 5-12 G2-B-R-50-16-A	2,2	узкая	1050	942	175	874	382	338	796	720	650	427	385	100	300	4 шт., ø16	G2"	400	221	300
Гидро-МЕ 2 CRVE 5-13 G2-B-R-50-16-A	2,2	узкая	1050	969	175	874	382	338	796	720	650	427	385	100	300	4 шт., ø16	G2"	400	221	300
Гидро-МЕ 2 CRVE 5-14 G2-B-R-50-16-A	2,2	узкая	1050	1023	175	874	382	338	796	720	650	427	385	100	300	4 шт., ø16	G2"	400	221	300
Гидро-МЕ 2 CRVE 5-15 G2-B-R-50-16-A	2,2	узкая	1050	1050	175	874	382	338	796	720	650	427	385	100	300	4 шт., ø16	G2"	400	221	300
Гидро-МЕ 2 CRVE 5-16 G2-B-R-50-16-A	2,2	узкая	1050	1050	175	874	382	338	796	720	650	427	385	100	300	4 шт., ø16	G2"	400	221	300
Гидро-МЕ 2 CRVE 5-17 G2-B-R-50-16-A	3	узкая	1050	1124	175	874	382	338	796	720	650	427	385	100	300	4 шт., ø16	G2"	400	221	300
Гидро-МЕ 2 CRVE 5-18 G2-B-R-50-16-A	3	узкая	1050	1178	175	874	382	338	796	720	650	427	385	100	300	4 шт., ø16	G2"	400	221	300
Гидро-МЕ 2 CRVE 5-20 G2-B-R-50-16-A	4	узкая	1050	1265	175	874	382	338	796	720	650	427	385	100	300	4 шт., ø16	G2"	400	221	300
Гидро-МЕ 2 CRVE 10-1 G2-B-R-65-16-A	0,37	узкая	1050	613	180	1024	440	353	889	793	800	427	385	100	400	8 шт., ø16	G2 1/2"	400	221	300
Гидро-МЕ 2 CRVE 10-2 G2-B-R-65-16-A	0,75	узкая	1050	643	180	1024	440	353	889	793	800	427	385	100	400	8 шт., ø16	G2 1/2"	400	221	300
Гидро-МЕ 2 CRVE 10-3 G2-B-R-65-16-A	1,1	узкая	1050	710	180	1024	440	353	889	793	800	427	385	100	400	8 шт., ø16	G2 1/2"	400	221	300
Гидро-МЕ 2 CRVE 10-4 G2-B-R-65-16-A	1,5	узкая	1050	740	180	1024	440	353	889	793	800	427	385	100	400	8 шт., ø16	G2 1/2"	400	221	300
Гидро-МЕ 2 CRVE 10-5 G2-B-R-65-16-A	2,2	узкая	1050	822	180	1024	440	353	889	793	800	427	385	100	400	8 шт., ø16	G2 1/2"	400	221	300
Гидро-МЕ 2 CRVE 10-6 G2-B-R-65-16-A	2,2	узкая	1050	852	180	1024	440	353	889	793	800	427	385	100	400	8 шт., ø16	G2 1/2"	400	221	300
Гидро-МЕ 2 CRVE 10-7 G2-B-R-65-16-A	3	узкая	1050	902	180	1024	440	353	889	793	800	427	385	100	400	8 шт., ø16	G2 1/2"	400	221	300
Гидро-МЕ 2 CRVE 10-8 G2-B-R-65-16-A	3	узкая	1050	932	180	1024	440	353	889	793	800	427	385	100	400	8 шт., ø16	G2 1/2"	400	221	300
Гидро-МЕ 2 CRVE 10-9 G2-B-R-65-16-A	3	узкая	1050	962	180	1024	440	353	889	793	800	427	385	100	400	8 шт., ø16	G2 1/2"	400	221	300
Гидро-МЕ 2 CRVE 10-10 G2-B-R-65-16-A	4	узкая	1050	1025	180	1024	440	353	889	793	800	427	385	100	400	8 шт., ø16	G2 1/2"	400	221	300
Гидро-МЕ 2 CRVE 10-11 G2-B-R-65-16-A	4	узкая	1050	1085	180	1024	440	353	889	793	800	427	385	100	400	8 шт., ø16	G2 1/2"	400	221	300
Гидро-МЕ 2 CRVE 10-12 G2-B-R-65-16-A	5,5	узкая	1050	1226	180	1024	440	353	889	793	800	427	385	100	400	8 шт., ø16	G2 1/2"	400	221	300
Гидро-МЕ 2 CRVE 15-1 G2-B-D-80-16-A	1,1	узкая	1050	672	190	1024	532	491	1222	1023	800	427	385	100	400	8 шт., ø16	Дy80	400	221	300
Гидро-МЕ 2 CRVE 15-2 G2-B-D-80-16-A	2,2	узкая	1050	769	190	1024	532	491	1222	1023	800	427	385	100	400	8 шт., ø16	Дy80	400	221	300
Гидро-МЕ 2 CRVE 15-3 G2-B-D-80-16-A	3	узкая	1050	834	190	1024	532	491	1222	1023	800	427	385	100	400	8 шт., ø16	Дy80	400	221	300
Гидро-МЕ 2 CRVE 15-4 G2-B-D-80-16-A	4	узкая	1050	912	190	1024	532	491	1222	1023	800	427	385	100	400	8 шт., ø16	Дy80	400	221	300
Гидро-МЕ 2 CRVE 15-5 G2-B-D-80-16-A	4	узкая	1050	957	190	1024	532	491	1222	1023	800	427	385	100	400	8 шт., ø16	Дy80	400	221	300
Гидро-МЕ 2 CRVE 15-6 G2-B-D-80-16-A	5,5	узкая	1050	1083	190	1024	532	491	1222	1023	800	427	385	100	400	8 шт., ø16	Дy80	400	221	300
Гидро-МЕ 2 CRVE 15-7 G2-B-D-80-16-A	5,5	узкая	1050	1128	190	1024	532	491	1222	1023	800	427	385	100	400	8 шт., ø16	Дy80	400	221	300
Гидро-МЕ 2 CRVE 15-8 G2-B-D-80-16-A	7,5	узкая	1050	1211	190	1024	532	491	1222	1023	800	427	385	100	400	8 шт., ø16	Дy80	400	221	300
Гидро-МЕ 2 CRVE 15-9 G2-B-D-80-16-A	7,5	узкая	1050	1256	190	1024	532	491	1222	1023	800	427	385	100	400	8 шт., ø16	Дy80	400	221	300
Гидро-МЕ 2 CRVE 15-10 G2-B-D-80-16-A	11	узкая	1050	1417	190	1024	532	491	1222	1023	800	427	385	100	400	8 шт., ø16	Дy80	400	221	300
Гидро-МЕ 2 CRVE 20-1 G2-B-D-80-16-A	1,1	узкая	1050	672	190	1024	532	491	1222	1023	800	427	385	100	400	8 шт., ø16	Дy80	400	221	300
Гидро-МЕ 2 CRVE 20-2 G2-B-D-80-16-A	2,2	узкая	1050	769	190	1024	532	491	1222	1023	800	427	385	100	400	8 шт., ø16	Дy80	400	221	300
Гидро-МЕ 2 CRVE 20-3 G2-B-D-80-16-A	4	узкая	1050	867	190	1024	532	491	1222	1023	800	427	385	100	400	8 шт., ø16	Дy80	400	221	300
Гидро-МЕ 2 CRVE 20-4 G2-B-D-80-16-A	5,5	узкая	1050	993	190	1024	532	491	1222	1023	800	427	385	100	400	8 шт., ø16	Дy80	400	221	300
Гидро-МЕ 2 CRVE 20-5 G2-B-D-80-16-A	5,5	узкая	1050	1038	190	1024	532	491	1222	1023	800	427	385	100	400	8 шт., ø16	Дy80	400	221	300
Гидро-МЕ 2 CRVE 20-6 G2-B-D-80-16-A	7,5	узкая	1050	1121	190	1024	532	491	1222	1023	800	427	385	100	400	8 шт., ø16	Дy80	400	221	300

Установка	Мощность э-ля, кВт	Тип рамы	В, мм	В1, мм	В2, мм	Д, мм	Ш1, мм	Ш2, мм	Ш3, мм	Ш общ, мм	Р1, мм	Р2, мм	РП, мм	РВ, мм	М1, мм	п х довт.	DN	ВШ, мм	ГШ, мм	ШШ, мм
Гидро-МЕ 2 CRVE 20-7 G2-B-D-80-16-A	7,5	узкая	1050	1166	190	1024	532	491	1222	1023	800	427	385	100	400	8 шт., ø16	Ду80	400	221	300
Гидро-МЕ 2 CRVE 20-8 G2-B-D-80-16-A	11	узкая	1050	1327	190	1024	532	491	1222	1023	800	427	385	100	400	8 шт., ø16	Ду80	400	221	300
Гидро-МЕ 2 CRVE 20-10 G2-B-D-80-16-A	11	узкая	1050	1417	190	1024	532	491	1222	1023	800	427	385	100	400	8 шт., ø16	Ду80	400	221	300
Гидро-МЕ 2 CRVE 32-1-1 G2-B-D-100-16-A	1,5	узкая	1050	807	205	1246	521	556	1297	1077	1000	427	385	100	500	8 шт., ø16	Ду100	500	243	400
Гидро-МЕ 2 CRVE 32-1 G2-B-D-100-16-A	2,2	узкая	1050	807	205	1246	521	556	1297	1077	1000	427	385	100	500	8 шт., ø16	Ду100	500	243	400
Гидро-МЕ 2 CRVE 32-2-2 G2-B-D-100-16-A	3	узкая	1050	897	205	1246	521	556	1297	1077	1000	427	385	100	500	8 шт., ø16	Ду100	500	243	400
Гидро-МЕ 2 CRVE 32-2 G2-B-D-100-16-A	4	узкая	1050	920	205	1246	521	556	1297	1077	1000	427	385	100	500	8 шт., ø16	Ду100	500	243	400
Гидро-МЕ 2 CRVE 32-3-2 G2-B-D-100-16-A	5,5	узкая	1050	990	205	1246	521	556	1297	1077	1000	427	385	100	500	8 шт., ø16	Ду100	500	243	400
Гидро-МЕ 2 CRVE 32-3 G2-B-D-100-16-A	5,5	узкая	1050	1118	205	1246	521	556	1297	1077	1000	427	385	100	500	8 шт., ø16	Ду100	500	243	400
Гидро-МЕ 2 CRVE 32-4-2 G2-B-D-100-16-A	7,5	узкая	1050	1226	205	1246	521	556	1297	1077	1000	427	385	100	500	8 шт., ø16	Ду100	500	243	400
Гидро-МЕ 2 CRVE 32-4 G2-B-D-100-16-A	7,5	узкая	1050	1226	205	1246	521	556	1297	1077	1000	427	385	100	500	8 шт., ø16	Ду100	500	243	400
Гидро-МЕ 2 CRVE 32-5-2 G2-B-D-100-16-A	11	узкая	1050	1420	205	1246	521	556	1297	1077	1000	427	385	100	500	8 шт., ø16	Ду100	500	243	400
Гидро-МЕ 2 CRVE 32-5 G2-B-D-100-16-A	11	узкая	1050	1420	205	1246	521	556	1297	1077	1000	427	385	100	500	8 шт., ø16	Ду100	500	243	400
Гидро-МЕ 2 CRVE 32-6-2 G2-B-D-100-16-A	11	узкая	1050	1490	205	1246	521	556	1297	1077	1000	427	385	100	500	8 шт., ø16	Ду100	500	243	400
Гидро-МЕ 2 CRVE 32-6 G2-B-D-100-16-A	11	узкая	1050	1490	205	1246	521	556	1297	1077	1000	427	385	100	500	8 шт., ø16	Ду100	500	243	400
Гидро-МЕ 2 CRVE 32-7-2 G2-B-D-100-16-A	15	узкая	1050	1601	205	1246	521	556	1297	1077	1000	427	385	100	500	8 шт., ø16	Ду100	500	243	400
Гидро-МЕ 2 CRVE 32-7 G2-B-D-100-16-A	15	узкая	1050	1601	205	1246	521	556	1297	1077	1000	427	385	100	500	8 шт., ø16	Ду100	500	243	400
Гидро-МЕ 2 CRVE 45-1-1 G2-B-D-150-16-A	3	широкая	1183	1010	370	1324	734	573	1684	1307	1100	1684	1644	150	550	8 шт., ø16	Ду150	400	221	300
Гидро-МЕ 2 CRVE 45-1 G2-B-D-150-16-A	4	широкая	1183	1033	370	1324	734	573	1684	1307	1100	1684	1644	150	550	8 шт., ø16	Ду150	400	221	300
Гидро-МЕ 2 CRVE 45-2-2 G2-B-D-150-16-A	5,5	широкая	1183	1277	370	1324	734	573	1684	1307	1100	1684	1644	150	550	8 шт., ø16	Ду150	400	221	300
Гидро-МЕ 2 CRVE 45-2 G2-B-D-150-16-A	7,5	широкая	1183	1315	370	1324	734	573	1684	1307	1100	1684	1644	150	550	8 шт., ø16	Ду150	400	221	300
Гидро-МЕ 2 CRVE 45-3-2 G2-B-D-150-16-A	11	широкая	1183	1484	370	1324	734	573	1684	1307	1100	1684	1644	150	550	8 шт., ø16	Ду150	400	221	300
Гидро-МЕ 2 CRVE 45-3 G2-B-D-150-16-A	11	широкая	1183	1484	370	1324	734	573	1684	1307	1100	1684	1644	150	550	8 шт., ø16	Ду150	400	221	300
Гидро-МЕ 2 CRVE 45-4-2 G2-B-D-150-16-A	15	широкая	1183	1605	370	1324	734	573	1684	1307	1100	1684	1644	150	550	8 шт., ø16	Ду150	400	221	300
Гидро-МЕ 2 CRVE 45-4 G2-B-D-150-16-A	15	широкая	1183	1605	370	1324	734	573	1684	1307	1100	1684	1644	150	550	8 шт., ø16	Ду150	400	221	300
Гидро-МЕ 2 CRVE 45-5-2 G2-B-D-150-16-A	18,5	широкая	1183	1738	370	1324	734	573	1684	1307	1100	1684	1644	150	550	8 шт., ø16	Ду150	400	221	300
Гидро-МЕ 2 CRVE 45-5 G2-B-D-150-16-A	18,5	широкая	1183	1738	370	1324	734	573	1684	1307	1100	1684	1644	150	550	8 шт., ø16	Ду150	400	221	300
Гидро-МЕ 2 CRVE 64-1-1 G2-B-D-150-16-A	4	широкая	1183	1033	370	1346	743	576	1684	1319	1100	1684	1644	150	550	8 шт., ø16	Ду150	500	243	400
Гидро-МЕ 2 CRVE 64-1 G2-B-D-150-16-A	5,5	широкая	1183	1089	370	1346	743	576	1684	1319	1100	1684	1644	150	550	8 шт., ø16	Ду150	500	243	400
Гидро-МЕ 2 CRVE 64-2-2 G2-B-D-150-16-A	7,5	широкая	1183	1315	370	1346	743	576	1684	1319	1100	1684	1644	150	550	8 шт., ø16	Ду150	500	243	400
Гидро-МЕ 2 CRVE 64-2 G2-B-D-150-16-A	11	широкая	1183	1346	370	1346	743	576	1684	1319	1100	1684	1644	150	550	8 шт., ø16	Ду150	500	243	400
Гидро-МЕ 2 CRVE 64-2-1 G2-B-D-150-16-A	11	широкая	1183	1404	370	1346	743	576	1684	1319	1100	1684	1644	150	550	8 шт., ø16	Ду150	500	243	400
Гидро-МЕ 2 CRVE 64-2 G2-B-D-150-16-A	15	широкая	1183	1525	370	1346	743	576	1684	1319	1100	1684	1644	150	550	8 шт., ø16	Ду150	500	243	400
Гидро-МЕ 2 CRVE 64-3-2 G2-B-D-150-16-A	15	широкая	1183	1525	370	1346	743	576	1684	1319	1100	1684	1644	150	550	8 шт., ø16	Ду150	500	243	400
Гидро-МЕ 2 CRVE 64-3-1 G2-B-D-150-16-A	15	широкая	1183	1525	370	1346	743	576	1684	1319	1100	1684	1644	150	550	8 шт., ø16	Ду150	500	243	400
Гидро-МЕ 2 CRVE 64-3 G2-B-D-150-16-A	18,5	широкая	1183	1578	370	1346	743	576	1684	1319	1100	1684	1644	150	550	8 шт., ø16	Ду150	500	243	400

**Габаритные размеры установок Hydro-ME на 3-х насосах**

Установка	Мощность э-ля, кВт	Тип рамы	В, мм	В1, мм	В2, мм	Д, мм	Ш1, мм	Ш2, мм	Ш3, мм	Ш общ, мм	Р1, мм	Р2, мм	РП, мм	РВ, мм	М1, мм	М2, мм	п x отв.	DN	ВШ, мм	ГШ, мм	ШШ, мм
Hydro-ME 3 CRVE 1-2 G2-B-R-50-16-A	0,37	узкая	1050	561	175	1174	382	338	766	720	950	427	385	100	300	300	6 шт., ø16	G2"	400	221	300
Hydro-ME 3 CRVE 1-3 G2-B-R-50-16-A	0,37	узкая	1050	579	175	1174	382	338	766	720	950	427	385	100	300	300	6 шт., ø16	G2"	400	221	300
Hydro-ME 3 CRVE 1-4 G2-B-R-50-16-A	0,37	узкая	1050	597	175	1174	382	338	766	720	950	427	385	100	300	300	6 шт., ø16	G2"	400	221	300
Hydro-ME 3 CRVE 1-5 G2-B-R-50-16-A	0,37	узкая	1050	615	175	1174	382	338	766	720	950	427	385	100	300	300	6 шт., ø16	G2"	400	221	300
Hydro-ME 3 CRVE 1-6 G2-B-R-50-16-A	0,37	узкая	1050	633	175	1174	382	338	766	720	950	427	385	100	300	300	6 шт., ø16	G2"	400	221	300
Hydro-ME 3 CRVE 1-7 G2-B-R-50-16-A	0,37	узкая	1050	651	175	1174	382	338	766	720	950	427	385	100	300	300	6 шт., ø16	G2"	400	221	300
Hydro-ME 3 CRVE 1-8 G2-B-R-50-16-A	0,55	узкая	1050	669	175	1174	382	338	766	720	950	427	385	100	300	300	6 шт., ø16	G2"	400	221	300
Hydro-ME 3 CRVE 1-9 G2-B-R-50-16-A	0,55	узкая	1050	687	175	1174	382	338	766	720	950	427	385	100	300	300	6 шт., ø16	G2"	400	221	300
Hydro-ME 3 CRVE 1-10 G2-B-R-50-16-A	0,55	узкая	1050	705	175	1174	382	338	766	720	950	427	385	100	300	300	6 шт., ø16	G2"	400	221	300
Hydro-ME 3 CRVE 1-11 G2-B-R-50-16-A	0,55	узкая	1050	723	175	1174	382	338	766	720	950	427	385	100	300	300	6 шт., ø16	G2"	400	221	300
Hydro-ME 3 CRVE 1-12 G2-B-R-50-16-A	0,75	узкая	1050	741	175	1174	382	338	766	720	950	427	385	100	300	300	6 шт., ø16	G2"	400	221	300
Hydro-ME 3 CRVE 1-13 G2-B-R-50-16-A	0,75	узкая	1050	759	175	1174	382	338	766	720	950	427	385	100	300	300	6 шт., ø16	G2"	400	221	300
Hydro-ME 3 CRVE 1-15 G2-B-R-50-16-A	0,75	узкая	1050	795	175	1174	382	338	766	720	950	427	385	100	300	300	6 шт., ø16	G2"	400	221	300
Hydro-ME 3 CRVE 1-17 G2-B-R-50-16-A	1,1	узкая	1050	874	175	1174	382	338	766	720	950	427	385	100	300	300	6 шт., ø16	G2"	400	221	300
Hydro-ME 3 CRVE 1-19 G2-B-R-50-16-A	1,1	узкая	1050	910	175	1174	382	338	766	720	950	427	385	100	300	300	6 шт., ø16	G2"	400	221	300
Hydro-ME 3 CRVE 3-2 G2-B-R-50-16-A	0,37	узкая	1050	561	175	1174	382	338	766	720	950	427	385	100	300	300	6 шт., ø16	G2"	400	221	300
Hydro-ME 3 CRVE 3-3 G2-B-R-50-16-A	0,37	узкая	1050	579	175	1174	382	338	766	720	950	427	385	100	300	300	6 шт., ø16	G2"	400	221	300
Hydro-ME 3 CRVE 3-4 G2-B-R-50-16-A	0,37	узкая	1050	597	175	1174	382	338	766	720	950	427	385	100	300	300	6 шт., ø16	G2"	400	221	300
Hydro-ME 3 CRVE 3-5 G2-B-R-50-16-A	0,37	узкая	1050	615	175	1174	382	338	766	720	950	427	385	100	300	300	6 шт., ø16	G2"	400	221	300
Hydro-ME 3 CRVE 3-6 G2-B-R-50-16-A	0,55	узкая	1050	633	175	1174	382	338	766	720	950	427	385	100	300	300	6 шт., ø16	G2"	400	221	300
Hydro-ME 3 CRVE 3-7 G2-B-R-50-16-A	0,55	узкая	1050	651	175	1174	382	338	766	720	950	427	385	100	300	300	6 шт., ø16	G2"	400	221	300
Hydro-ME 3 CRVE 3-8 G2-B-R-50-16-A	0,75	узкая	1050	669	175	1174	382	338	766	720	950	427	385	100	300	300	6 шт., ø16	G2"	400	221	300
Hydro-ME 3 CRVE 3-9 G2-B-R-50-16-A	0,75	узкая	1050	687	175	1174	382	338	766	720	950	427	385	100	300	300	6 шт., ø16	G2"	400	221	300
Hydro-ME 3 CRVE 3-10 G2-B-R-50-16-A	0,75	узкая	1050	705	175	1174	382	338	766	720	950	427	385	100	300	300	6 шт., ø16	G2"	400	221	300
Hydro-ME 3 CRVE 3-11 G2-B-R-50-16-A	1,1	узкая	1050	766	175	1174	382	338	766	720	950	427	385	100	300	300	6 шт., ø16	G2"	400	221	300
Hydro-ME 3 CRVE 3-12 G2-B-R-50-16-A	1,1	узкая	1050	784	175	1174	382	338	766	720	950	427	385	100	300	300	6 шт., ø16	G2"	400	221	300
Hydro-ME 3 CRVE 3-13 G2-B-R-50-16-A	1,1	узкая	1050	802	175	1174	382	338	766	720	950	427	385	100	300	300	6 шт., ø16	G2"	400	221	300
Hydro-ME 3 CRVE 3-15 G2-B-R-50-16-A	1,1	узкая	1050	838	175	1174	382	338	766	720	950	427	385	100	300	300	6 шт., ø16	G2"	400	221	300
Hydro-ME 3 CRVE 3-17 G2-B-R-50-16-A	1,5	узкая	1050	874	175	1174	382	338	766	720	950	427	385	100	300	300	6 шт., ø16	G2"	400	221	300
Hydro-ME 3 CRVE 3-19 G2-B-R-50-16-A	1,5	узкая	1050	910	175	1174	382	338	766	720	950	427	385	100	300	300	6 шт., ø16	G2"	400	221	300
Hydro-ME 3 CRVE 3-21 G2-B-R-50-16-A	2,2	узкая	1050	996	175	1174	382	338	766	720	950	427	385	100	300	300	6 шт., ø16	G2"	400	221	300
Hydro-ME 3 CRVE 3-23 G2-B-R-50-16-A	2,2	узкая	1050	1032	175	1174	382	338	766	720	950	427	385	100	300	300	6 шт., ø16	G2"	400	221	300
Hydro-ME 3 CRVE 3-25 G2-B-R-50-16-A	2,2	узкая	1050	1068	175	1174	382	338	766	720	950	427	385	100	300	300	6 шт., ø16	G2"	400	221	300
Hydro-ME 3 CRVE 5-2 G2-B-R-50-16-A	0,37	узкая	1050	579	175	1174	382	338	766	720	950	427	385	100	300	300	6 шт., ø16	G2"	400	221	300
Hydro-ME 3 CRVE 5-3 G2-B-R-50-16-A	0,55	узкая	1050	606	175	1174	382	338	766	720	950	427	385	100	300	300	6 шт., ø16	G2"	400	221	300
Hydro-ME 3 CRVE 5-4 G2-B-R-50-16-A	0,55	узкая	1050	633	175	1174	382	338	766	720	950	427	385	100	300	300	6 шт., ø16	G2"	400	221	300
Hydro-ME 3 CRVE 5-5 G2-B-R-50-16-A	0,75	узкая	1050	660	175	1174	382	338	766	720	950	427	385	100	300	300	6 шт., ø16	G2"	400	221	300
Hydro-ME 3 CRVE 5-6 G2-B-R-50-16-A	1,1	узкая	1050	730	175	1174	382	338	766	720	950	427	385	100	300	300	6 шт., ø16	G2"	400	221	300
Hydro-ME 3 CRVE 5-7 G2-B-R-50-16-A	1,1	узкая	1050	757	175	1174	382	338	766	720	950	427	385	100	300	300	6 шт., ø16	G2"	400	221	300

Установка	Мощность э-ля, кВт	Тип рамы	В, мм	В1, мм	В2, мм	Д, мм	Ш1, мм	Ш2, мм	Ш3, мм	Ш общ, мм	Р1, мм	Р2, мм	РП, мм	РВ, мм	М1, мм	М2, мм	п х довт.	DN	ВШ, мм	ГШ, мм	ШШ, мм
Гидро-МЕ 3 CRVE 5-8 G2-B-R-50-16-A	1,1	узкая	1050	784	175	1174	382	338	766	720	950	427	385	100	300	300	6 шт., ø16	G2"	400	221	300
Гидро-МЕ 3 CRVE 5-9 G2-B-R-50-16-A	1,5	узкая	1050	811	175	1174	382	338	766	720	950	427	385	100	300	300	6 шт., ø16	G2"	400	221	300
Гидро-МЕ 3 CRVE 5-10 G2-B-R-50-16-A	1,5	узкая	1050	878	175	1174	382	338	766	720	950	427	385	100	300	300	6 шт., ø16	G2"	400	221	300
Гидро-МЕ 3 CRVE 5-11 G2-B-R-50-16-A	2,2	узкая	1050	915	175	1174	382	338	766	720	950	427	385	100	300	300	6 шт., ø16	G2"	400	221	300
Гидро-МЕ 3 CRVE 5-12 G2-B-R-50-16-A	2,2	узкая	1050	942	175	1174	382	338	766	720	950	427	385	100	300	300	6 шт., ø16	G2"	400	221	300
Гидро-МЕ 3 CRVE 5-13 G2-B-R-50-16-A	2,2	узкая	1050	969	175	1174	382	338	766	720	950	427	385	100	300	300	6 шт., ø16	G2"	400	221	300
Гидро-МЕ 3 CRVE 5-14 G2-B-R-50-16-A	2,2	узкая	1050	1023	175	1174	382	338	766	720	950	427	385	100	300	300	6 шт., ø16	G2"	400	221	300
Гидро-МЕ 3 CRVE 5-15 G2-B-R-50-16-A	2,2	узкая	1050	1050	175	1174	382	338	766	720	950	427	385	100	300	300	6 шт., ø16	G2"	400	221	300
Гидро-МЕ 3 CRVE 5-18 G2-B-R-50-16-A	3	узкая	1050	1124	175	1174	382	338	766	720	950	427	385	100	300	300	6 шт., ø16	G2"	400	221	300
Гидро-МЕ 3 CRVE 5-20 G2-B-R-50-16-A	3	узкая	1050	1178	175	1174	382	338	766	720	950	427	385	100	300	300	6 шт., ø16	G2"	400	221	300
Гидро-МЕ 3 CRVE 5-22 G2-B-R-50-16-A	4	узкая	1050	1265	175	1174	382	338	766	720	950	427	385	100	300	300	6 шт., ø16	G2"	400	221	300
Гидро-МЕ 3 CRVE 10-1 G2-B-R-65-16-A	0,37	узкая	1050	613	180	1424	440	353	891	793	1200	427	385	100	400	400	12 шт., ø16	G2 1/2"	400	221	300
Гидро-МЕ 3 CRVE 10-2 G2-B-R-65-16-A	0,75	узкая	1050	643	180	1424	440	353	891	793	1200	427	385	100	400	400	12 шт., ø16	G2 1/2"	400	221	300
Гидро-МЕ 3 CRVE 10-3 G2-B-R-65-16-A	1,1	узкая	1050	710	180	1424	440	353	891	793	1200	427	385	100	400	400	12 шт., ø16	G2 1/2"	400	221	300
Гидро-МЕ 3 CRVE 10-4 G2-B-R-65-16-A	1,5	узкая	1050	740	180	1424	440	353	891	793	1200	427	385	100	400	400	12 шт., ø16	G2 1/2"	400	221	300
Гидро-МЕ 3 CRVE 10-5 G2-B-R-65-16-A	2,2	узкая	1050	822	180	1424	440	353	891	793	1200	427	385	100	400	400	12 шт., ø16	G2 1/2"	400	221	300
Гидро-МЕ 3 CRVE 10-6 G2-B-R-65-16-A	2,2	узкая	1050	852	180	1424	440	353	891	793	1200	427	385	100	400	400	12 шт., ø16	G2 1/2"	400	221	300
Гидро-МЕ 3 CRVE 10-7 G2-B-R-65-16-A	3	узкая	1050	902	180	1424	440	353	891	793	1200	427	385	100	400	400	12 шт., ø16	G2 1/2"	400	221	300
Гидро-МЕ 3 CRVE 10-8 G2-B-R-65-16-A	3	узкая	1050	932	180	1424	440	353	891	793	1200	427	385	100	400	400	12 шт., ø16	G2 1/2"	400	221	300
Гидро-МЕ 3 CRVE 10-9 G2-B-R-65-16-A	3	узкая	1050	962	180	1424	440	353	891	793	1200	427	385	100	400	400	12 шт., ø16	G2 1/2"	400	221	300
Гидро-МЕ 3 CRVE 10-10 G2-B-R-65-16-A	4	узкая	1050	1025	180	1424	440	353	891	793	1200	427	385	100	400	400	12 шт., ø16	G2 1/2"	400	221	300
Гидро-МЕ 3 CRVE 10-12 G2-B-R-65-16-A	4	узкая	1050	1085	180	1424	440	353	891	793	1200	427	385	100	400	400	12 шт., ø16	G2 1/2"	400	221	300
Гидро-МЕ 3 CRVE 10-14 G2-B-R-65-16-A	5,5	узкая	1050	1226	180	1424	440	353	891	793	1200	427	385	100	400	400	12 шт., ø16	G2 1/2"	400	221	300
Гидро-МЕ 3 CRVE 15-1 G2-B-D-100-16-A	1,1	узкая	1050	672	190	1424	542	501	1222	1043	1200	427	385	100	400	400	12 шт., ø16	Ду 100	400	221	300
Гидро-МЕ 3 CRVE 15-2 G2-B-D-100-16-A	2,2	узкая	1050	769	190	1424	542	501	1222	1043	1200	427	385	100	400	400	12 шт., ø16	Ду 100	400	221	300
Гидро-МЕ 3 CRVE 15-3 G2-B-D-100-16-A	3	узкая	1050	834	190	1424	542	501	1222	1043	1200	427	385	100	400	400	12 шт., ø16	Ду 100	400	221	300
Гидро-МЕ 3 CRVE 15-4 G2-B-D-100-16-A	4	узкая	1050	912	190	1424	542	501	1222	1043	1200	427	385	100	400	400	12 шт., ø16	Ду 100	400	221	300
Гидро-МЕ 3 CRVE 15-5 G2-B-D-100-16-A	4	узкая	1050	957	190	1424	542	501	1222	1043	1200	427	385	100	400	400	12 шт., ø16	Ду 100	400	221	300
Гидро-МЕ 3 CRVE 15-6 G2-B-D-100-16-A	5,5	узкая	1050	1083	190	1424	542	501	1222	1043	1200	427	385	100	400	400	12 шт., ø16	Ду 100	400	221	300
Гидро-МЕ 3 CRVE 15-7 G2-B-D-100-16-A	5,5	узкая	1050	1128	190	1424	542	501	1222	1043	1200	427	385	100	400	400	12 шт., ø16	Ду 100	400	221	300
Гидро-МЕ 3 CRVE 15-8 G2-B-D-100-16-A	7,5	узкая	1050	1211	190	1424	542	501	1222	1043	1200	427	385	100	400	400	12 шт., ø16	Ду 100	400	221	300
Гидро-МЕ 3 CRVE 15-9 G2-B-D-100-16-A	7,5	узкая	1050	1256	190	1424	542	501	1222	1043	1200	427	385	100	400	400	12 шт., ø16	Ду 100	400	221	300
Гидро-МЕ 3 CRVE 15-10 G2-B-D-100-16-A	11	узкая	1050	1417	190	1424	542	501	1222	1043	1200	427	385	100	400	400	12 шт., ø16	Ду 100	400	221	300
Гидро-МЕ 3 CRVE 20-1 G2-B-D-100-16-A	1,1	узкая	1050	672	190	1424	542	501	1222	1043	1200	427	385	100	400	400	12 шт., ø16	Ду 100	400	221	300
Гидро-МЕ 3 CRVE 20-2 G2-B-D-100-16-A	2,2	узкая	1050	769	190	1424	542	501	1222	1043	1200	427	385	100	400	400	12 шт., ø16	Ду 100	400	221	300
Гидро-МЕ 3 CRVE 20-3 G2-B-D-100-16-A	4	узкая	1050	867	190	1424	542	501	1222	1043	1200	427	385	100	400	400	12 шт., ø16	Ду 100	400	221	300
Гидро-МЕ 3 CRVE 20-4 G2-B-D-100-16-A	5,5	узкая	1050	993	190	1424	542	501	1222	1043	1200	427	385	100	400	400	12 шт., ø16	Ду 100	400	221	300
Гидро-МЕ 3 CRVE 20-5 G2-B-D-100-16-A	5,5	узкая	1050	1038	190	1424	542	501	1222	1043	1200	427	385	100	400	400	12 шт., ø16	Ду 100	400	221	300
Гидро-МЕ 3 CRVE 20-6 G2-B-D-100-16-A	7,5	узкая	1050	1121	190	1424	542	501	1222	1043	1200	427	385	100	400	400	12 шт., ø16	Ду 100	400	221	300
Гидро-МЕ 3 CRVE 20-7 G2-B-D-100-16-A	7,5	узкая	1050	1166	190	1424	542	501	1222	1043	1200	427	385	100	400	400	12 шт., ø16	Ду 100	400	221	300

Установка	Мощность э-ля, кВт	Тип рамы	В, мм	В1, мм	В2, мм	Д, мм	Ш1, мм	Ш2, мм	ШЗ, мм	Ш общ, мм	Р1, мм	Р2, мм	РП, мм	РВ, мм	М1, мм	М2, мм	п х довтв.	DN	ВШ, мм	ГШ, мм	ШШ, мм
Гидро-МЕ 3 CRVE 20-8 G2-B-D-100-16-A	11	узкая	1050	1327	190	1424	542	501	1222	1043	1200	427	385	100	400	400	12 шт., ø16	Ду 100	400	221	300
Гидро-МЕ 3 CRVE 20-10 G2-B-D-100-16-A	11	узкая	1050	1417	190	1424	542	501	1222	1043	1200	427	385	100	400	400	12 шт., ø16	Ду 100	400	221	300
Гидро-МЕ 3 CRVE 32-1-1 G2-B-D-150-16-A	1,5	широкая	1183	957	355	1896	694	553	1684	1247	1650	1684	1644	150	550	550	12 шт., ø16	Ду150	500	243	400
Гидро-МЕ 3 CRVE 32-1 G2-B-D-150-16-A	2,2	широкая	1183	957	355	1896	694	553	1684	1247	1650	1684	1644	150	550	550	12 шт., ø16	Ду150	500	243	400
Гидро-МЕ 3 CRVE 32-2-2 G2-B-D-150-16-A	3	широкая	1183	1047	355	1896	694	553	1684	1247	1650	1684	1644	150	550	550	12 шт., ø16	Ду150	500	243	400
Гидро-МЕ 3 CRVE 32-2 G2-B-D-150-16-A	4	широкая	1183	1070	355	1896	694	553	1684	1247	1650	1684	1644	150	550	550	12 шт., ø16	Ду150	500	243	400
Гидро-МЕ 3 CRVE 32-3-2 G2-B-D-150-16-A	5,5	широкая	1183	1140	355	1896	694	553	1684	1247	1650	1684	1644	150	550	550	12 шт., ø16	Ду150	500	243	400
Гидро-МЕ 3 CRVE 32-3 G2-B-D-150-16-A	5,5	широкая	1183	1268	355	1896	694	553	1684	1247	1650	1684	1644	150	550	550	12 шт., ø16	Ду150	500	243	400
Гидро-МЕ 3 CRVE 32-4-2 G2-B-D-150-16-A	7,5	широкая	1183	1376	355	1896	694	553	1684	1247	1650	1684	1644	150	550	550	12 шт., ø16	Ду150	500	243	400
Гидро-МЕ 3 CRVE 32-4 G2-B-D-150-16-A	7,5	широкая	1183	1376	355	1896	694	553	1684	1247	1650	1684	1644	150	550	550	12 шт., ø16	Ду150	500	243	400
Гидро-МЕ 3 CRVE 32-5-2 G2-B-D-150-16-A	11	широкая	1183	1570	355	1896	694	553	1684	1247	1650	1684	1644	150	550	550	12 шт., ø16	Ду150	500	243	400
Гидро-МЕ 3 CRVE 32-5 G2-B-D-150-16-A	11	широкая	1183	1570	355	1896	694	553	1684	1247	1650	1684	1644	150	550	550	12 шт., ø16	Ду150	500	243	400
Гидро-МЕ 3 CRVE 32-6-2 G2-B-D-150-16-A	11	широкая	1183	1640	355	1896	694	553	1684	1247	1650	1684	1644	150	550	550	12 шт., ø16	Ду150	500	243	400
Гидро-МЕ 3 CRVE 32-6 G2-B-D-150-16-A	11	широкая	1183	1640	355	1896	694	553	1684	1247	1650	1684	1644	150	550	550	12 шт., ø16	Ду150	500	243	400
Гидро-МЕ 3 CRVE 32-7-2 G2-B-D-150-16-A	15	широкая	1183	1751	355	1896	694	553	1684	1247	1650	1684	1644	150	550	550	12 шт., ø16	Ду150	500	243	400
Гидро-МЕ 3 CRVE 32-7 G2-B-D-150-16-A	15	широкая	1183	1751	355	1896	694	553	1684	1247	1650	1684	1644	150	550	550	12 шт., ø16	Ду150	500	243	400
Гидро-МЕ 3 CRVE 45-1-1 G2-B-D-150-16-A	3	широкая	1183	1010	370	1874	734	573	1684	1307	1650	1684	1644	150	550	550	12 шт., ø16	Ду150	400	221	300
Гидро-МЕ 3 CRVE 45-1 G2-B-D-150-16-A	4	широкая	1183	1033	370	1874	734	573	1684	1307	1650	1684	1644	150	550	550	12 шт., ø16	Ду150	400	221	300
Гидро-МЕ 3 CRVE 45-2-2 G2-B-D-150-16-A	5,5	широкая	1183	1277	370	1874	734	573	1684	1307	1650	1684	1644	150	550	550	12 шт., ø16	Ду150	400	221	300
Гидро-МЕ 3 CRVE 45-2 G2-B-D-150-16-A	7,5	широкая	1183	1315	370	1874	734	573	1684	1307	1650	1684	1644	150	550	550	12 шт., ø16	Ду150	400	221	300
Гидро-МЕ 3 CRVE 45-3-2 G2-B-D-150-16-A	11	широкая	1183	1484	370	1874	734	573	1684	1307	1650	1684	1644	150	550	550	12 шт., ø16	Ду150	400	221	300
Гидро-МЕ 3 CRVE 45-3 G2-B-D-150-16-A	11	широкая	1183	1484	370	1874	734	573	1684	1307	1650	1684	1644	150	550	550	12 шт., ø16	Ду150	400	221	300
Гидро-МЕ 3 CRVE 45-4-2 G2-B-D-150-16-A	15	широкая	1183	1605	370	1874	734	573	1684	1307	1650	1684	1644	150	550	550	12 шт., ø16	Ду150	400	221	300
Гидро-МЕ 3 CRVE 45-4 G2-B-D-150-16-A	15	широкая	1183	1605	370	1874	734	573	1684	1307	1650	1684	1644	150	550	550	12 шт., ø16	Ду150	400	221	300
Гидро-МЕ 3 CRVE 45-5-2 G2-B-D-150-16-A	18,5	широкая	1183	1738	370	1874	734	573	1684	1307	1650	1684	1644	150	550	550	12 шт., ø16	Ду150	400	221	300
Гидро-МЕ 3 CRVE 45-5 G2-B-D-150-16-A	18,5	широкая	1183	1738	370	1874	734	573	1684	1307	1650	1684	1644	150	550	550	12 шт., ø16	Ду150	400	221	300
Гидро-МЕ 3 CRVE 64-1-1 G2-B-D-200-16-A	4	широкая	1183	1053	390	1898	780	614	1684	1394	1650	1684	1644	150	550	550	12 шт., ø16	Ду200	500	243	400
Гидро-МЕ 3 CRVE 64-1 G2-B-D-200-16-A	5,5	широкая	1183	1109	390	1898	780	614	1684	1394	1650	1684	1644	150	550	550	12 шт., ø16	Ду200	500	243	400
Гидро-МЕ 3 CRVE 64-2-2 G2-B-D-200-16-A	7,5	широкая	1183	1335	390	1898	780	614	1684	1394	1650	1684	1644	150	550	550	12 шт., ø16	Ду200	500	243	400
Гидро-МЕ 3 CRVE 64-2-1 G2-B-D-200-16-A	11	широкая	1183	1366	390	1898	780	614	1684	1394	1650	1684	1644	150	550	550	12 шт., ø16	Ду200	500	243	400
Гидро-МЕ 3 CRVE 64-2 G2-B-D-200-16-A	11	широкая	1183	1424	390	1898	780	614	1684	1394	1650	1684	1644	150	550	550	12 шт., ø16	Ду200	500	243	400
Гидро-МЕ 3 CRVE 64-3-2 G2-B-D-200-16-A	15	широкая	1183	1545	390	1898	780	614	1684	1394	1650	1684	1644	150	550	550	12 шт., ø16	Ду200	500	243	400
Гидро-МЕ 3 CRVE 64-3-1 G2-B-D-200-16-A	15	широкая	1183	1545	390	1898	780	614	1684	1394	1650	1684	1644	150	550	550	12 шт., ø16	Ду200	500	243	400
Гидро-МЕ 3 CRVE 64-3 G2-B-D-200-16-A	18,5	широкая	1183	1598	390	1898	780	614	1684	1394	1650	1684	1644	150	550	550	12 шт., ø16	Ду200	500	243	400

## Габаритные размеры установок Hydro-ME на 4-х насосах

Установка	Мощность э-ля, кВт	Тип рамы	В, мм	В1, мм	В2, мм	Д, мм	Ш1, мм	Ш2, мм	ШЗ, мм	Ш общ, мм	Р1, мм	Р2, мм	РП, мм	РВ, мм	М1, мм	М2, мм	МЗ, мм	п х довт.	DN	ВШ, мм	ГШ, мм	ШШ, мм
Hydro-ME 4 CRVE 1-2 G2-B-R-65-16-A	0,37	узкая	1050	561	175	1524	384	340	825	724	1300	427	385	100	300	350	300	8 шт., ø16	G2 1/2"	400	221	300
Hydro-ME 4 CRVE 1-3 G2-B-R-65-16-A	0,37	узкая	1050	579	175	1524	384	340	825	724	1300	427	385	100	300	350	300	8 шт., ø16	G2 1/2"	400	221	300
Hydro-ME 4 CRVE 1-4 G2-B-R-65-16-A	0,37	узкая	1050	597	175	1524	384	340	825	724	1300	427	385	100	300	350	300	8 шт., ø16	G2 1/2"	400	221	300
Hydro-ME 4 CRVE 1-5 G2-B-R-65-16-A	0,37	узкая	1050	615	175	1524	384	340	825	724	1300	427	385	100	300	350	300	8 шт., ø16	G2 1/2"	400	221	300
Hydro-ME 4 CRVE 1-6 G2-B-R-65-16-A	0,37	узкая	1050	633	175	1524	384	340	825	724	1300	427	385	100	300	350	300	8 шт., ø16	G2 1/2"	400	221	300
Hydro-ME 4 CRVE 1-7 G2-B-R-65-16-A	0,37	узкая	1050	651	175	1524	384	340	825	724	1300	427	385	100	300	350	300	8 шт., ø16	G2 1/2"	400	221	300
Hydro-ME 4 CRVE 1-8 G2-B-R-65-16-A	0,55	узкая	1050	669	175	1524	384	340	825	724	1300	427	385	100	300	350	300	8 шт., ø16	G2 1/2"	400	221	300
Hydro-ME 4 CRVE 1-9 G2-B-R-65-16-A	0,55	узкая	1050	687	175	1524	384	340	825	724	1300	427	385	100	300	350	300	8 шт., ø16	G2 1/2"	400	221	300
Hydro-ME 4 CRVE 1-10 G2-B-R-65-16-A	0,55	узкая	1050	705	175	1524	384	340	825	724	1300	427	385	100	300	350	300	8 шт., ø16	G2 1/2"	400	221	300
Hydro-ME 4 CRVE 1-11 G2-B-R-65-16-A	0,55	узкая	1050	723	175	1524	384	340	825	724	1300	427	385	100	300	350	300	8 шт., ø16	G2 1/2"	400	221	300
Hydro-ME 4 CRVE 1-12 G2-B-R-65-16-A	0,75	узкая	1050	741	175	1524	384	340	825	724	1300	427	385	100	300	350	300	8 шт., ø16	G2 1/2"	400	221	300
Hydro-ME 4 CRVE 1-13 G2-B-R-65-16-A	0,75	узкая	1050	759	175	1524	384	340	825	724	1300	427	385	100	300	350	300	8 шт., ø16	G2 1/2"	400	221	300
Hydro-ME 4 CRVE 1-15 G2-B-R-65-16-A	0,75	узкая	1050	795	175	1524	384	340	825	724	1300	427	385	100	300	350	300	8 шт., ø16	G2 1/2"	400	221	300
Hydro-ME 4 CRVE 1-17 G2-B-R-65-16-A	1,1	узкая	1050	874	175	1524	384	340	825	724	1300	427	385	100	300	350	300	8 шт., ø16	G2 1/2"	400	221	300
Hydro-ME 4 CRVE 1-19 G2-B-R-65-16-A	1,1	узкая	1050	910	175	1524	384	340	825	724	1300	427	385	100	300	350	300	8 шт., ø16	G2 1/2"	400	221	300
Hydro-ME 4 CRVE 3-2 G2-B-R-65-16-A	0,37	узкая	1050	561	175	1524	384	340	825	724	1300	427	385	100	300	350	300	8 шт., ø16	G2 1/2"	400	221	300
Hydro-ME 4 CRVE 3-3 G2-B-R-65-16-A	0,37	узкая	1050	579	175	1524	384	340	825	724	1300	427	385	100	300	350	300	8 шт., ø16	G2 1/2"	400	221	300
Hydro-ME 4 CRVE 3-4 G2-B-R-65-16-A	0,37	узкая	1050	597	175	1524	384	340	825	724	1300	427	385	100	300	350	300	8 шт., ø16	G2 1/2"	400	221	300
Hydro-ME 4 CRVE 3-5 G2-B-R-65-16-A	0,37	узкая	1050	615	175	1524	384	340	825	724	1300	427	385	100	300	350	300	8 шт., ø16	G2 1/2"	400	221	300
Hydro-ME 4 CRVE 3-6 G2-B-R-65-16-A	0,55	узкая	1050	633	175	1524	384	340	825	724	1300	427	385	100	300	350	300	8 шт., ø16	G2 1/2"	400	221	300
Hydro-ME 4 CRVE 3-7 G2-B-R-65-16-A	0,55	узкая	1050	651	175	1524	384	340	825	724	1300	427	385	100	300	350	300	8 шт., ø16	G2 1/2"	400	221	300
Hydro-ME 4 CRVE 3-8 G2-B-R-65-16-A	0,75	узкая	1050	669	175	1524	384	340	825	724	1300	427	385	100	300	350	300	8 шт., ø16	G2 1/2"	400	221	300
Hydro-ME 4 CRVE 3-9 G2-B-R-65-16-A	0,75	узкая	1050	687	175	1524	384	340	825	724	1300	427	385	100	300	350	300	8 шт., ø16	G2 1/2"	400	221	300
Hydro-ME 4 CRVE 3-10 G2-B-R-65-16-A	0,75	узкая	1050	705	175	1524	384	340	825	724	1300	427	385	100	300	350	300	8 шт., ø16	G2 1/2"	400	221	300
Hydro-ME 4 CRVE 3-11 G2-B-R-65-16-A	1,1	узкая	1050	766	175	1524	384	340	825	724	1300	427	385	100	300	350	300	8 шт., ø16	G2 1/2"	400	221	300
Hydro-ME 4 CRVE 3-12 G2-B-R-65-16-A	1,1	узкая	1050	784	175	1524	384	340	825	724	1300	427	385	100	300	350	300	8 шт., ø16	G2 1/2"	400	221	300
Hydro-ME 4 CRVE 3-13 G2-B-R-65-16-A	1,1	узкая	1050	802	175	1524	384	340	825	724	1300	427	385	100	300	350	300	8 шт., ø16	G2 1/2"	400	221	300
Hydro-ME 4 CRVE 3-15 G2-B-R-65-16-A	1,1	узкая	1050	838	175	1524	384	340	825	724	1300	427	385	100	300	350	300	8 шт., ø16	G2 1/2"	400	221	300
Hydro-ME 4 CRVE 3-17 G2-B-R-65-16-A	1,5	узкая	1050	874	175	1524	384	340	825	724	1300	427	385	100	300	350	300	8 шт., ø16	G2 1/2"	400	221	300
Hydro-ME 4 CRVE 3-19 G2-B-R-65-16-A	1,5	узкая	1050	910	175	1524	384	340	825	724	1300	427	385	100	300	350	300	8 шт., ø16	G2 1/2"	400	221	300
Hydro-ME 4 CRVE 3-21 G2-B-R-65-16-A	2,2	узкая	1050	996	175	1524	384	340	825	724	1300	427	385	100	300	350	300	8 шт., ø16	G2 1/2"	400	221	300
Hydro-ME 4 CRVE 3-23 G2-B-R-65-16-A	2,2	узкая	1050	1032	175	1524	384	340	825	724	1300	427	385	100	300	350	300	8 шт., ø16	G2 1/2"	400	221	300
Hydro-ME 4 CRVE 3-25 G2-B-R-65-16-A	2,2	узкая	1050	1068	175	1524	384	340	825	724	1300	427	385	100	300	350	300	8 шт., ø16	G2 1/2"	400	221	300
Hydro-ME 4 CRVE 5-2 G2-B-R-65-16-A	0,37	узкая	1050	579	175	1524	384	340	825	724	1300	427	385	100	300	350	300	8 шт., ø16	G2 1/2"	400	221	300
Hydro-ME 4 CRVE 5-3 G2-B-R-65-16-A	0,55	узкая	1050	606	175	1524	384	340	825	724	1300	427	385	100	300	350	300	8 шт., ø16	G2 1/2"	400	221	300
Hydro-ME 4 CRVE 5-4 G2-B-R-65-16-A	0,55	узкая	1050	633	175	1524	384	340	825	724	1300	427	385	100	300	350	300	8 шт., ø16	G2 1/2"	400	221	300
Hydro-ME 4 CRVE 5-5 G2-B-R-65-16-A	0,75	узкая	1050	660	175	1524	384	340	825	724	1300	427	385	100	300	350	300	8 шт., ø16	G2 1/2"	400	221	300
Hydro-ME 4 CRVE 5-6 G2-B-R-65-16-A	1,1	узкая	1050	730	175	1524	384	340	825	724	1300	427	385	100	300	350	300	8 шт., ø16	G2 1/2"	400	221	300
Hydro-ME 4 CRVE 5-7 G2-B-R-65-16-A	1,1	узкая	1050	757	175	1524	384	340	825	724	1300	427	385	100	300	350	300	8 шт., ø16	G2 1/2"	400	221	300

Установка	Мощность э-ля, кВт	Тип рамы	B, мм	B1, мм	B2, мм	Д, мм	Ш1, мм	Ш2, мм	Ш3, мм	Ш общ, мм	Р1, мм	Р2, мм	РП, мм	РВ, мм	M1, мм	M2, мм	M3, мм	п x дов.	DN	BШ, мм	ГШ, мм	ШШ, мм
Гидро-МЕ 4 CRVE 5-8 G2-B-R-65-16-A	1,1	узкая	1050	784	175	1524	384	340	825	724	1300	427	385	100	300	350	300	8 шт., ø16	G2 1/2"	400	221	300
Гидро-МЕ 4 CRVE 5-9 G2-B-R-65-16-A	1,5	узкая	1050	811	175	1524	384	340	825	724	1300	427	385	100	300	350	300	8 шт., ø16	G2 1/2"	400	221	300
Гидро-МЕ 4 CRVE 5-10 G2-B-R-65-16-A	1,5	узкая	1050	878	175	1524	384	340	825	724	1300	427	385	100	300	350	300	8 шт., ø16	G2 1/2"	400	221	300
Гидро-МЕ 4 CRVE 5-11 G2-B-R-65-16-A	2,2	узкая	1050	915	175	1524	384	340	825	724	1300	427	385	100	300	350	300	8 шт., ø16	G2 1/2"	400	221	300
Гидро-МЕ 4 CRVE 5-12 G2-B-R-65-16-A	2,2	узкая	1050	942	175	1524	384	340	825	724	1300	427	385	100	300	350	300	8 шт., ø16	G2 1/2"	400	221	300
Гидро-МЕ 4 CRVE 5-13 G2-B-R-65-16-A	2,2	узкая	1050	969	175	1524	384	340	825	724	1300	427	385	100	300	350	300	8 шт., ø16	G2 1/2"	400	221	300
Гидро-МЕ 4 CRVE 5-14 G2-B-R-65-16-A	2,2	узкая	1050	996	175	1524	384	340	825	724	1300	427	385	100	300	350	300	8 шт., ø16	G2 1/2"	400	221	300
Гидро-МЕ 4 CRVE 5-15 G2-B-R-65-16-A	2,2	узкая	1050	1023	175	1524	384	340	825	724	1300	427	385	100	300	350	300	8 шт., ø16	G2 1/2"	400	221	300
Гидро-МЕ 4 CRVE 5-16 G2-B-R-65-16-A	2,2	узкая	1050	1050	175	1524	384	340	825	724	1300	427	385	100	300	350	300	8 шт., ø16	G2 1/2"	400	221	300
Гидро-МЕ 4 CRVE 5-18 G2-B-R-65-16-A	3	узкая	1050	1124	175	1524	384	340	825	724	1300	427	385	100	300	350	300	8 шт., ø16	G2 1/2"	400	221	300
Гидро-МЕ 4 CRVE 5-20 G2-B-R-65-16-A	3	узкая	1050	1178	175	1524	384	340	825	724	1300	427	385	100	300	350	300	8 шт., ø16	G2 1/2"	400	221	300
Гидро-МЕ 4 CRVE 5-22 G2-B-R-65-16-A	4	узкая	1050	1265	175	1524	384	340	825	724	1300	427	385	100	300	350	300	8 шт., ø16	G2 1/2"	400	221	300
Гидро-МЕ 4 CRVE 10-1 G2-B-D-80-16-A	0,37	узкая	1050	613	180	1824	442	366	1008	808	1600	427	385	100	400	400	400	16 шт., ø16	Дy80	400	221	300
Гидро-МЕ 4 CRVE 10-2 G2-B-D-80-16-A	0,75	узкая	1050	643	180	1824	442	366	1008	808	1600	427	385	100	400	400	400	16 шт., ø16	Дy80	400	221	300
Гидро-МЕ 4 CRVE 10-3 G2-B-D-80-16-A	1,1	узкая	1050	710	180	1824	442	366	1008	808	1600	427	385	100	400	400	400	16 шт., ø16	Дy80	400	221	300
Гидро-МЕ 4 CRVE 10-4 G2-B-D-80-16-A	1,5	узкая	1050	740	180	1824	442	366	1008	808	1600	427	385	100	400	400	400	16 шт., ø16	Дy80	400	221	300
Гидро-МЕ 4 CRVE 10-5 G2-B-D-80-16-A	2,2	узкая	1050	822	180	1824	442	366	1008	808	1600	427	385	100	400	400	400	16 шт., ø16	Дy80	400	221	300
Гидро-МЕ 4 CRVE 10-6 G2-B-D-80-16-A	2,2	узкая	1050	852	180	1824	442	366	1008	808	1600	427	385	100	400	400	400	16 шт., ø16	Дy80	400	221	300
Гидро-МЕ 4 CRVE 10-7 G2-B-D-80-16-A	3	узкая	1050	902	180	1824	442	366	1008	808	1600	427	385	100	400	400	400	16 шт., ø16	Дy80	400	221	300
Гидро-МЕ 4 CRVE 10-8 G2-B-D-80-16-A	3	узкая	1050	932	180	1824	442	366	1008	808	1600	427	385	100	400	400	400	16 шт., ø16	Дy80	400	221	300
Гидро-МЕ 4 CRVE 10-9 G2-B-D-80-16-A	3	узкая	1050	962	180	1824	442	366	1008	808	1600	427	385	100	400	400	400	16 шт., ø16	Дy80	400	221	300
Гидро-МЕ 4 CRVE 10-10 G2-B-D-80-16-A	4	узкая	1050	1025	180	1824	442	366	1008	808	1600	427	385	100	400	400	400	16 шт., ø16	Дy80	400	221	300
Гидро-МЕ 4 CRVE 10-12 G2-B-D-80-16-A	4	узкая	1050	1085	180	1824	442	366	1008	808	1600	427	385	100	400	400	400	16 шт., ø16	Дy80	400	221	300
Гидро-МЕ 4 CRVE 10-14 G2-B-D-80-16-A	5,5	узкая	1050	1226	180	1824	442	366	1008	808	1600	427	385	100	400	400	400	16 шт., ø16	Дy80	400	221	300
Гидро-МЕ 4 CRVE 15-1 G2-B-D-100-16-A	1,1	узкая	1050	672	190	1824	542	501	1262	1043	1600	427	385	100	400	400	400	16 шт., ø16	Дy100	400	221	300
Гидро-МЕ 4 CRVE 15-2 G2-B-D-100-16-A	2,2	узкая	1050	769	190	1824	542	501	1262	1043	1600	427	385	100	400	400	400	16 шт., ø16	Дy100	400	221	300
Гидро-МЕ 4 CRVE 15-3 G2-B-D-100-16-A	3	узкая	1050	834	190	1824	542	501	1262	1043	1600	427	385	100	400	400	400	16 шт., ø16	Дy100	400	221	300
Гидро-МЕ 4 CRVE 15-4 G2-B-D-100-16-A	4	узкая	1050	912	190	1824	542	501	1262	1043	1600	427	385	100	400	400	400	16 шт., ø16	Дy100	400	221	300
Гидро-МЕ 4 CRVE 15-5 G2-B-D-100-16-A	4	узкая	1050	957	190	1824	542	501	1262	1043	1600	427	385	100	400	400	400	16 шт., ø16	Дy100	400	221	300
Гидро-МЕ 4 CRVE 15-6 G2-B-D-100-16-A	5,5	узкая	1050	1083	190	1824	542	501	1262	1043	1600	427	385	100	400	400	400	16 шт., ø16	Дy100	400	221	300
Гидро-МЕ 4 CRVE 15-7 G2-B-D-100-16-A	5,5	узкая	1050	1128	190	1824	542	501	1262	1043	1600	427	385	100	400	400	400	16 шт., ø16	Дy100	400	221	300
Гидро-МЕ 4 CRVE 15-8 G2-B-D-100-16-A	7,5	узкая	1050	1211	190	1824	542	501	1262	1043	1600	427	385	100	400	400	400	16 шт., ø16	Дy100	400	221	300
Гидро-МЕ 4 CRVE 15-9 G2-B-D-100-16-A	7,5	узкая	1050	1256	190	1824	542	501	1262	1043	1600	427	385	100	400	400	400	16 шт., ø16	Дy100	400	221	300
Гидро-МЕ 4 CRVE 15-10 G2-B-D-100-16-A	11	узкая	1050	1417	190	1824	542	501	1262	1043	1600	427	385	100	400	400	400	16 шт., ø16	Дy100	400	221	300
Гидро-МЕ 4 CRVE 20-1 G2-B-D-100-16-A	1,1	узкая	1050	672	190	1824	542	501	1262	1043	1600	427	385	100	400	400	400	16 шт., ø16	Дy100	400	221	300
Гидро-МЕ 4 CRVE 20-2 G2-B-D-100-16-A	2,2	узкая	1050	769	190	1824	542	501	1262	1043	1600	427	385	100	400	400	400	16 шт., ø16	Дy100	400	221	300
Гидро-МЕ 4 CRVE 20-3 G2-B-D-100-16-A	4	узкая	1050	867	190	1824	542	501	1262	1043	1600	427	385	100	400	400	400	16 шт., ø16	Дy100	400	221	300
Гидро-МЕ 4 CRVE 20-4 G2-B-D-100-16-A	5,5	узкая	1050	993	190	1824	542	501	1262	1043	1600	427	385	100	400	400	400	16 шт., ø16	Дy100	400	221	300
Гидро-МЕ 4 CRVE 20-5 G2-B-D-100-16-A	5,5	узкая	1050	1038	190	1824	542	501	1262	1043	1600	427	385	100	400	400	400	16 шт., ø16	Дy100	400	221	300
Гидро-МЕ 4 CRVE 20-6 G2-B-D-100-16-A	7,5	узкая	1050	1121	190	1824	542	501	1262	1043	1600	427	385	100	400	400	400	16 шт., ø16	Дy100	400	221	300

Установка	Мощность э-ля, кВт	Тип рамы	В, мм	В1, мм	В2, мм	Д, мм	Ш1, мм	Ш2, мм	Ш3, мм	Ш общ, мм	Р1, мм	Р2, мм	РП, мм	РВ, мм	М1, мм	М2, мм	М3, мм	п х довт.	DN	ВШ, мм	ГШ, мм	ШШ, мм
Гидро-МЕ 4 CRVE 20-7 G2-B-D-100-16-A	7,5	узкая	1050	1166	190	1824	542	501	1262	1043	1600	427	385	100	400	400	400	16 шт., ø16	Ду100	400	221	300
Гидро-МЕ 4 CRVE 20-8 G2-B-D-100-16-A	11	узкая	1050	1327	190	1824	542	501	1262	1043	1600	427	385	100	400	400	400	16 шт., ø16	Ду100	400	221	300
Гидро-МЕ 4 CRVE 20-10 G2-B-D-100-16-A	11	узкая	1050	1417	190	1824	542	501	1262	1043	1600	427	385	100	400	400	400	16 шт., ø16	Ду100	400	221	300
Гидро-МЕ 4 CRVE 32-1-1 G2-B-D-150-16-A	1,5	широкая	1183	957	355	2443	694	553	1684	1247	2200	1684	1644	150	550	550	550	16 шт., ø16	Ду150	500	243	400
Гидро-МЕ 4 CRVE 32-1 G2-B-D-150-16-A	2,2	широкая	1183	957	355	2443	694	553	1684	1247	2200	1684	1644	150	550	550	550	16 шт., ø16	Ду150	500	243	400
Гидро-МЕ 4 CRVE 32-2-2 G2-B-D-150-16-A	3	широкая	1183	1047	355	2443	694	553	1684	1247	2200	1684	1644	150	550	550	550	16 шт., ø16	Ду150	500	243	400
Гидро-МЕ 4 CRVE 32-2 G2-B-D-150-16-A	4	широкая	1183	1070	355	2443	694	553	1684	1247	2200	1684	1644	150	550	550	550	16 шт., ø16	Ду150	500	243	400
Гидро-МЕ 4 CRVE 32-3-2 G2-B-D-150-16-A	5,5	широкая	1183	1140	355	2443	694	553	1684	1247	2200	1684	1644	150	550	550	550	16 шт., ø16	Ду150	500	243	400
Гидро-МЕ 4 CRVE 32-3 G2-B-D-150-16-A	5,5	широкая	1183	1268	355	2443	694	553	1684	1247	2200	1684	1644	150	550	550	550	16 шт., ø16	Ду150	500	243	400
Гидро-МЕ 4 CRVE 32-4-2 G2-B-D-150-16-A	7,5	широкая	1183	1376	355	2443	694	553	1684	1247	2200	1684	1644	150	550	550	550	16 шт., ø16	Ду150	500	243	400
Гидро-МЕ 4 CRVE 32-4 G2-B-D-150-16-A	7,5	широкая	1183	1376	355	2443	694	553	1684	1247	2200	1684	1644	150	550	550	550	16 шт., ø16	Ду150	500	243	400
Гидро-МЕ 4 CRVE 32-5-2 G2-B-D-150-16-A	11	широкая	1183	1570	355	2443	694	553	1684	1247	2200	1684	1644	150	550	550	550	16 шт., ø16	Ду150	500	243	400
Гидро-МЕ 4 CRVE 32-5 G2-B-D-150-16-A	11	широкая	1183	1570	355	2443	694	553	1684	1247	2200	1684	1644	150	550	550	550	16 шт., ø16	Ду150	500	243	400
Гидро-МЕ 4 CRVE 32-6-2 G2-B-D-150-16-A	11	широкая	1183	1640	355	2443	694	553	1684	1247	2200	1684	1644	150	550	550	550	16 шт., ø16	Ду150	500	243	400
Гидро-МЕ 4 CRVE 32-6 G2-B-D-150-16-A	11	широкая	1183	1640	355	2443	694	553	1684	1247	2200	1684	1644	150	550	550	550	16 шт., ø16	Ду150	500	243	400
Гидро-МЕ 4 CRVE 32-7-2 G2-B-D-150-16-A	15	широкая	1183	1751	355	2443	694	553	1684	1247	2200	1684	1644	150	550	550	550	16 шт., ø16	Ду150	500	243	400
Гидро-МЕ 4 CRVE 32-7 G2-B-D-150-16-A	15	широкая	1183	1751	355	2443	694	553	1684	1247	2200	1684	1644	150	550	550	550	16 шт., ø16	Ду150	500	243	400
Гидро-МЕ 4 CRVE 45-1-1 G2-B-D-200-16-A	3	широкая	1183	1030	390	2443	764	603	1684	1367	2200	1684	1644	150	550	550	550	16 шт., ø16	Ду200	500	243	400
Гидро-МЕ 4 CRVE 45-1 G2-B-D-200-16-A	4	широкая	1183	1053	390	2443	764	603	1684	1367	2200	1684	1644	150	550	550	550	16 шт., ø16	Ду200	500	243	400
Гидро-МЕ 4 CRVE 45-2-2 G2-B-D-200-16-A	5,5	широкая	1183	1297	390	2443	764	603	1684	1367	2200	1684	1644	150	550	550	550	16 шт., ø16	Ду200	500	243	400
Гидро-МЕ 4 CRVE 45-2 G2-B-D-200-16-A	7,5	широкая	1183	1335	390	2443	764	603	1684	1367	2200	1684	1644	150	550	550	550	16 шт., ø16	Ду200	500	243	400
Гидро-МЕ 4 CRVE 45-3-2 G2-B-D-200-16-A	11	широкая	1183	1504	390	2443	764	603	1684	1367	2200	1684	1644	150	550	550	550	16 шт., ø16	Ду200	500	243	400
Гидро-МЕ 4 CRVE 45-3 G2-B-D-200-16-A	11	широкая	1183	1504	390	2443	764	603	1684	1367	2200	1684	1644	150	550	550	550	16 шт., ø16	Ду200	500	243	400
Гидро-МЕ 4 CRVE 45-4-2 G2-B-D-200-16-A	15	широкая	1183	1625	390	2443	764	603	1684	1367	2200	1684	1644	150	550	550	550	16 шт., ø16	Ду200	500	243	400
Гидро-МЕ 4 CRVE 45-4 G2-B-D-200-16-A	15	широкая	1183	1625	390	2443	764	603	1684	1367	2200	1684	1644	150	550	550	550	16 шт., ø16	Ду200	500	243	400
Гидро-МЕ 4 CRVE 45-5-2 G2-B-D-200-16-A	18,5	широкая	1183	1758	390	2443	764	603	1684	1367	2200	1684	1644	150	550	550	550	16 шт., ø16	Ду200	500	243	400
Гидро-МЕ 4 CRVE 45-5 G2-B-D-200-16-A	18,5	широкая	1183	1758	390	2443	764	603	1684	1367	2200	1684	1644	150	550	550	550	16 шт., ø16	Ду200	500	243	400
Гидро-МЕ 4 CRVE 64-1-1 G2-B-D-200-16-A	4	широкая	1183	1053	390	2443	780	614	1684	1394	2200	1684	1644	150	550	550	550	16 шт., ø16	Ду200	500	243	400
Гидро-МЕ 4 CRVE 64-1 G2-B-D-200-16-A	5,5	широкая	1183	1109	390	2443	780	614	1684	1394	2200	1684	1644	150	550	550	550	16 шт., ø16	Ду200	500	243	400
Гидро-МЕ 4 CRVE 64-2-2 G2-B-D-200-16-A	7,5	широкая	1183	1335	390	2443	780	614	1684	1394	2200	1684	1644	150	550	550	550	16 шт., ø16	Ду200	500	243	400
Гидро-МЕ 4 CRVE 64-2-1 G2-B-D-200-16-A	11	широкая	1183	1366	390	2443	780	614	1684	1394	2200	1684	1644	150	550	550	550	16 шт., ø16	Ду200	500	243	400
Гидро-МЕ 4 CRVE 64-2 G2-B-D-200-16-A	11	широкая	1183	1424	390	2443	780	614	1684	1394	2200	1684	1644	150	550	550	550	16 шт., ø16	Ду200	500	243	400
Гидро-МЕ 4 CRVE 64-3-2 G2-B-D-200-16-A	15	широкая	1183	1545	390	2443	780	614	1684	1394	2200	1684	1644	150	550	550	550	16 шт., ø16	Ду200	500	243	400
Гидро-МЕ 4 CRVE 64-3-1 G2-B-D-200-16-A	15	широкая	1183	1545	390	2443	780	614	1684	1394	2200	1684	1644	150	550	550	550	16 шт., ø16	Ду200	500	243	400
Гидро-МЕ 4 CRVE 64-3 G2-B-D-200-16-A	18,5	широкая	1183	1598	390	2443	780	614	1684	1394	2200	1684	1644	150	550	550	550	16 шт., ø16	Ду200	500	243	400



Установка	Мощность э-ля, кВт	Тип рамы	В, мм	В1, мм	В2, мм	Д, мм	Ш1, мм	Ш2, мм	Ш3, мм	Ш общ, мм	Р1, мм	Р2, мм	РП, мм	РВ, мм	М1, мм	М2, мм	М3, мм	М4, мм	п x довт.	DN	ВШ, мм	ГШ, мм	ШШ, мм
Гидро-МЕ 5 CRVE 5-8 G2-B-R-65-16-A	1,1	узкая	1050	784	175	1824	384	340	825	724	1600	427	385	100	300	300	350	300	10 шт., ø16	G2 1/2"	400	221	300
Гидро-МЕ 5 CRVE 5-9 G2-B-R-65-16-A	1,5	узкая	1050	811	175	1824	384	340	825	724	1600	427	385	100	300	300	350	300	10 шт., ø16	G2 1/2"	400	221	300
Гидро-МЕ 5 CRVE 5-10 G2-B-R-65-16-A	1,5	узкая	1050	878	175	1824	384	340	825	724	1600	427	385	100	300	300	350	300	10 шт., ø16	G2 1/2"	400	221	300
Гидро-МЕ 5 CRVE 5-11 G2-B-R-65-16-A	2,2	узкая	1050	915	175	1824	384	340	825	724	1600	427	385	100	300	300	350	300	10 шт., ø16	G2 1/2"	400	221	300
Гидро-МЕ 5 CRVE 5-12 G2-B-R-65-16-A	2,2	узкая	1050	942	175	1824	384	340	825	724	1600	427	385	100	300	300	350	300	10 шт., ø16	G2 1/2"	400	221	300
Гидро-МЕ 5 CRVE 5-13 G2-B-R-65-16-A	2,2	узкая	1050	969	175	1824	384	340	825	724	1600	427	385	100	300	300	350	300	10 шт., ø16	G2 1/2"	400	221	300
Гидро-МЕ 5 CRVE 5-14 G2-B-R-65-16-A	2,2	узкая	1050	996	175	1824	384	340	825	724	1600	427	385	100	300	300	350	300	10 шт., ø16	G2 1/2"	400	221	300
Гидро-МЕ 5 CRVE 5-15 G2-B-R-65-16-A	2,2	узкая	1050	1023	175	1824	384	340	825	724	1600	427	385	100	300	300	350	300	10 шт., ø16	G2 1/2"	400	221	300
Гидро-МЕ 5 CRVE 5-16 G2-B-R-65-16-A	2,2	узкая	1050	1050	175	1824	384	340	825	724	1600	427	385	100	300	300	350	300	10 шт., ø16	G2 1/2"	400	221	300
Гидро-МЕ 5 CRVE 5-18 G2-B-R-65-16-A	3	узкая	1050	1124	175	1824	384	340	825	724	1600	427	385	100	300	300	350	300	10 шт., ø16	G2 1/2"	400	221	300
Гидро-МЕ 5 CRVE 5-20 G2-B-R-65-16-A	3	узкая	1050	1178	175	1824	384	340	825	724	1600	427	385	100	300	300	350	300	10 шт., ø16	G2 1/2"	400	221	300
Гидро-МЕ 5 CRVE 5-22 G2-B-R-65-16-A	4	узкая	1050	1265	175	1824	384	340	825	724	1600	427	385	100	300	300	350	300	10 шт., ø16	G2 1/2"	400	221	300
Гидро-МЕ 5 CRVE 10-1 G2-B-D-80-16-A	0,37	узкая	1050	613	180	2224	445	359	1004	804	2000	427	385	100	400	400	400	400	20 шт., ø16	Дy80	400	221	300
Гидро-МЕ 5 CRVE 10-2 G2-B-D-80-16-A	0,75	узкая	1050	643	180	2224	445	359	1004	804	2000	427	385	100	400	400	400	400	20 шт., ø16	Дy80	400	221	300
Гидро-МЕ 5 CRVE 10-3 G2-B-D-80-16-A	1,1	узкая	1050	710	180	2224	445	359	1004	804	2000	427	385	100	400	400	400	400	20 шт., ø16	Дy80	400	221	300
Гидро-МЕ 5 CRVE 10-4 G2-B-D-80-16-A	1,5	узкая	1050	740	180	2224	445	359	1004	804	2000	427	385	100	400	400	400	400	20 шт., ø16	Дy80	400	221	300
Гидро-МЕ 5 CRVE 10-5 G2-B-D-80-16-A	2,2	узкая	1050	822	180	2224	445	359	1004	804	2000	427	385	100	400	400	400	400	20 шт., ø16	Дy80	400	221	300
Гидро-МЕ 5 CRVE 10-6 G2-B-D-80-16-A	2,2	узкая	1050	852	180	2224	445	359	1004	804	2000	427	385	100	400	400	400	400	20 шт., ø16	Дy80	400	221	300
Гидро-МЕ 5 CRVE 10-7 G2-B-D-80-16-A	3	узкая	1050	902	180	2224	445	359	1004	804	2000	427	385	100	400	400	400	400	20 шт., ø16	Дy80	400	221	300
Гидро-МЕ 5 CRVE 10-8 G2-B-D-80-16-A	3	узкая	1050	932	180	2224	445	359	1004	804	2000	427	385	100	400	400	400	400	20 шт., ø16	Дy80	400	221	300
Гидро-МЕ 5 CRVE 10-9 G2-B-D-80-16-A	3	узкая	1050	962	180	2224	445	359	1004	804	2000	427	385	100	400	400	400	400	20 шт., ø16	Дy80	400	221	300
Гидро-МЕ 5 CRVE 10-10 G2-B-D-80-16-A	4	узкая	1050	1025	180	2224	445	359	1004	804	2000	427	385	100	400	400	400	400	20 шт., ø16	Дy80	400	221	300
Гидро-МЕ 5 CRVE 10-12 G2-B-D-80-16-A	4	узкая	1050	1085	180	2224	445	359	1004	804	2000	427	385	100	400	400	400	400	20 шт., ø16	Дy80	400	221	300
Гидро-МЕ 5 CRVE 10-14 G2-B-D-80-16-A	5,5	узкая	1050	1226	180	2224	445	359	1004	804	2000	427	385	100	400	400	400	400	20 шт., ø16	Дy80	400	221	300
Гидро-МЕ 5 CRVE 15-1 G2-B-D-150-16-A	1,1	широкая	1183	822	340	2974	675	537	1684	1212	2750	1684	1644	150	550	550	550	550	20 шт., ø16	Дy150	400	221	300
Гидро-МЕ 5 CRVE 15-2 G2-B-D-150-16-A	2,2	широкая	1183	919	340	2974	675	537	1684	1212	2750	1684	1644	150	550	550	550	550	20 шт., ø16	Дy150	400	221	300
Гидро-МЕ 5 CRVE 15-3 G2-B-D-150-16-A	3	широкая	1183	984	340	2974	675	537	1684	1212	2750	1684	1644	150	550	550	550	550	20 шт., ø16	Дy150	400	221	300
Гидро-МЕ 5 CRVE 15-4 G2-B-D-150-16-A	4	широкая	1183	1062	340	2974	675	537	1684	1212	2750	1684	1644	150	550	550	550	550	20 шт., ø16	Дy150	400	221	300
Гидро-МЕ 5 CRVE 15-5 G2-B-D-150-16-A	4	широкая	1183	1107	340	2974	675	537	1684	1212	2750	1684	1644	150	550	550	550	550	20 шт., ø16	Дy150	400	221	300
Гидро-МЕ 5 CRVE 15-6 G2-B-D-150-16-A	5,5	широкая	1183	1233	340	2974	675	537	1684	1212	2750	1684	1644	150	550	550	550	550	20 шт., ø16	Дy150	400	221	300
Гидро-МЕ 5 CRVE 15-7 G2-B-D-150-16-A	5,5	широкая	1183	1278	340	2974	675	537	1684	1212	2750	1684	1644	150	550	550	550	550	20 шт., ø16	Дy150	400	221	300
Гидро-МЕ 5 CRVE 15-8 G2-B-D-150-16-A	7,5	широкая	1183	1361	340	2974	675	537	1684	1212	2750	1684	1644	150	550	550	550	550	20 шт., ø16	Дy150	400	221	300
Гидро-МЕ 5 CRVE 15-9 G2-B-D-150-16-A	7,5	широкая	1183	1406	340	2974	675	537	1684	1212	2750	1684	1644	150	550	550	550	550	20 шт., ø16	Дy150	400	221	300
Гидро-МЕ 5 CRVE 15-10 G2-B-D-150-16-A	11	широкая	1183	1567	340	2974	675	537	1684	1212	2750	1684	1644	150	550	550	550	550	20 шт., ø16	Дy150	400	221	300
Гидро-МЕ 5 CRVE 20-1 G2-B-D-150-16-A	1,1	широкая	1183	822	340	2974	675	537	1684	1212	2750	1684	1644	150	550	550	550	550	20 шт., ø16	Дy150	400	221	300
Гидро-МЕ 5 CRVE 20-2 G2-B-D-150-16-A	2,2	широкая	1183	919	340	2974	675	537	1684	1212	2750	1684	1644	150	550	550	550	550	20 шт., ø16	Дy150	400	221	300
Гидро-МЕ 5 CRVE 20-3 G2-B-D-150-16-A	4	широкая	1183	1017	340	2974	675	537	1684	1212	2750	1684	1644	150	550	550	550	550	20 шт., ø16	Дy150	400	221	300
Гидро-МЕ 5 CRVE 20-4 G2-B-D-150-16-A	5,5	широкая	1183	1143	340	2974	675	537	1684	1212	2750	1684	1644	150	550	550	550	550	20 шт., ø16	Дy150	400	221	300
Гидро-МЕ 5 CRVE 20-5 G2-B-D-150-16-A	5,5	широкая	1183	1188	340	2974	675	537	1684	1212	2750	1684	1644	150	550	550	550	550	20 шт., ø16	Дy150	400	221	300
Гидро-МЕ 5 CRVE 20-6 G2-B-D-150-16-A	7,5	широкая	1183	1271	340	2974	675	537	1684	1212	2750	1684	1644	150	550	550	550	550	20 шт., ø16	Дy150	400	221	300
Гидро-МЕ 5 CRVE 20-7 G2-B-D-150-16-A	7,5	широкая	1183	1316	340	2974	675	537	1684	1212	2750	1684	1644	150	550	550	550	550	20 шт., ø16	Дy150	400	221	300

Установка	Мощность э-ля, кВт	Тип рамы	В, мм	В1, мм	В2, мм	Д, мм	Ш1, мм	Ш2, мм	Ш3, мм	Ш общ, мм	Р1, мм	Р2, мм	РП, мм	РВ, мм	М1, мм	М2, мм	М3, мм	М4, мм	п x довт.	DN	ВШ, мм	ГШ, мм	ШШ, мм
Гидро-МЕ 5 CRVE 20-8 G2-B-D-150-16-A	11	широкая	1183	1477	340	2974	675	537	1684	1212	2750	1684	1644	150	550	550	550	550	20 шт., ø16	Ду150	400	221	300
Гидро-МЕ 5 CRVE 20-10 G2-B-D-150-16-A	11	широкая	1183	1567	340	2974	675	537	1684	1212	2750	1684	1644	150	550	550	550	550	20 шт., ø16	Ду150	400	221	300
Гидро-МЕ 5 CRVE 32-1-1 G2-B-D-150-16-A	1,5	широкая	1183	957	355	2996	694	553	1684	1247	2750	1684	1644	150	550	550	550	550	20 шт., ø16	Ду150	500	243	400
Гидро-МЕ 5 CRVE 32-1 G2-B-D-150-16-A	2,2	широкая	1183	957	355	2996	694	553	1684	1247	2750	1684	1644	150	550	550	550	550	20 шт., ø16	Ду150	500	243	400
Гидро-МЕ 5 CRVE 32-2-2 G2-B-D-150-16-A	3	широкая	1183	1047	355	2996	694	553	1684	1247	2750	1684	1644	150	550	550	550	550	20 шт., ø16	Ду150	500	243	400
Гидро-МЕ 5 CRVE 32-2 G2-B-D-150-16-A	4	широкая	1183	1070	355	2996	694	553	1684	1247	2750	1684	1644	150	550	550	550	550	20 шт., ø16	Ду150	500	243	400
Гидро-МЕ 5 CRVE 32-3-2 G2-B-D-150-16-A	5,5	широкая	1183	1140	355	2996	694	553	1684	1247	2750	1684	1644	150	550	550	550	550	20 шт., ø16	Ду150	500	243	400
Гидро-МЕ 5 CRVE 32-3 G2-B-D-150-16-A	5,5	широкая	1183	1268	355	2996	694	553	1684	1247	2750	1684	1644	150	550	550	550	550	20 шт., ø16	Ду150	500	243	400
Гидро-МЕ 5 CRVE 32-4-2 G2-B-D-150-16-A	7,5	широкая	1183	1376	355	2996	694	553	1684	1247	2750	1684	1644	150	550	550	550	550	20 шт., ø16	Ду150	500	243	400
Гидро-МЕ 5 CRVE 32-4 G2-B-D-150-16-A	7,5	широкая	1183	1376	355	2996	694	553	1684	1247	2750	1684	1644	150	550	550	550	550	20 шт., ø16	Ду150	500	243	400
Гидро-МЕ 5 CRVE 32-5-2 G2-B-D-150-16-A	11	широкая	1183	1570	355	2996	694	553	1684	1247	2750	1684	1644	150	550	550	550	550	20 шт., ø16	Ду150	500	243	400
Гидро-МЕ 5 CRVE 32-5 G2-B-D-150-16-A	11	широкая	1183	1570	355	2996	694	553	1684	1247	2750	1684	1644	150	550	550	550	550	20 шт., ø16	Ду150	500	243	400
Гидро-МЕ 5 CRVE 32-6-2 G2-B-D-150-16-A	11	широкая	1183	1640	355	2996	694	553	1684	1247	2750	1684	1644	150	550	550	550	550	20 шт., ø16	Ду150	500	243	400
Гидро-МЕ 5 CRVE 32-6 G2-B-D-150-16-A	11	широкая	1183	1640	355	2996	694	553	1684	1247	2750	1684	1644	150	550	550	550	550	20 шт., ø16	Ду150	500	243	400
Гидро-МЕ 5 CRVE 32-7-2 G2-B-D-150-16-A	15	широкая	1183	1751	355	2996	694	553	1684	1247	2750	1684	1644	150	550	550	550	550	20 шт., ø16	Ду150	500	243	400
Гидро-МЕ 5 CRVE 32-7 G2-B-D-150-16-A	15	широкая	1183	1751	355	2996	694	553	1684	1247	2750	1684	1644	150	550	550	550	550	20 шт., ø16	Ду150	500	243	400
Гидро-МЕ 5 CRVE 45-1-1 G2-B-D-200-16-A	3	широкая	1183	1030	390	2996	764	603	1684	1367	2750	1684	1644	150	550	550	550	550	20 шт., ø16	Ду200	500	243	400
Гидро-МЕ 5 CRVE 45-1 G2-B-D-200-16-A	4	широкая	1183	1053	390	2996	764	603	1684	1367	2750	1684	1644	150	550	550	550	550	20 шт., ø16	Ду200	500	243	400
Гидро-МЕ 5 CRVE 45-2-2 G2-B-D-200-16-A	5,5	широкая	1183	1297	390	2996	764	603	1684	1367	2750	1684	1644	150	550	550	550	550	20 шт., ø16	Ду200	500	243	400
Гидро-МЕ 5 CRVE 45-2 G2-B-D-200-16-A	7,5	широкая	1183	1335	390	2996	764	603	1684	1367	2750	1684	1644	150	550	550	550	550	20 шт., ø16	Ду200	500	243	400
Гидро-МЕ 5 CRVE 45-3-2 G2-B-D-200-16-A	11	широкая	1183	1504	390	2996	764	603	1684	1367	2750	1684	1644	150	550	550	550	550	20 шт., ø16	Ду200	500	243	400
Гидро-МЕ 5 CRVE 45-3 G2-B-D-200-16-A	11	широкая	1183	1504	390	2996	764	603	1684	1367	2750	1684	1644	150	550	550	550	550	20 шт., ø16	Ду200	500	243	400
Гидро-МЕ 5 CRVE 45-4-2 G2-B-D-200-16-A	15	широкая	1183	1625	390	2996	764	603	1684	1367	2750	1684	1644	150	550	550	550	550	20 шт., ø16	Ду200	500	243	400
Гидро-МЕ 5 CRVE 45-4 G2-B-D-200-16-A	15	широкая	1183	1625	390	2996	764	603	1684	1367	2750	1684	1644	150	550	550	550	550	20 шт., ø16	Ду200	500	243	400
Гидро-МЕ 5 CRVE 45-5-2 G2-B-D-200-16-A	18,5	широкая	1183	1758	390	2996	764	603	1684	1367	2750	1684	1644	150	550	550	550	550	20 шт., ø16	Ду200	500	243	400
Гидро-МЕ 5 CRVE 45-5 G2-B-D-200-16-A	18,5	широкая	1183	1758	390	2996	764	603	1684	1367	2750	1684	1644	150	550	550	550	550	20 шт., ø16	Ду200	500	243	400
Гидро-МЕ 5 CRVE 64-1-1 G2-B-D-250-16-A	4	широкая	1183	1053	390	2996	780	614	1684	1394	2750	1684	1644	150	550	550	550	550	20 шт., ø16	Ду200	500	243	400
Гидро-МЕ 5 CRVE 64-1 G2-B-D-250-16-A	5,5	широкая	1183	1109	390	2996	780	614	1684	1394	2750	1684	1644	150	550	550	550	550	20 шт., ø16	Ду200	500	243	400
Гидро-МЕ 5 CRVE 64-2-2 G2-B-D-250-16-A	7,5	широкая	1183	1335	390	2996	780	614	1684	1394	2750	1684	1644	150	550	550	550	550	20 шт., ø16	Ду200	500	243	400
Гидро-МЕ 5 CRVE 64-2-1 G2-B-D-250-16-A	11	широкая	1183	1366	390	2996	780	614	1684	1394	2750	1684	1644	150	550	550	550	550	20 шт., ø16	Ду200	500	243	400
Гидро-МЕ 5 CRVE 64-2 G2-B-D-250-16-A	11	широкая	1183	1424	390	2996	780	614	1684	1394	2750	1684	1644	150	550	550	550	550	20 шт., ø16	Ду200	500	243	400
Гидро-МЕ 5 CRVE 64-3-2 G2-B-D-250-16-A	15	широкая	1183	1545	390	2996	780	614	1684	1394	2750	1684	1644	150	550	550	550	550	20 шт., ø16	Ду200	500	243	400
Гидро-МЕ 5 CRVE 64-3-1 G2-B-D-250-16-A	15	широкая	1183	1545	390	2996	780	614	1684	1394	2750	1684	1644	150	550	550	550	550	20 шт., ø16	Ду200	500	243	400
Гидро-МЕ 5 CRVE 64-3 G2-B-D-250-16-A	18,5	широкая	1183	1598	390	2996	780	614	1684	1394	2750	1684	1644	150	550	550	550	550	20 шт., ø16	Ду200	500	243	400

## 6. Диаграммы рабочих характеристик

### Установки Hydro-ME с насосами CRVE 1

#### Hydro-ME CRVE 1-2

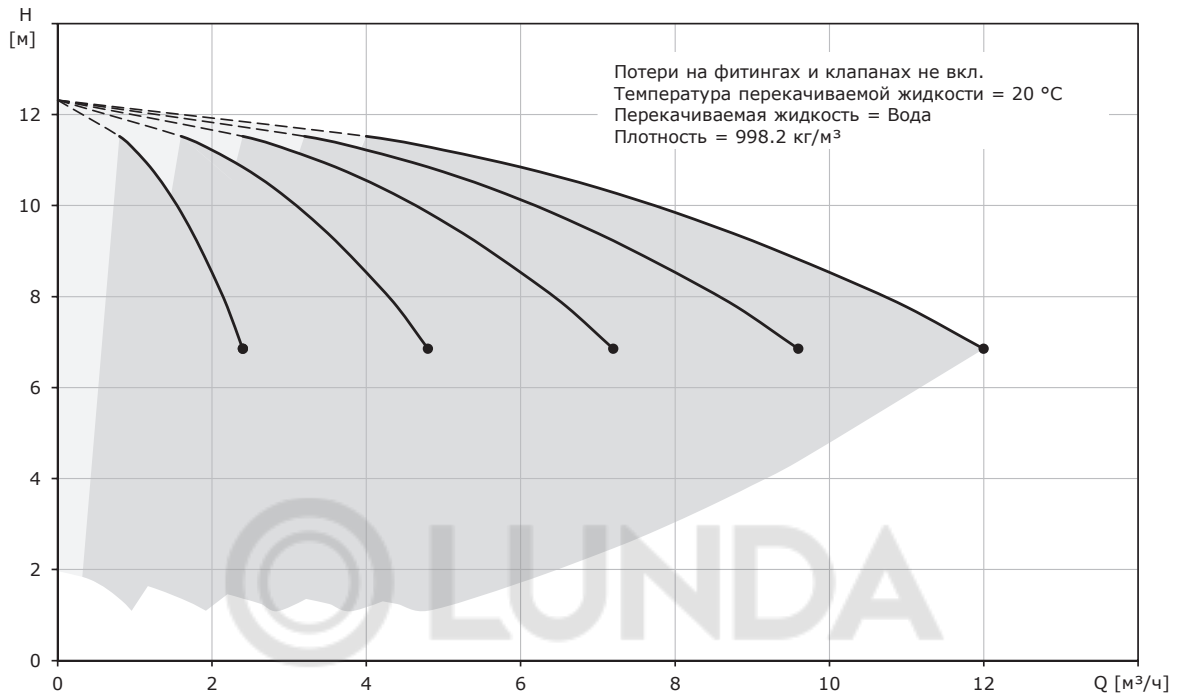

#### Hydro-ME CRVE 1-3

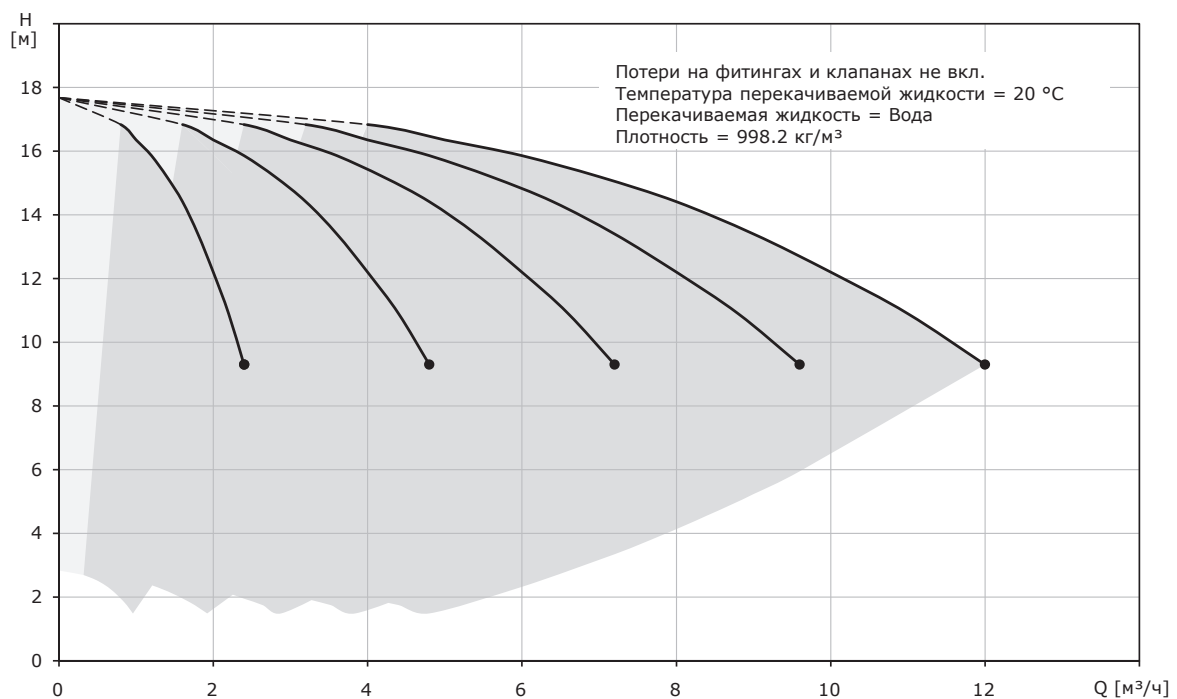

**Hydro-ME CRVE 1-4**

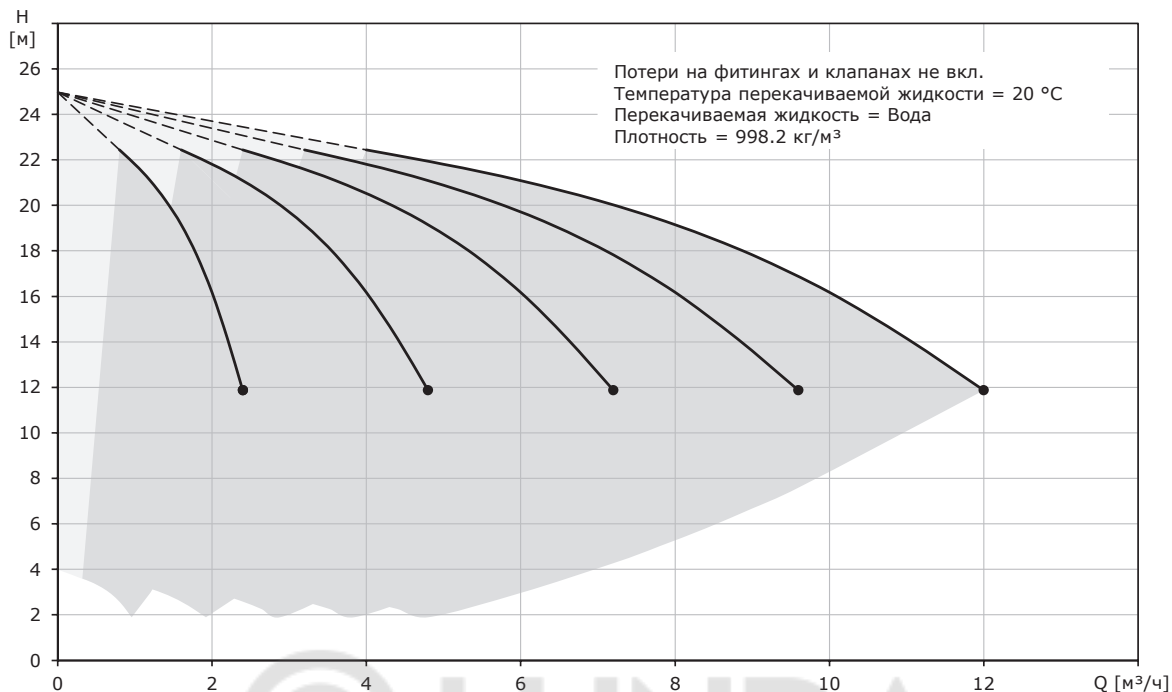

**Hydro-ME CRVE 1-5**

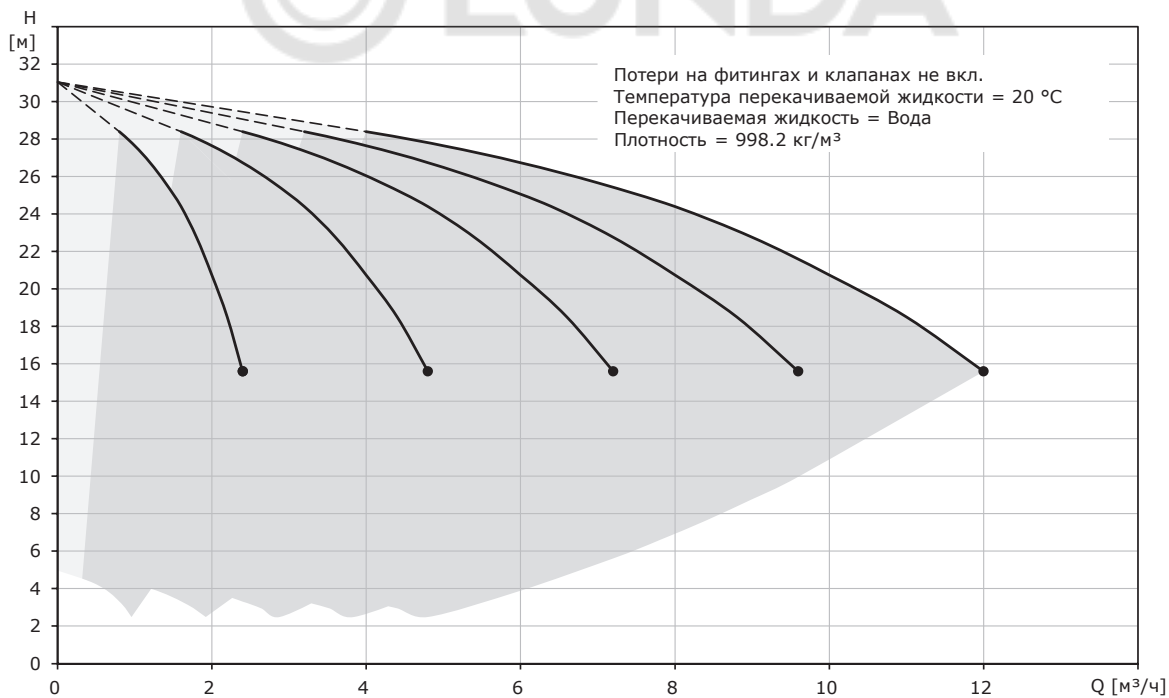

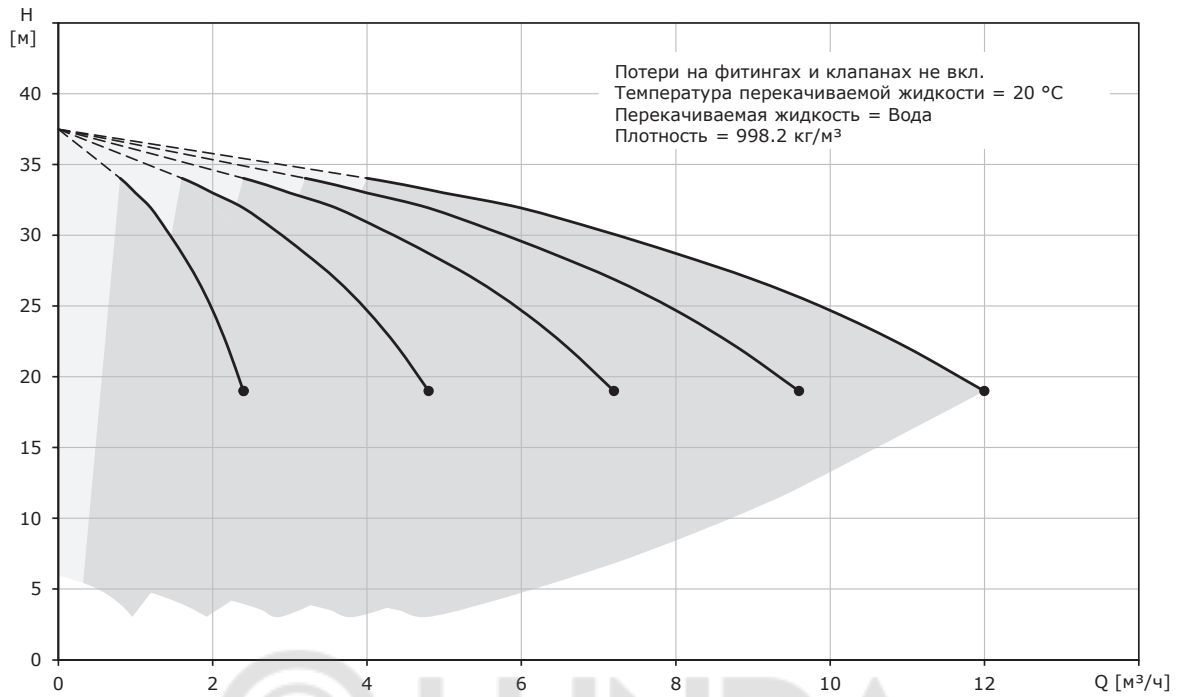
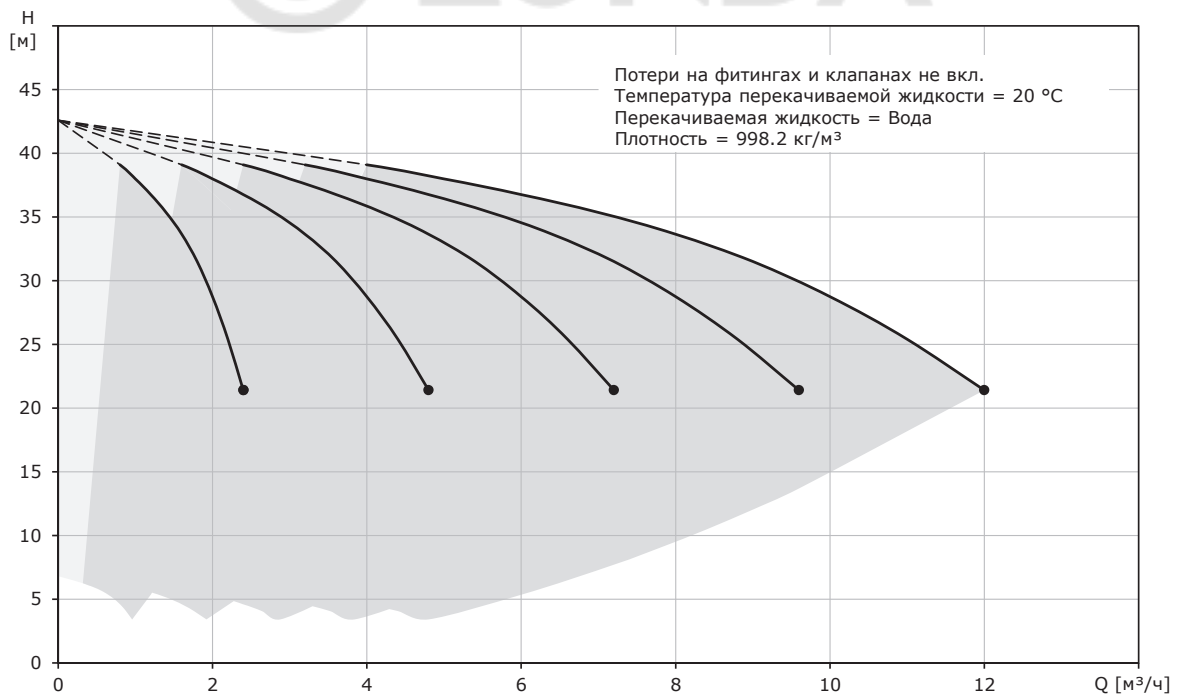
**Hydro-ME CRVE 1-6****Hydro-ME CRVE 1-7**

**Hydro-ME CRVE 1-8**

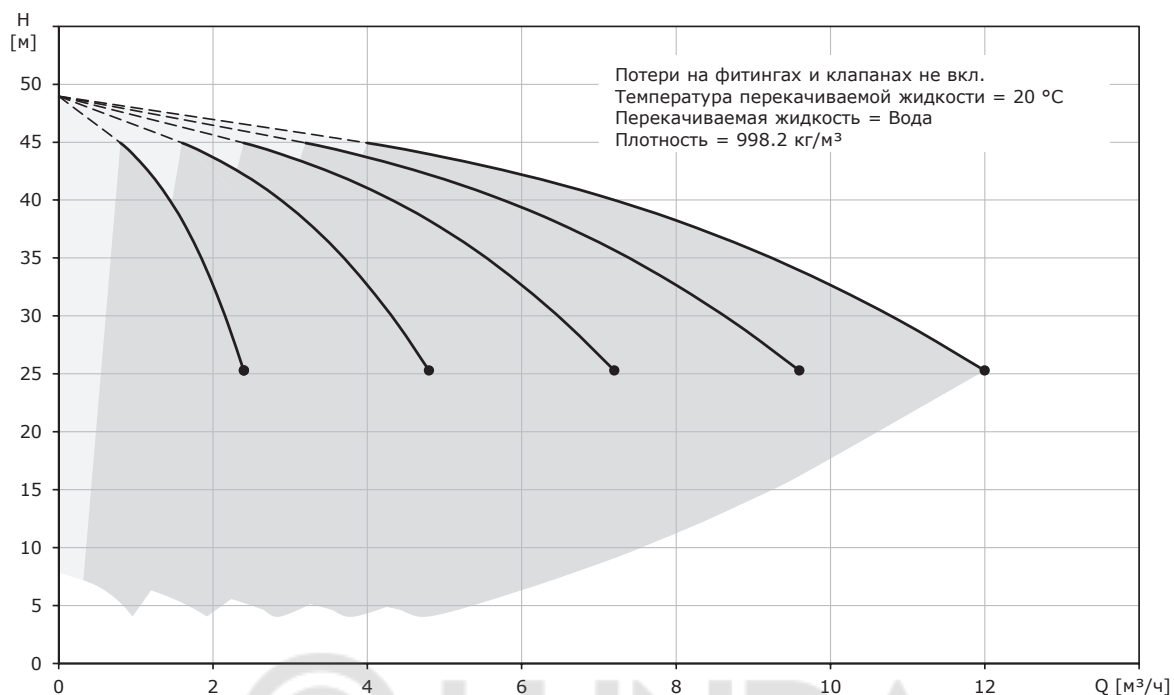

**Hydro-ME CRVE 1-9**

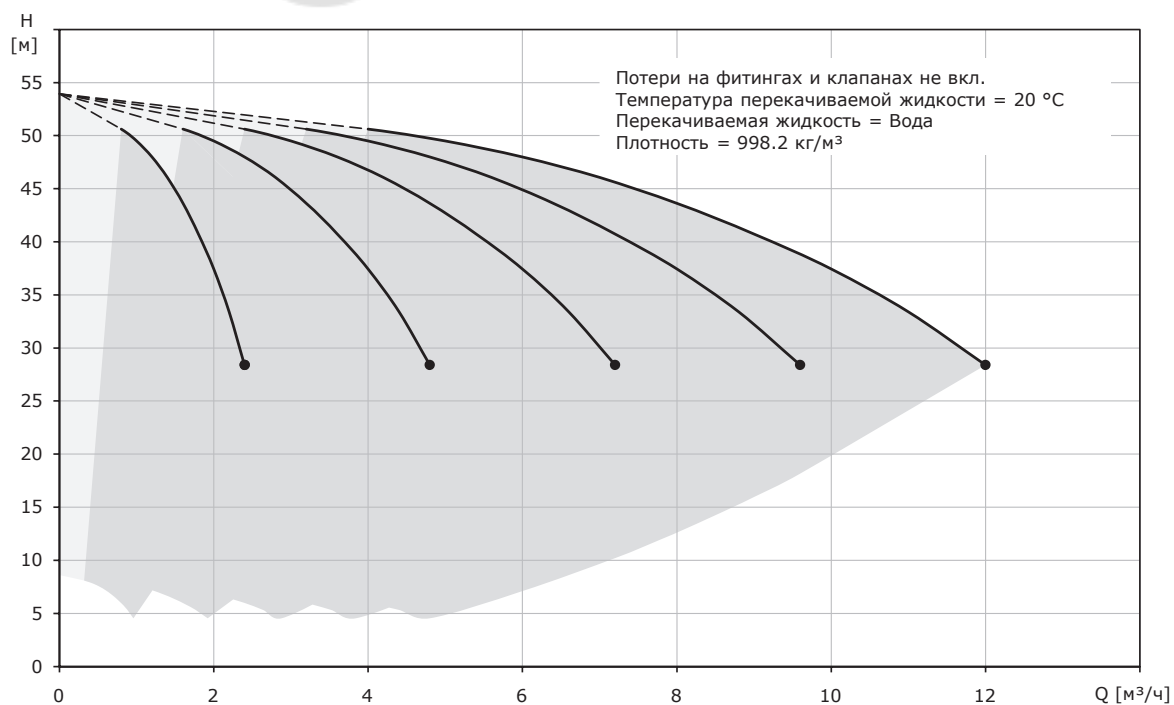

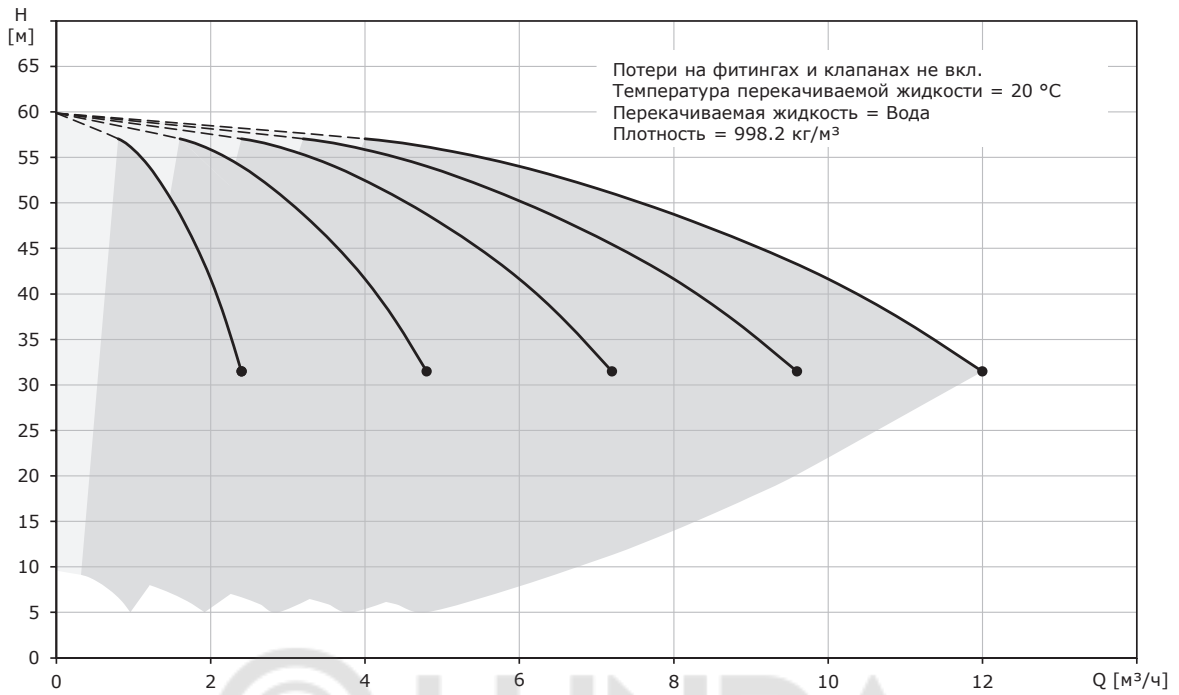
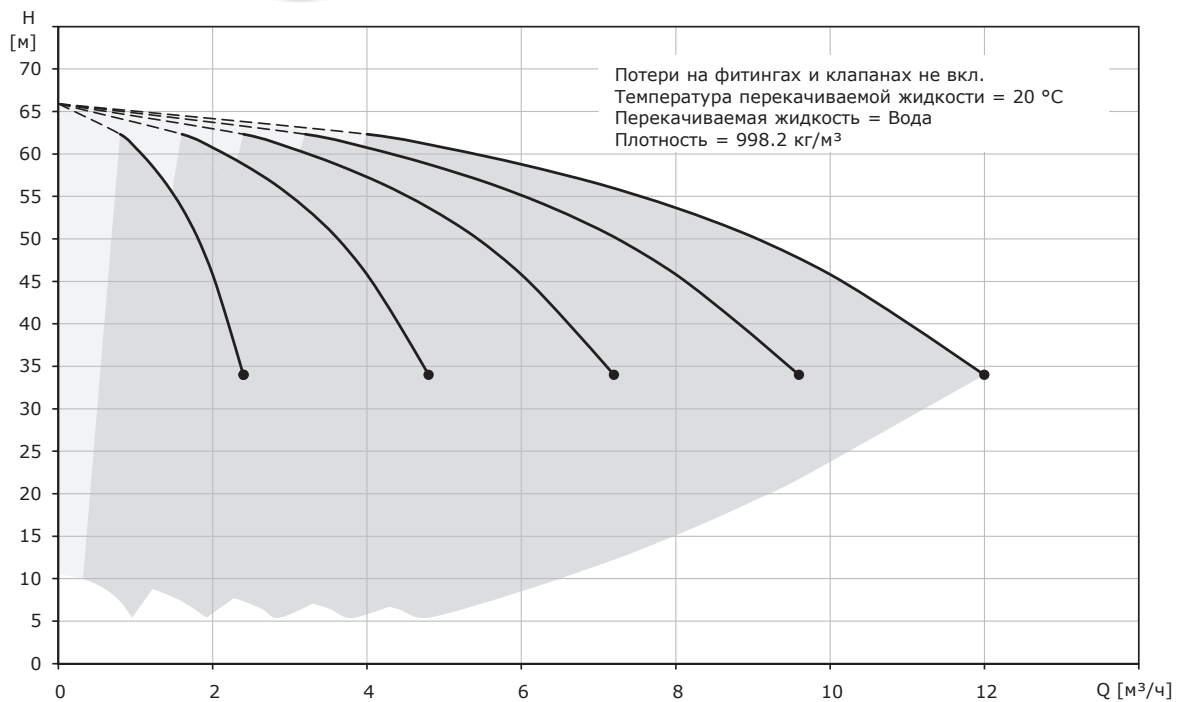
**Hydro-ME CRVE 1-10****Hydro-ME CRVE 1-11**

**Hydro-ME CRVE 1-12**

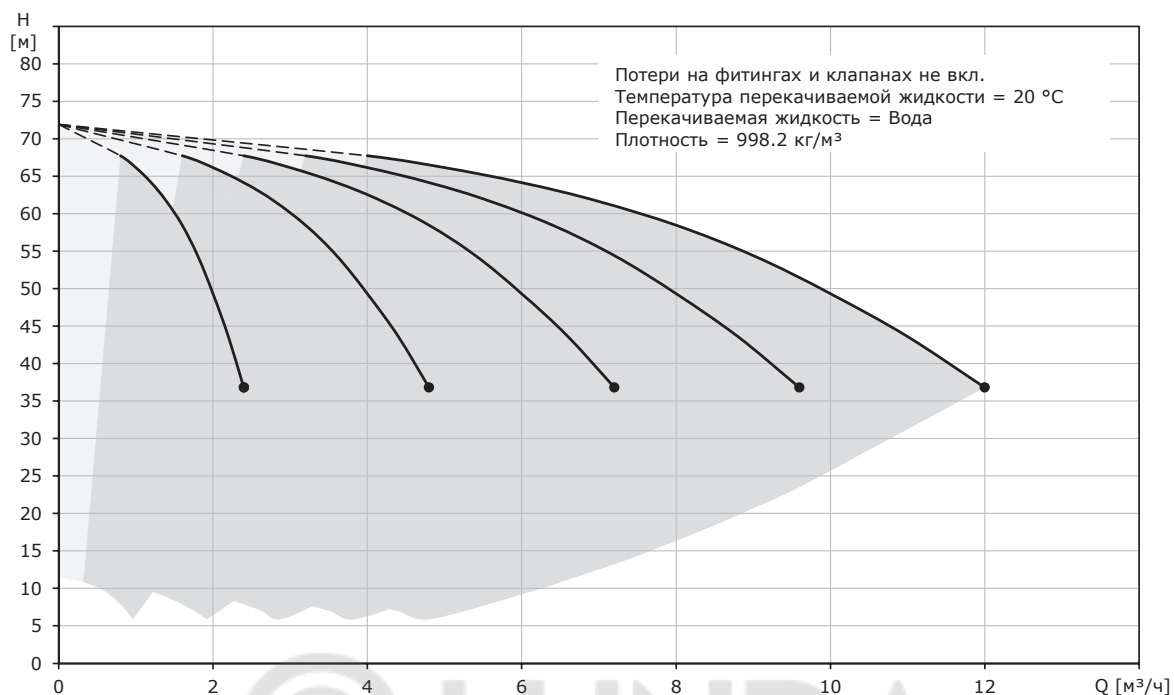

**Hydro-ME CRVE 1-13**

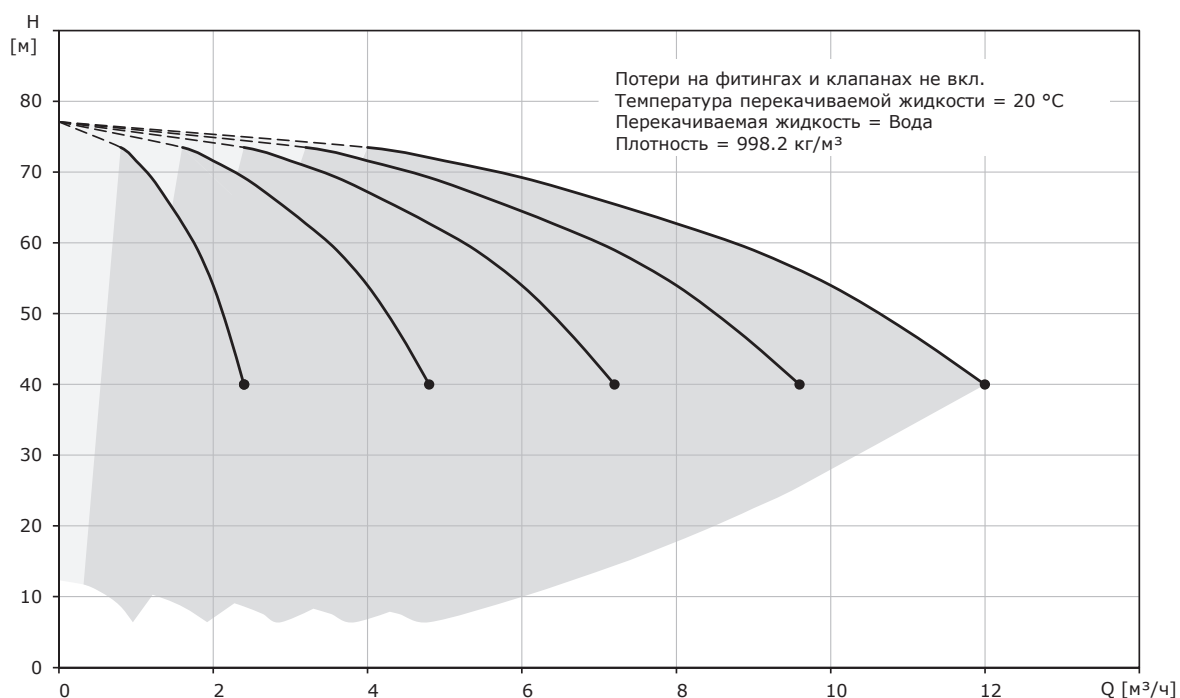

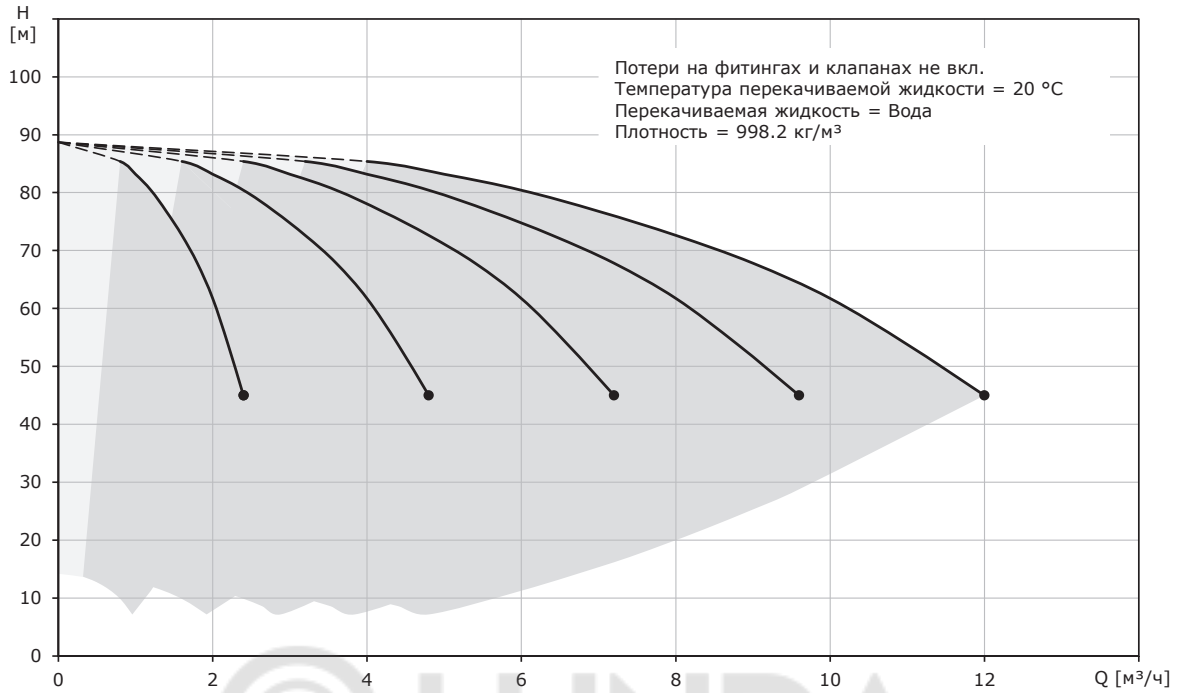
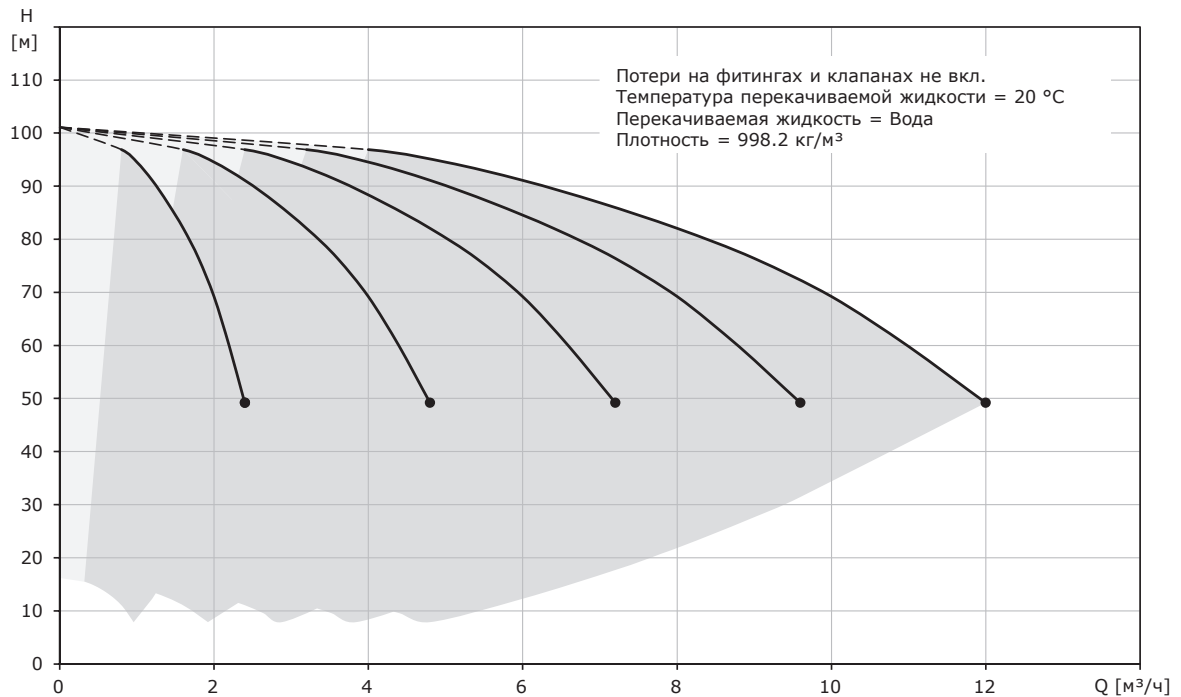
**Hydro-ME CRVE 1-15****Hydro-ME CRVE 1-17**

### Hydro-ME CRVE 1-19

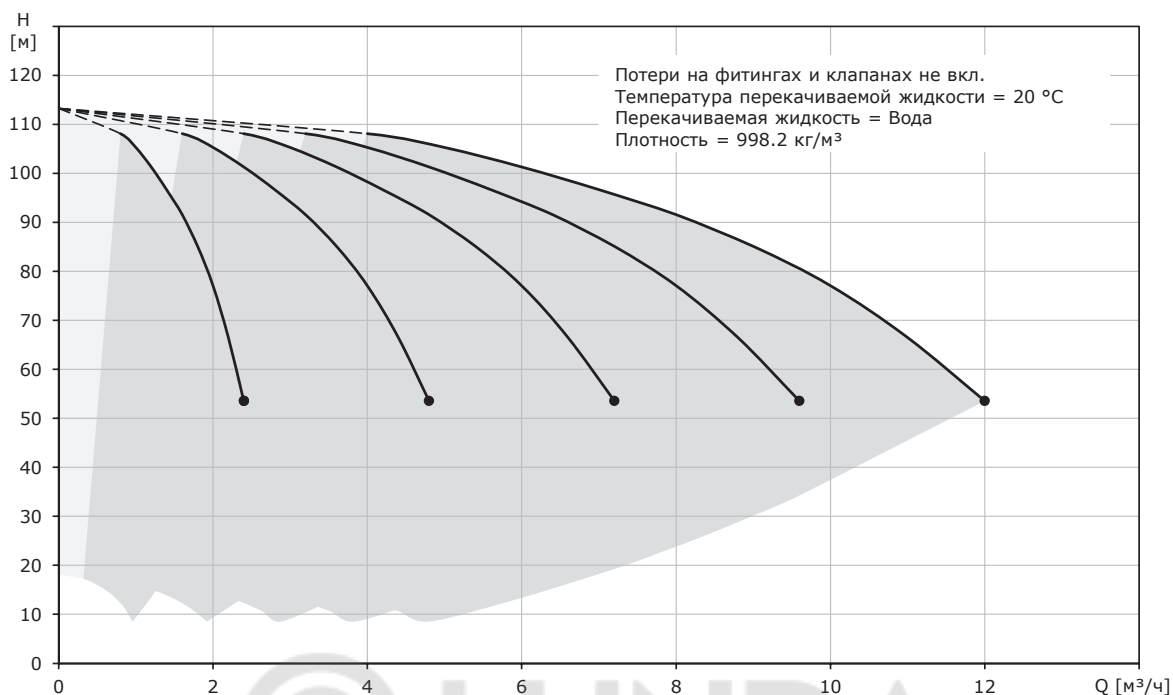

### Установки Hydro-ME с насосами CRVE 3

#### Hydro-ME CRVE 3-2

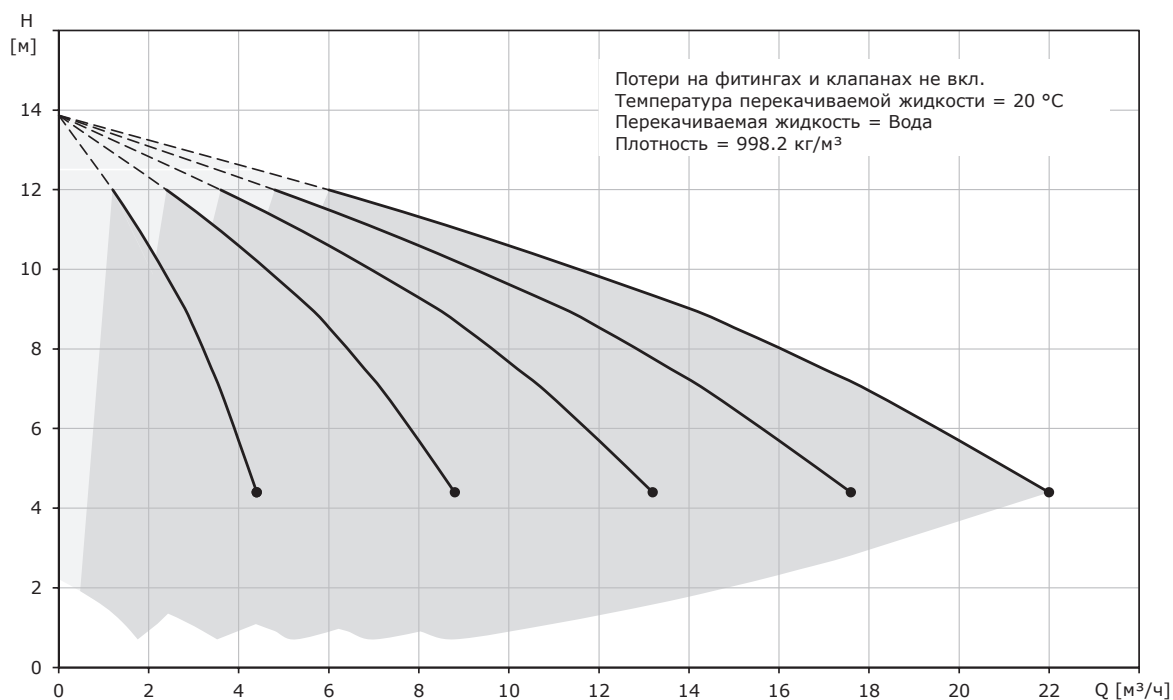

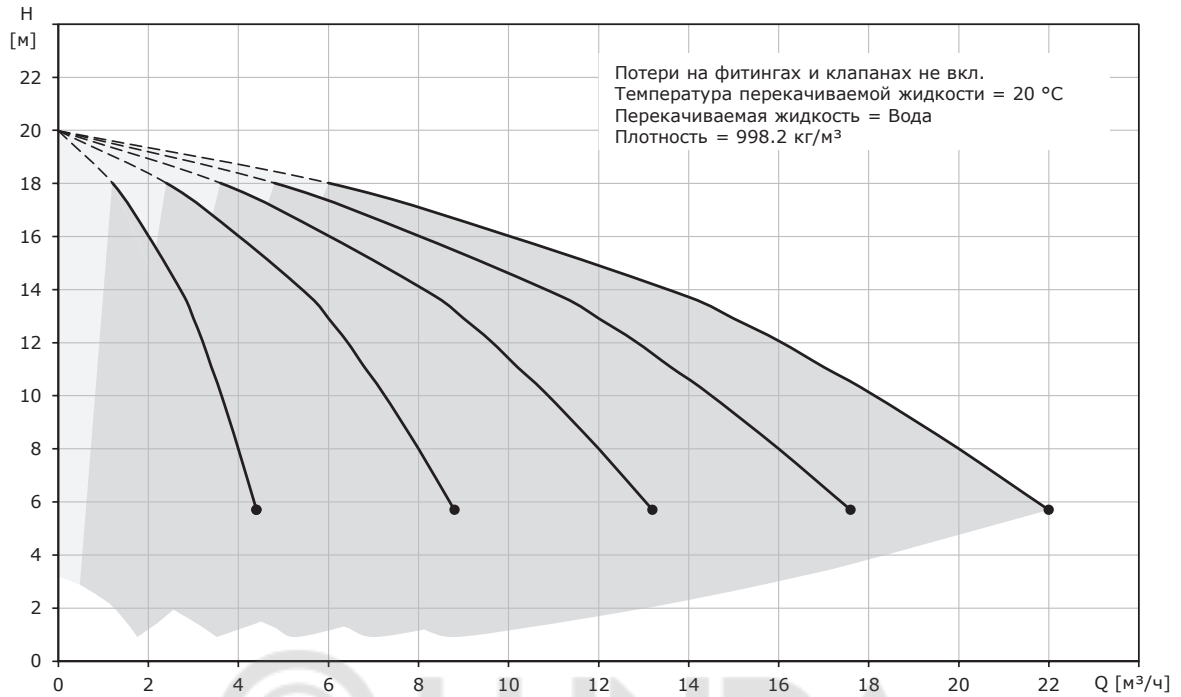
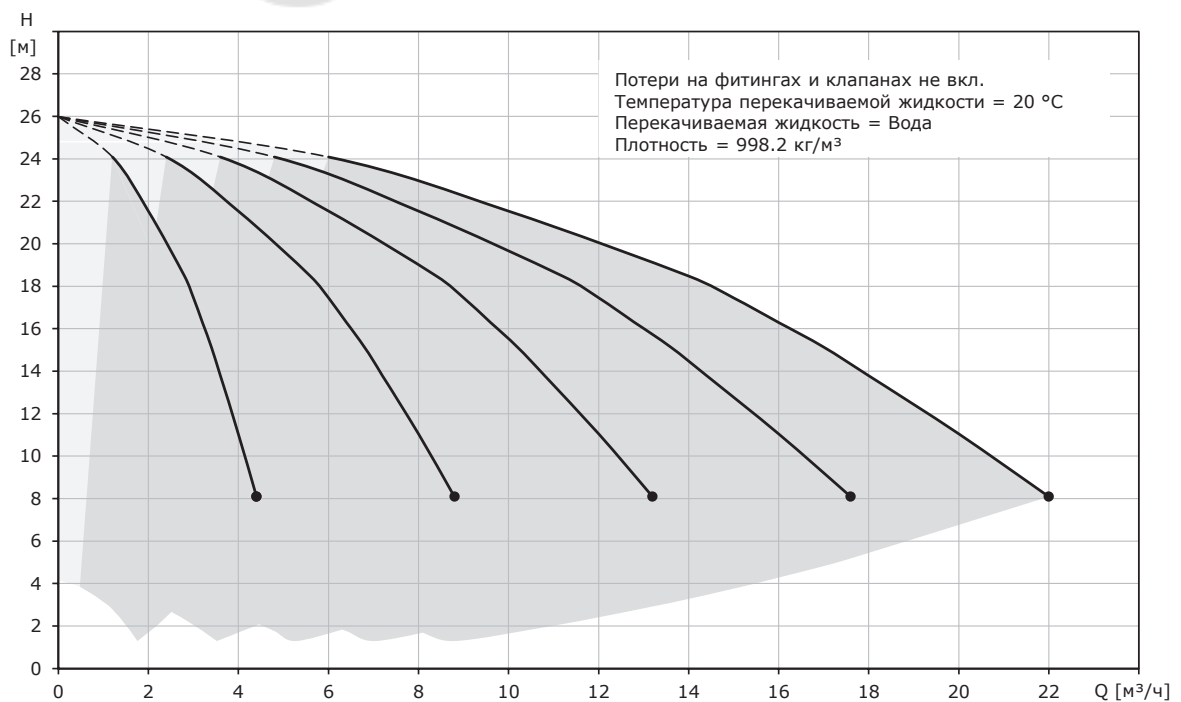
**Hydro-ME CRVE 3-3****Hydro-ME CRVE 3-4**

**Hydro-ME CRVE 3-5**

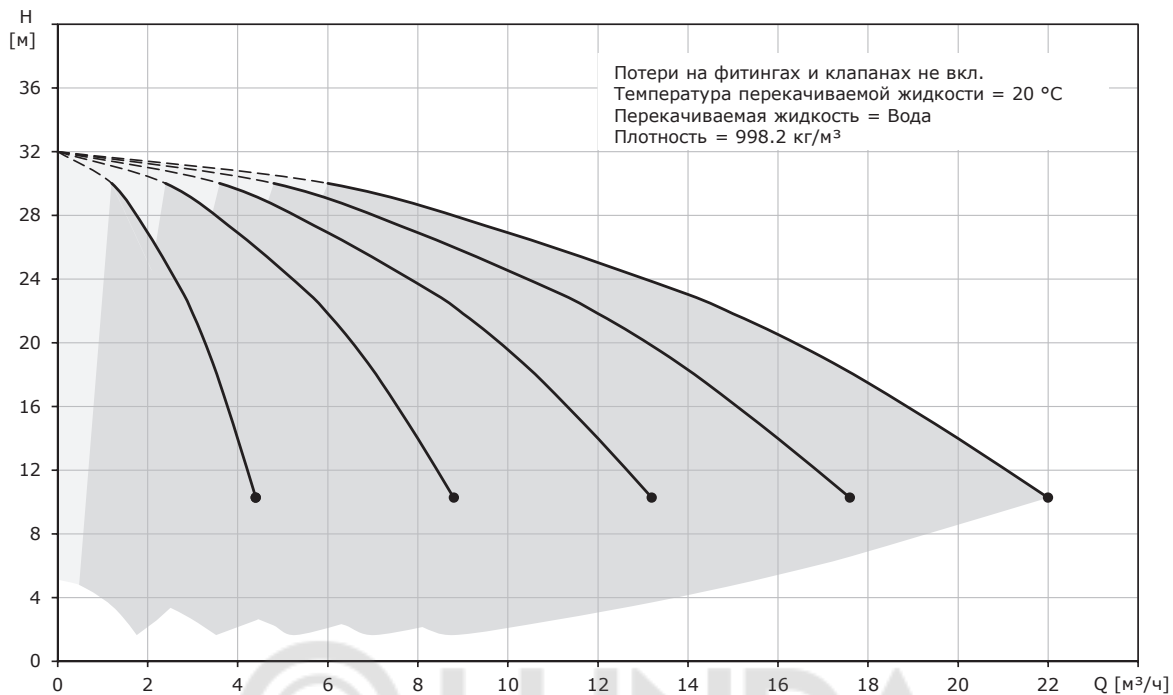

**Hydro-ME CRVE 3-6**

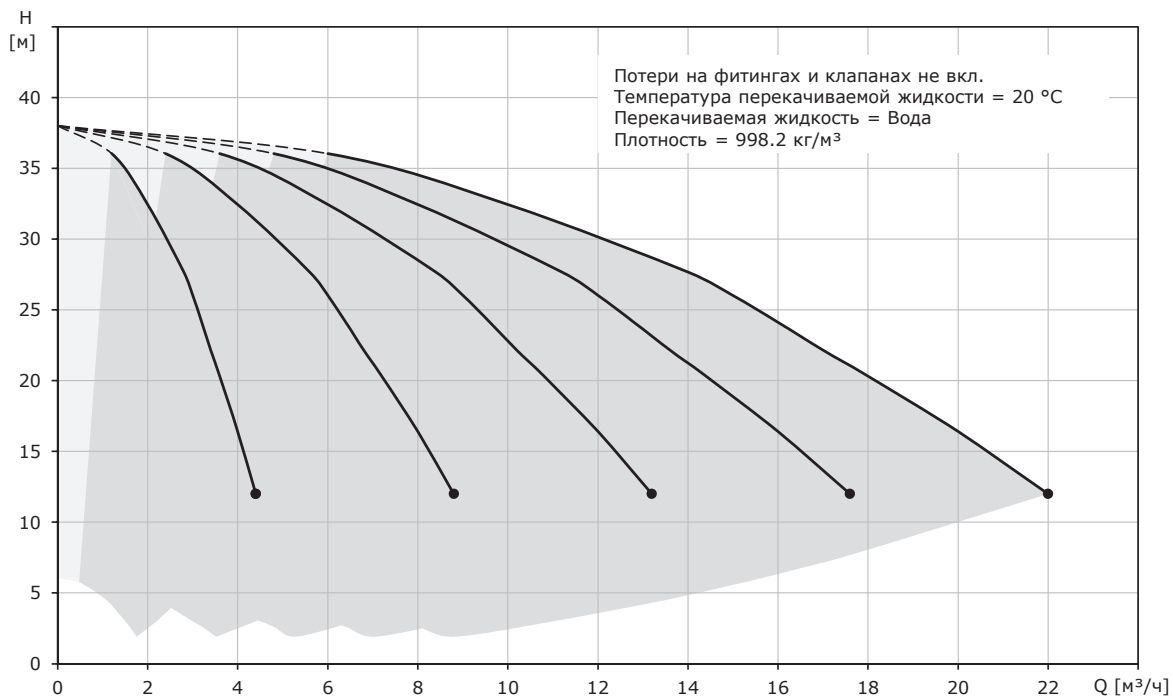

### Hydro-ME CRVE 3-7

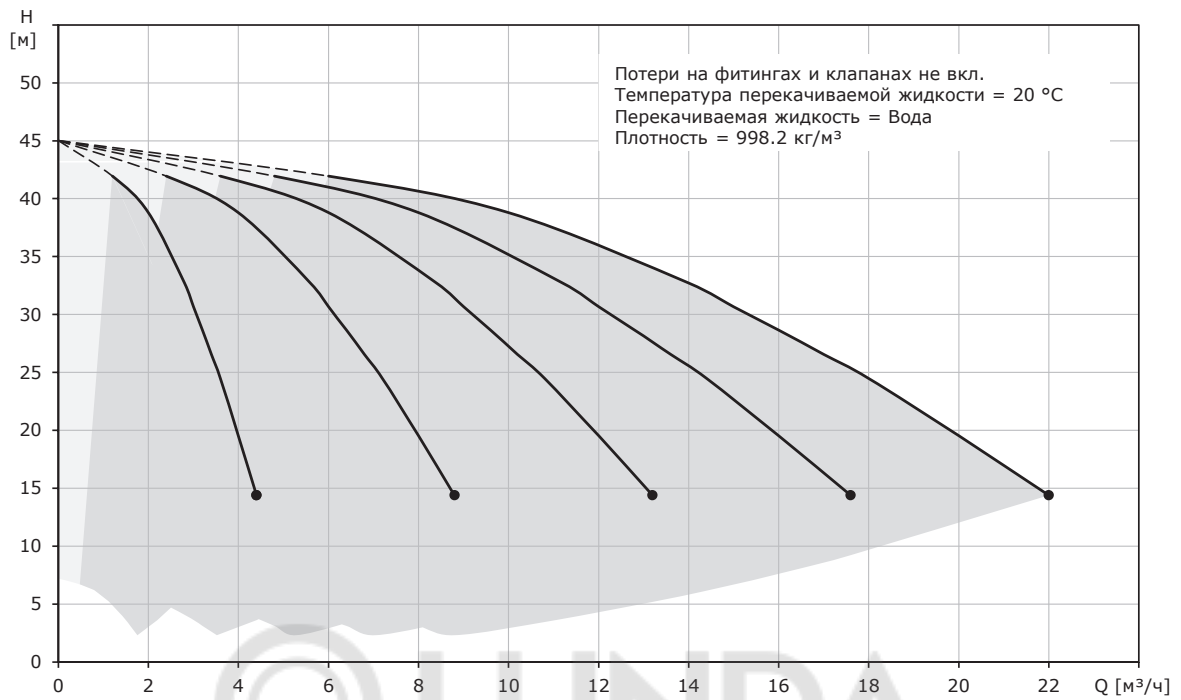

### Hydro-ME CRVE 3-8

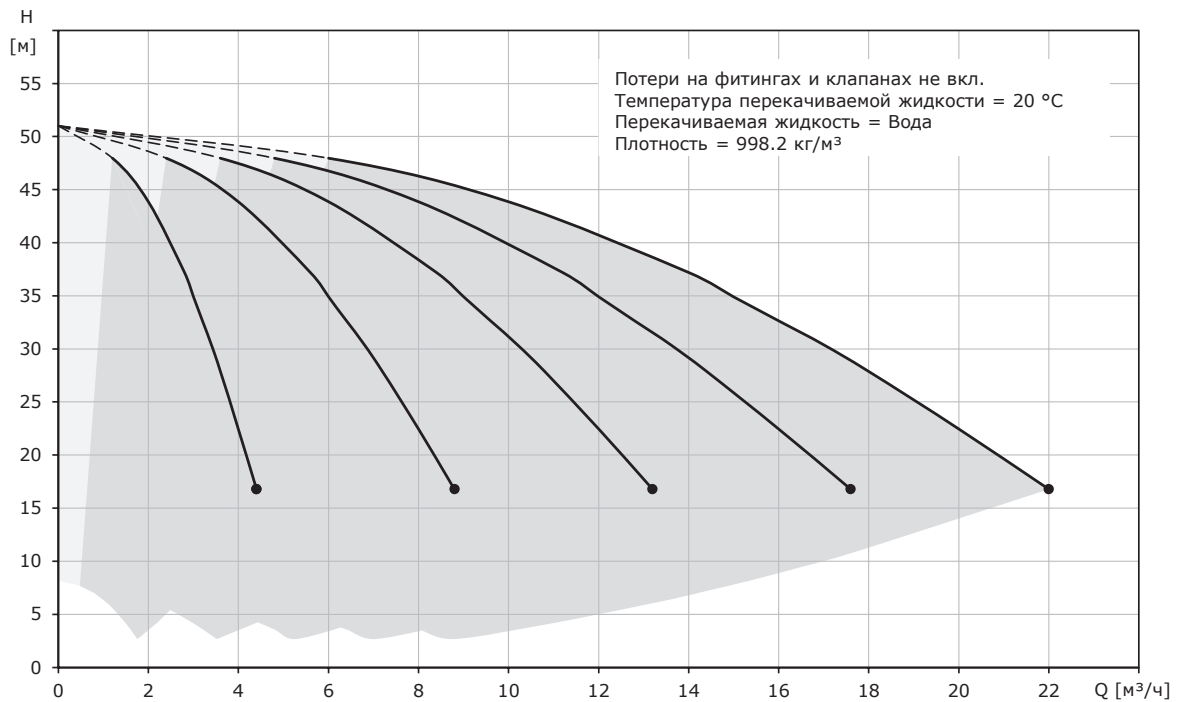

**Hydro-ME CRVE 3-9**

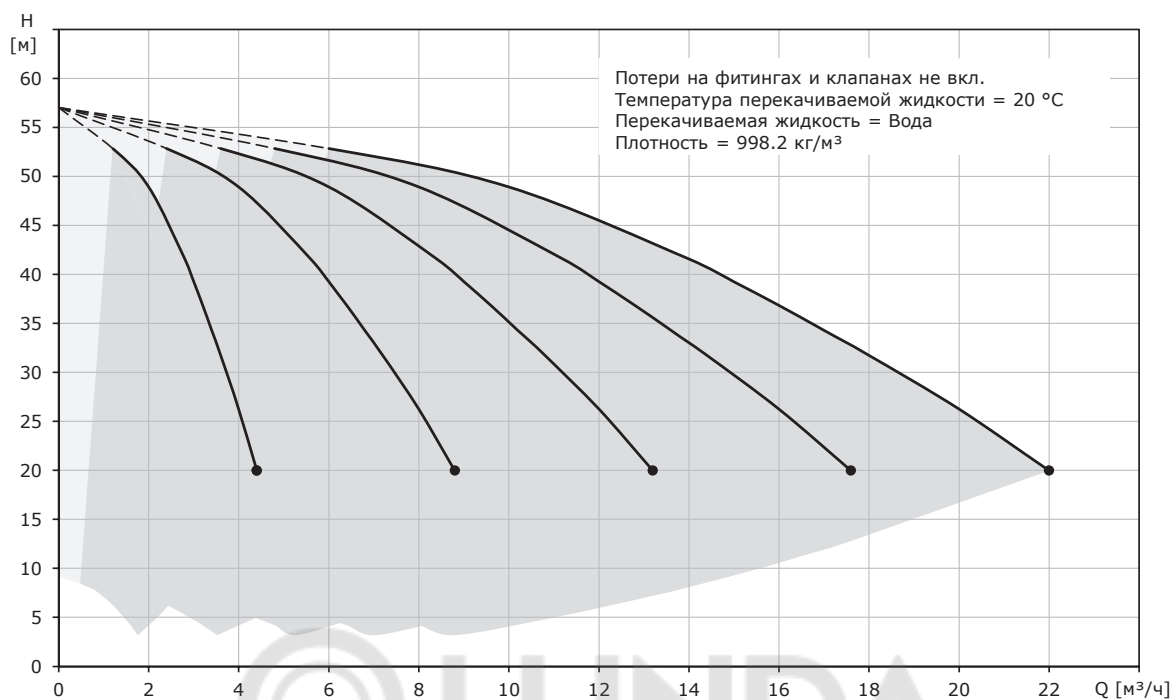

**Hydro-ME CRVE 3-10**

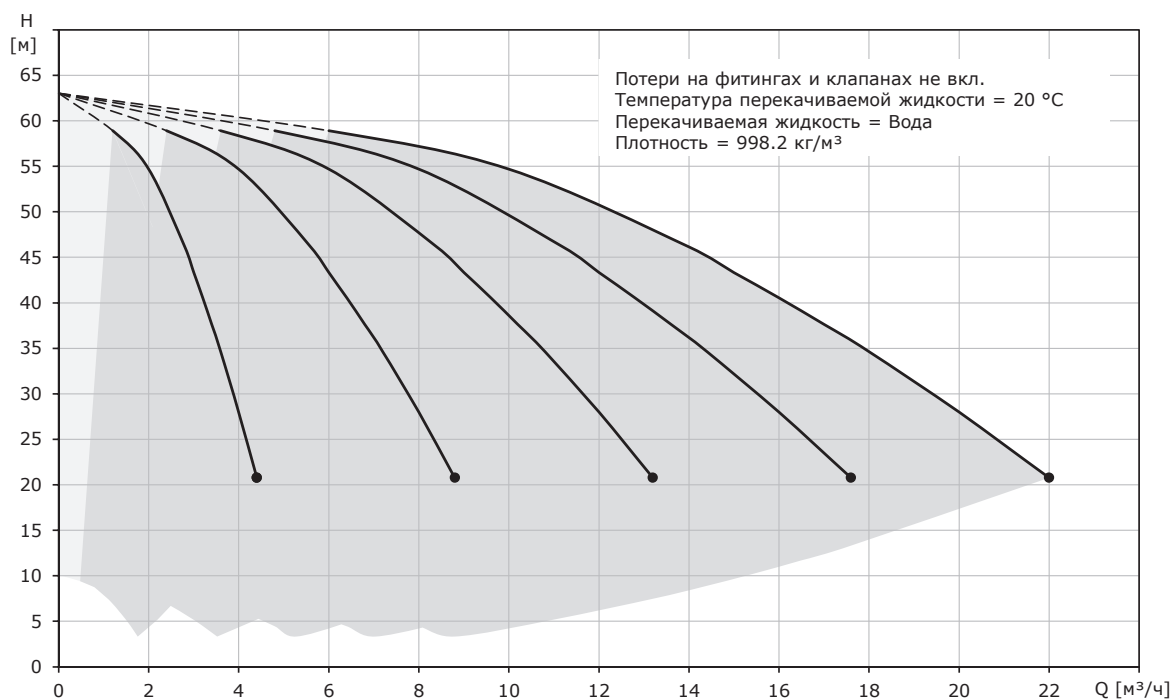

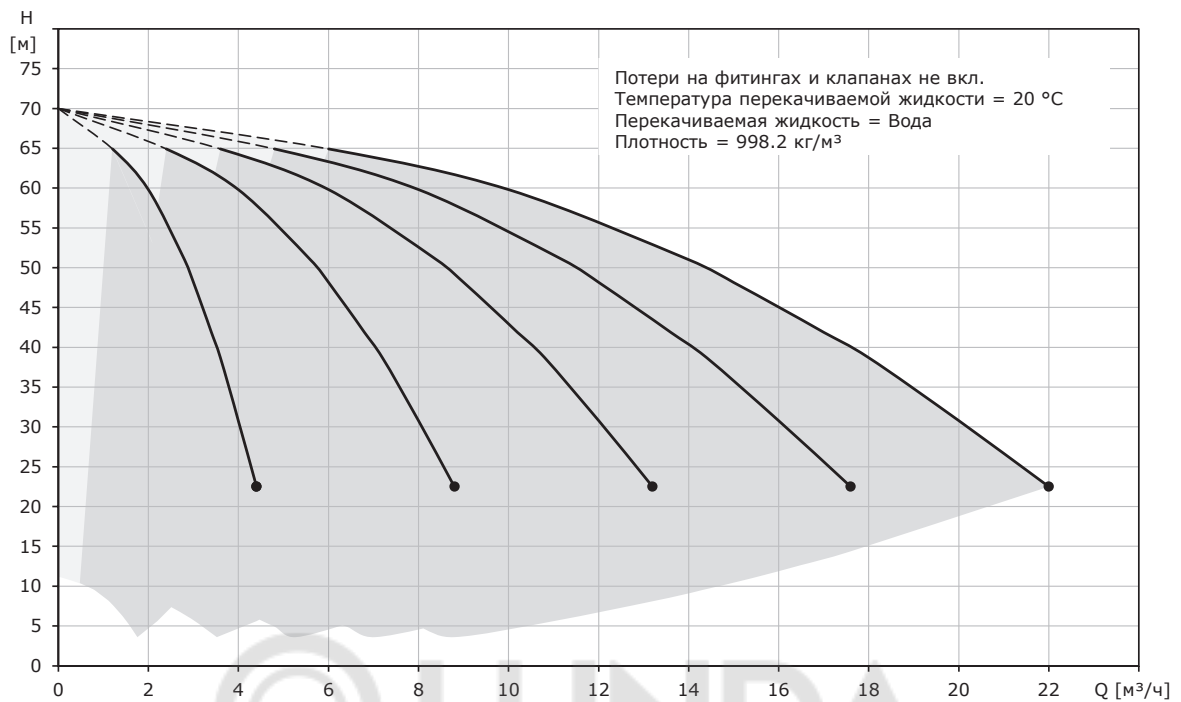
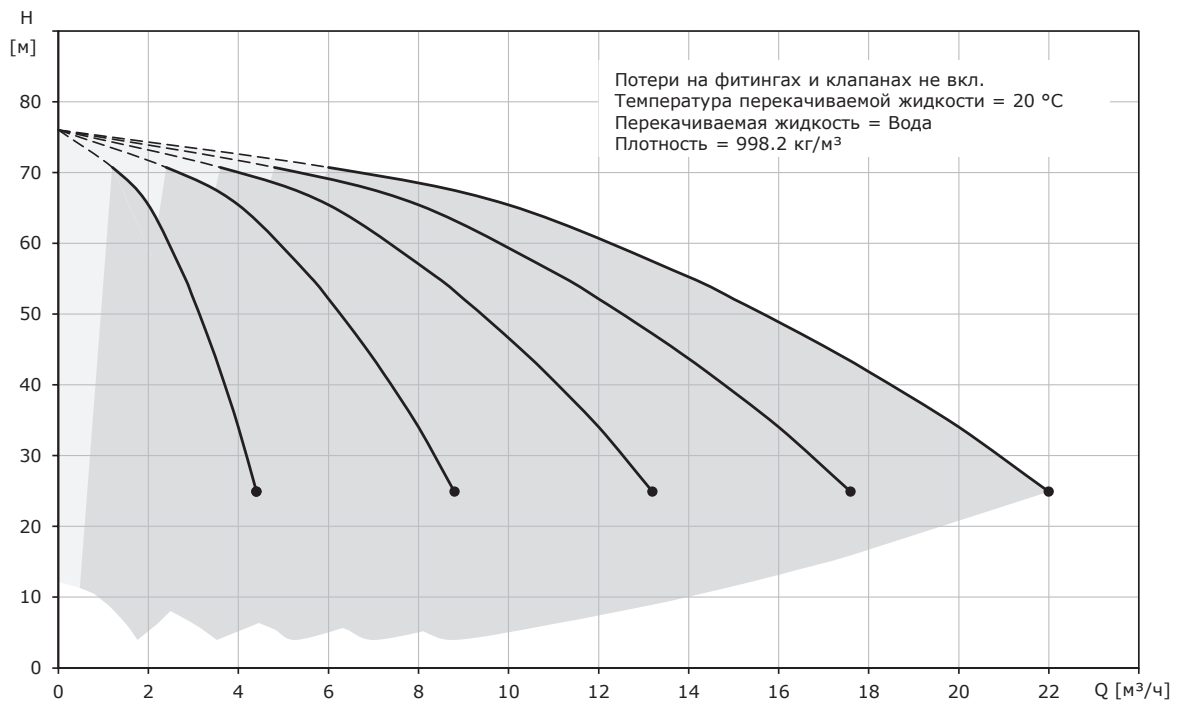
**Hydro-ME CRVE 3-11****Hydro-ME CRVE 3-12**

**Hydro-ME CRVE 3-13**

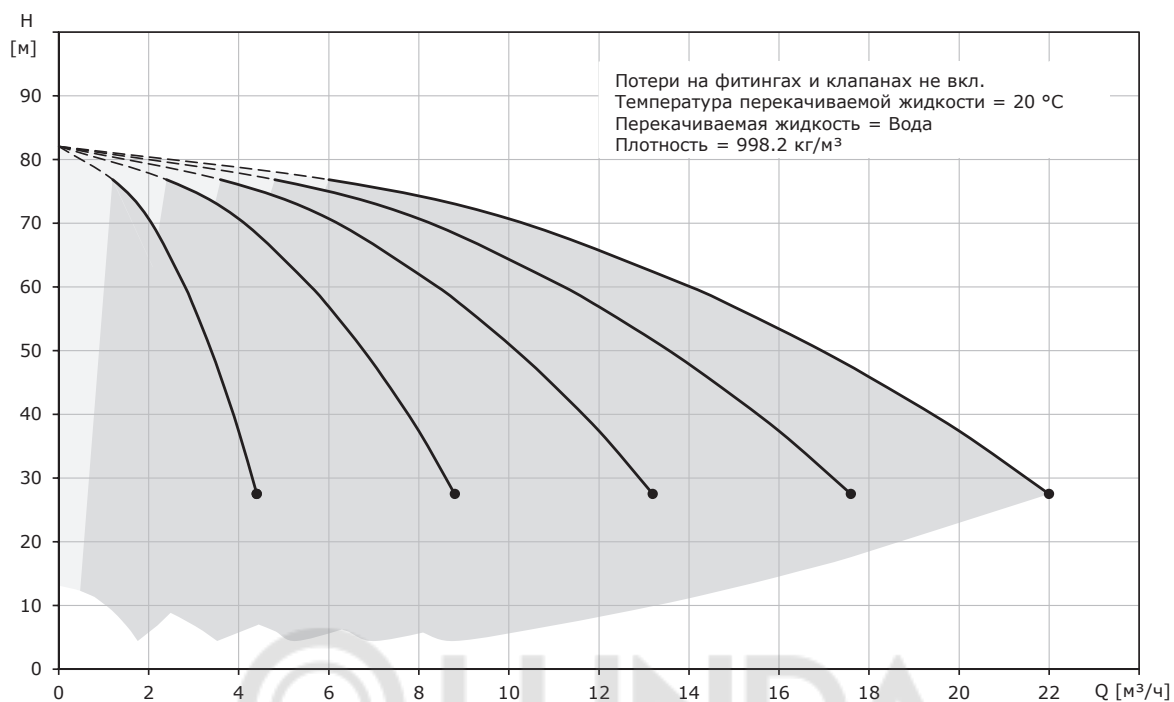

**Hydro-ME CRVE 3-15**

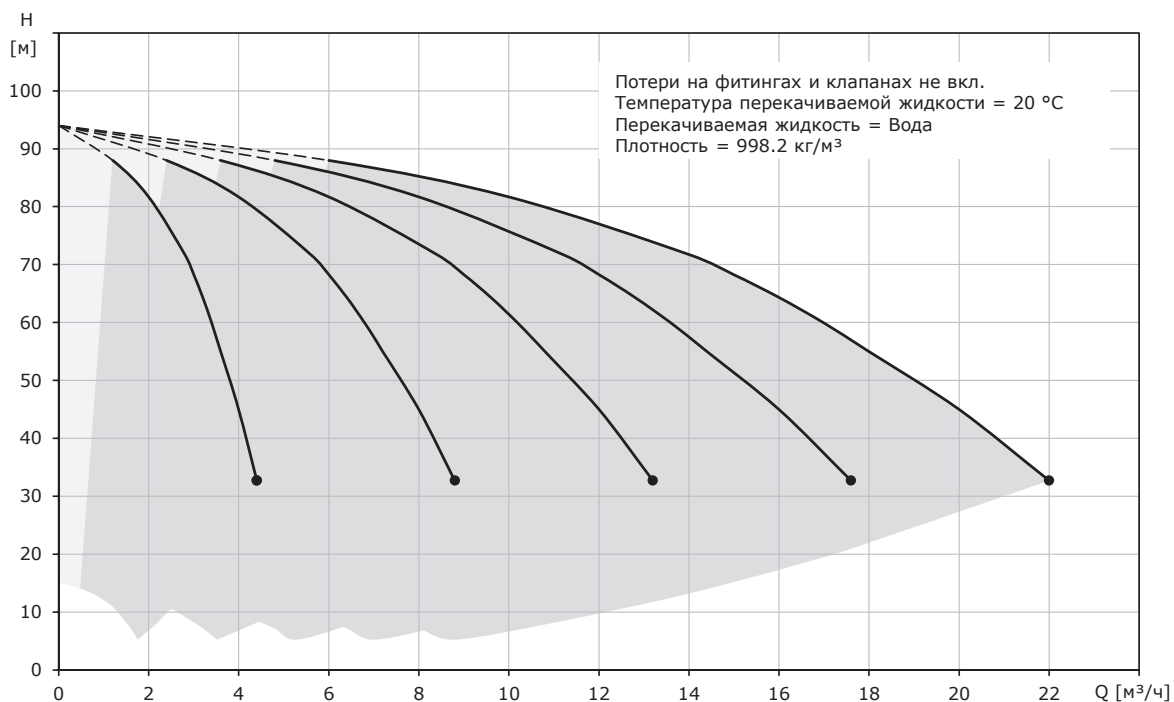

### Hydro-ME CRVE 3-17

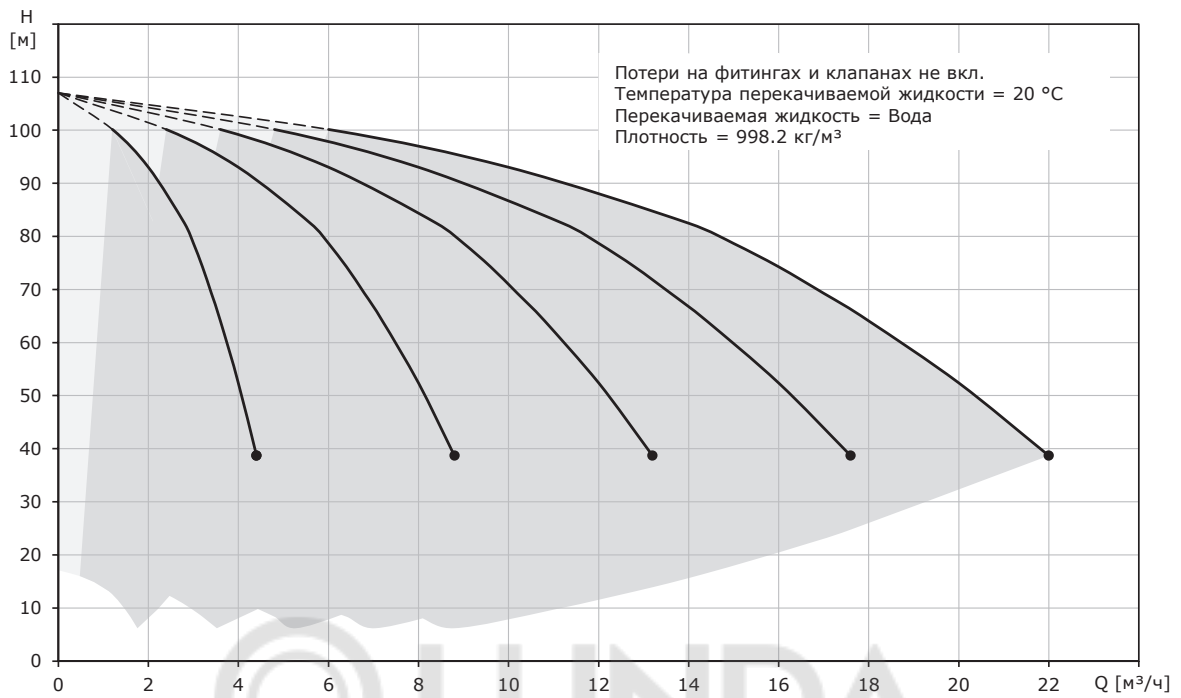

### Hydro-ME CRVE 3-19

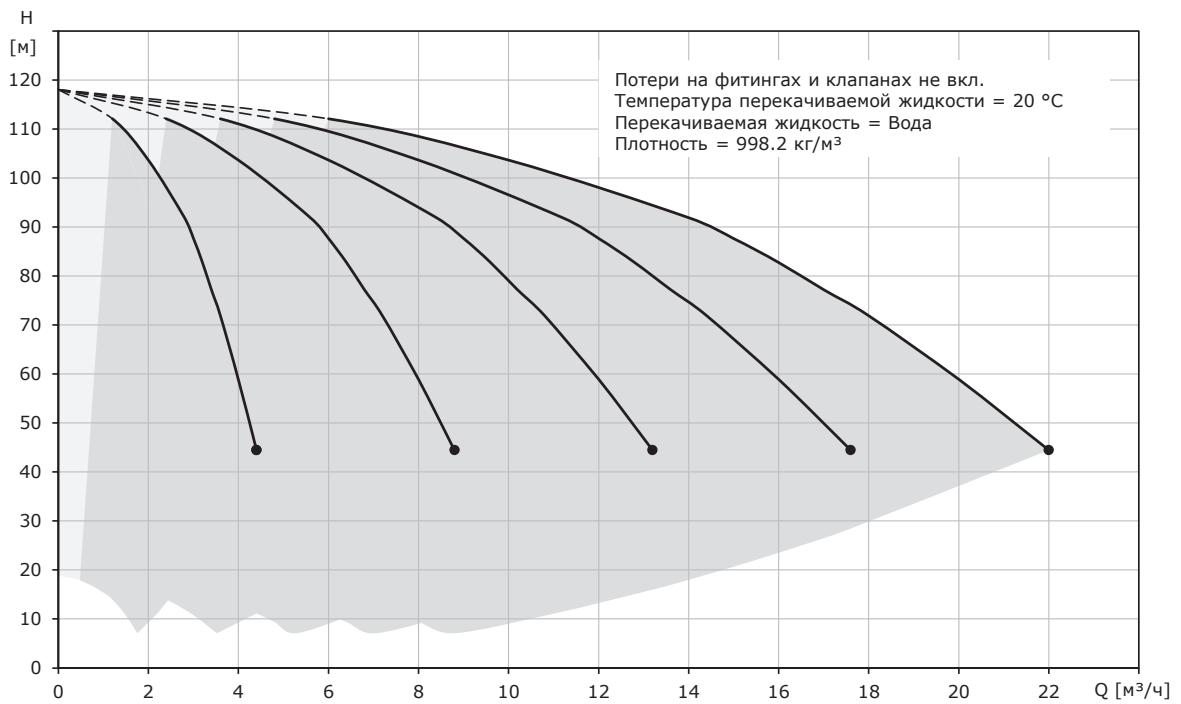

**Hydro-ME CRVE 3-21**

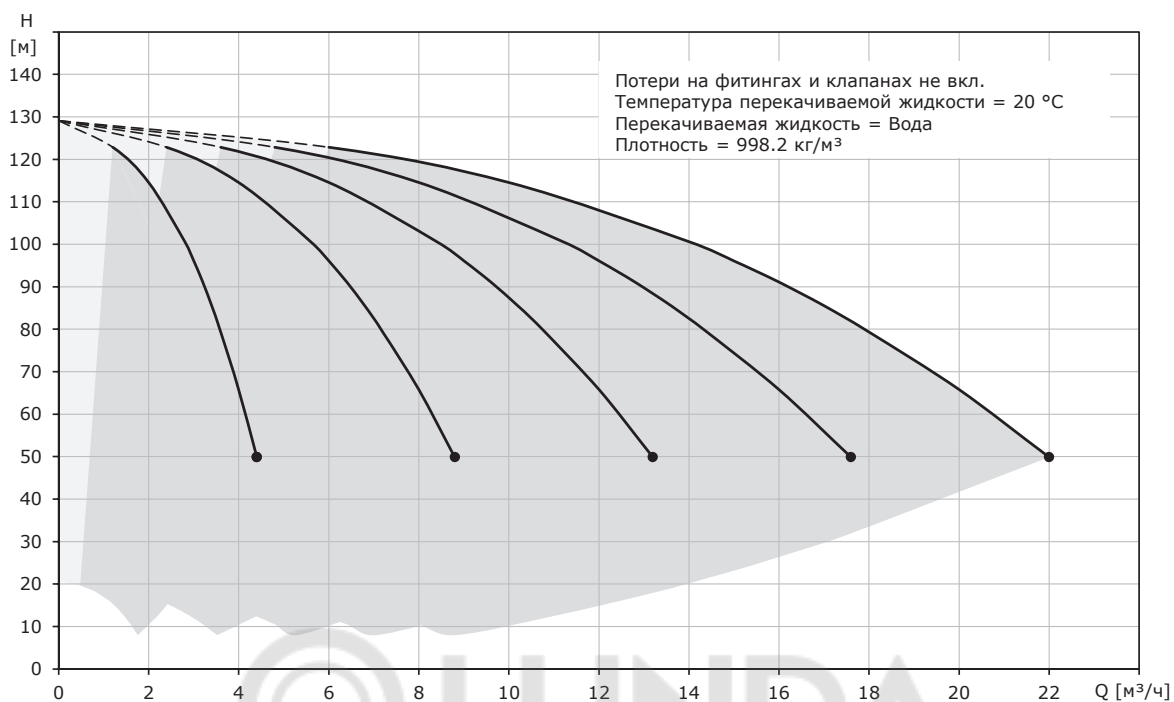

**Hydro-ME CRVE 3-23**

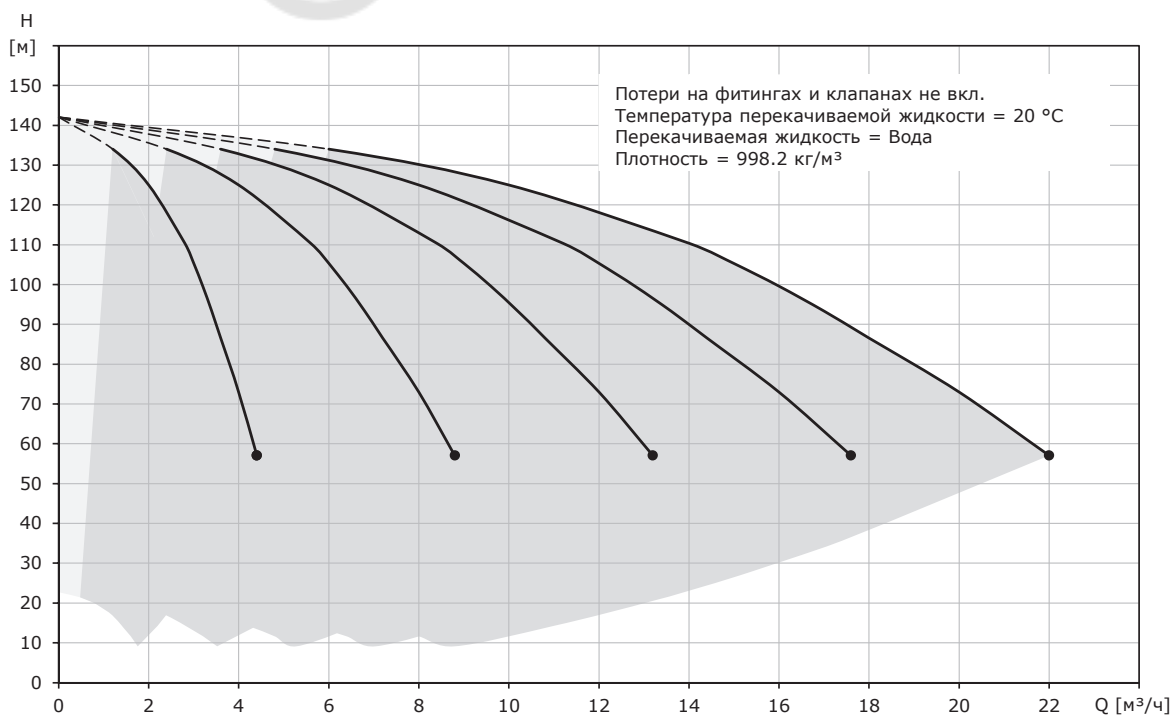

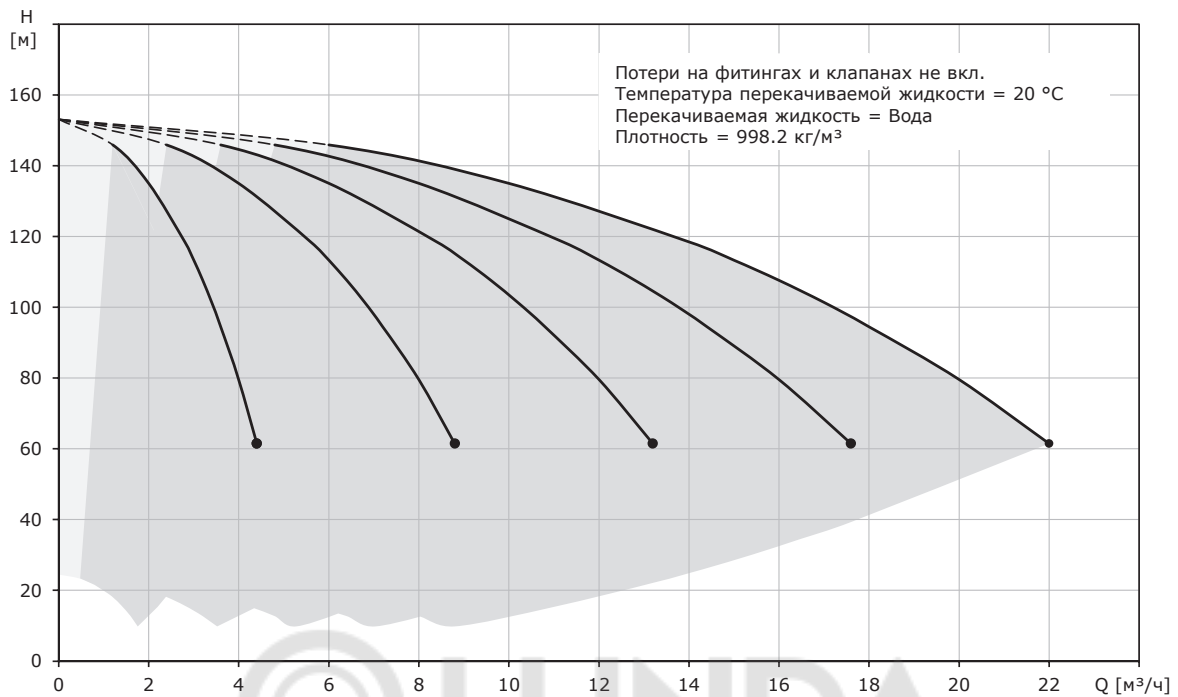
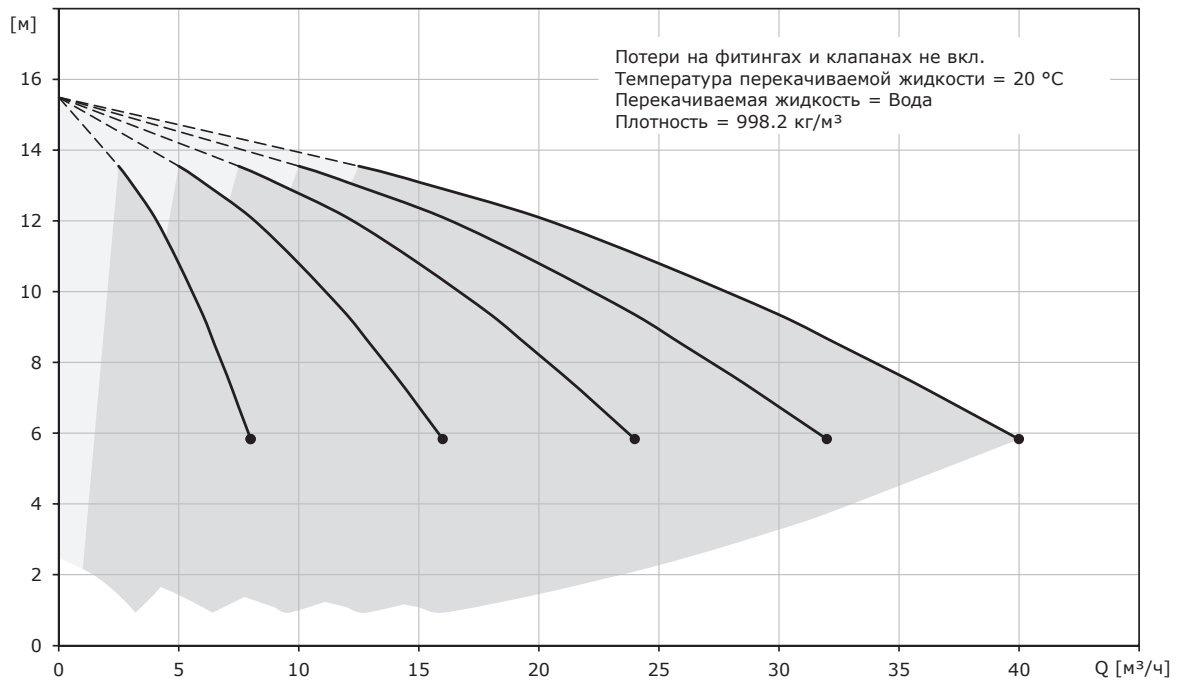
**Hydro-ME CRVE 3-25****Установки Hydro-ME с насосами CRVE 5****Hydro-ME CRVE 5-2**

Hydro-ME CRVE 5-3

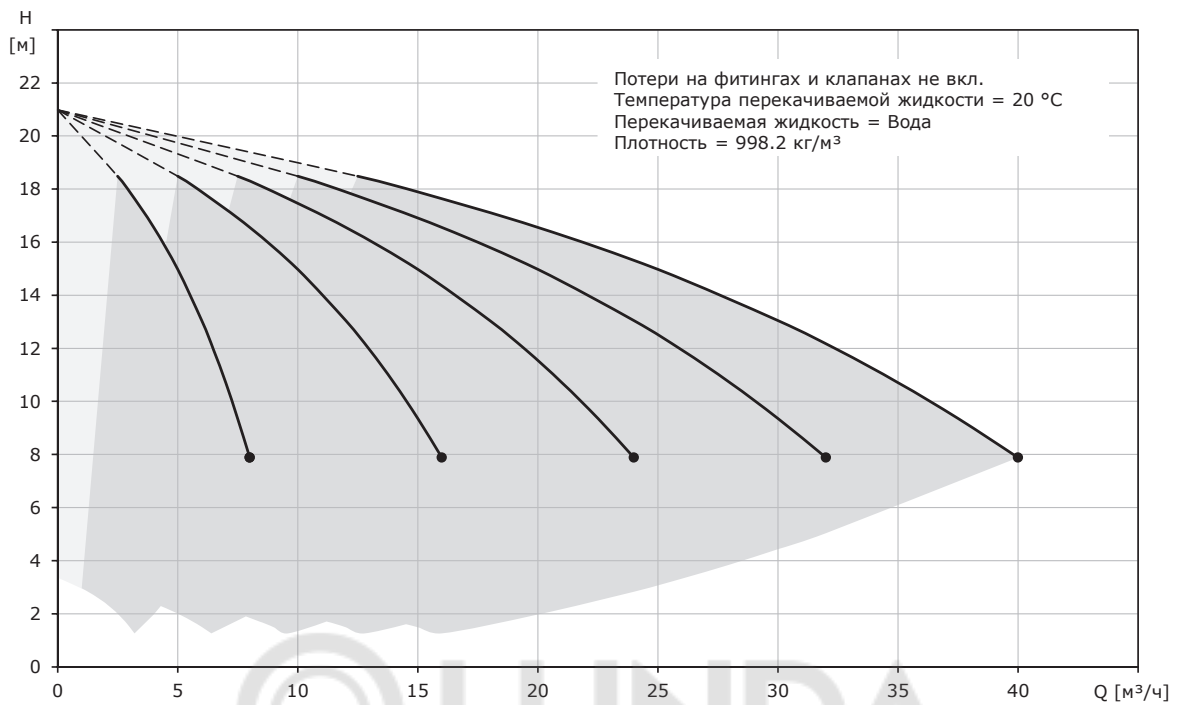

Hydro-ME CRVE 5-4

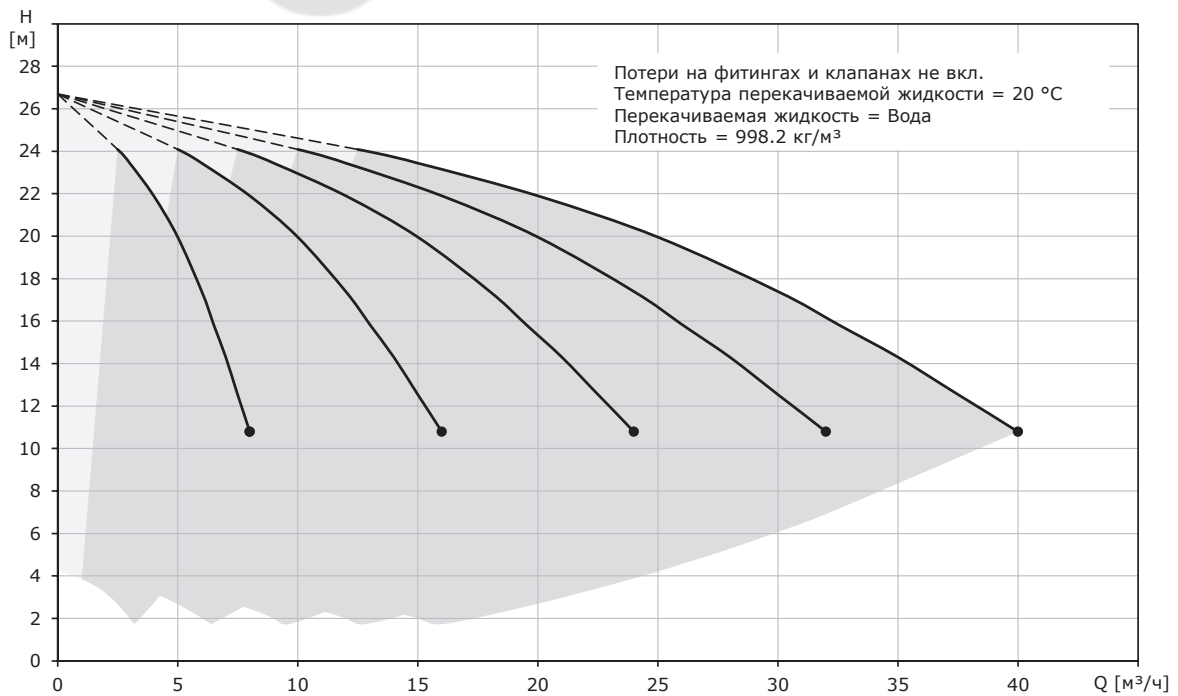

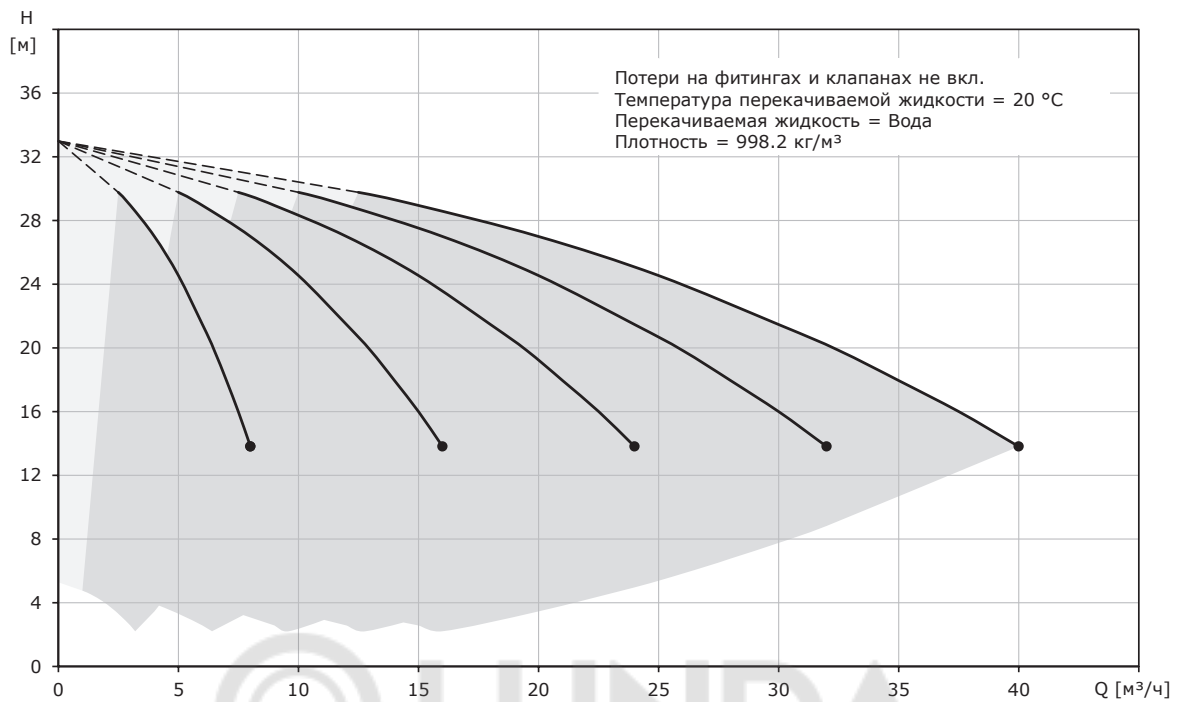
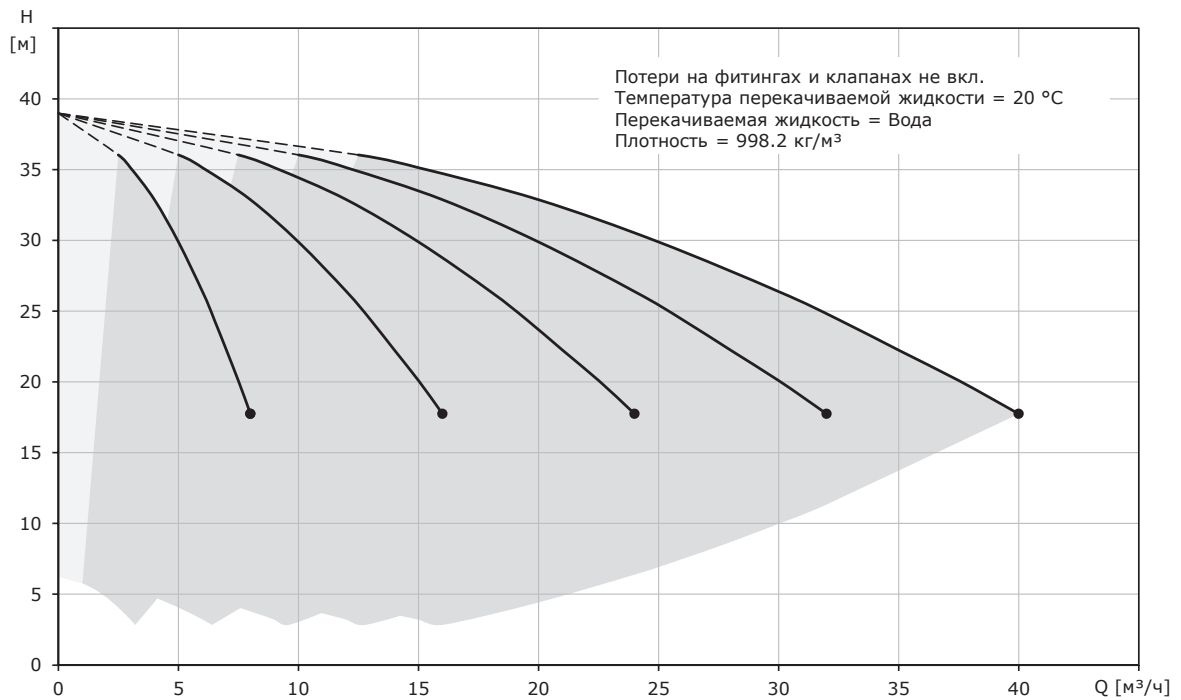
**Hydro-ME CRVE 5-5****Hydro-ME CRVE 5-6**

**Hydro-ME CRVE 5-7**

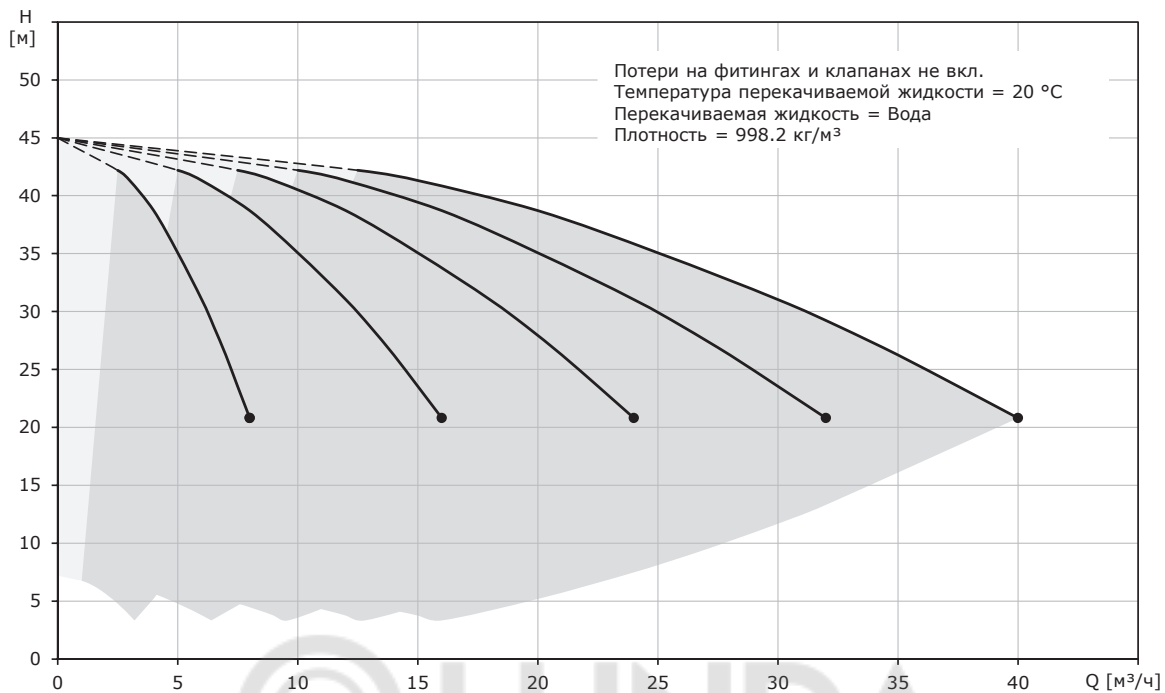

**Hydro-ME CRVE 5-8**

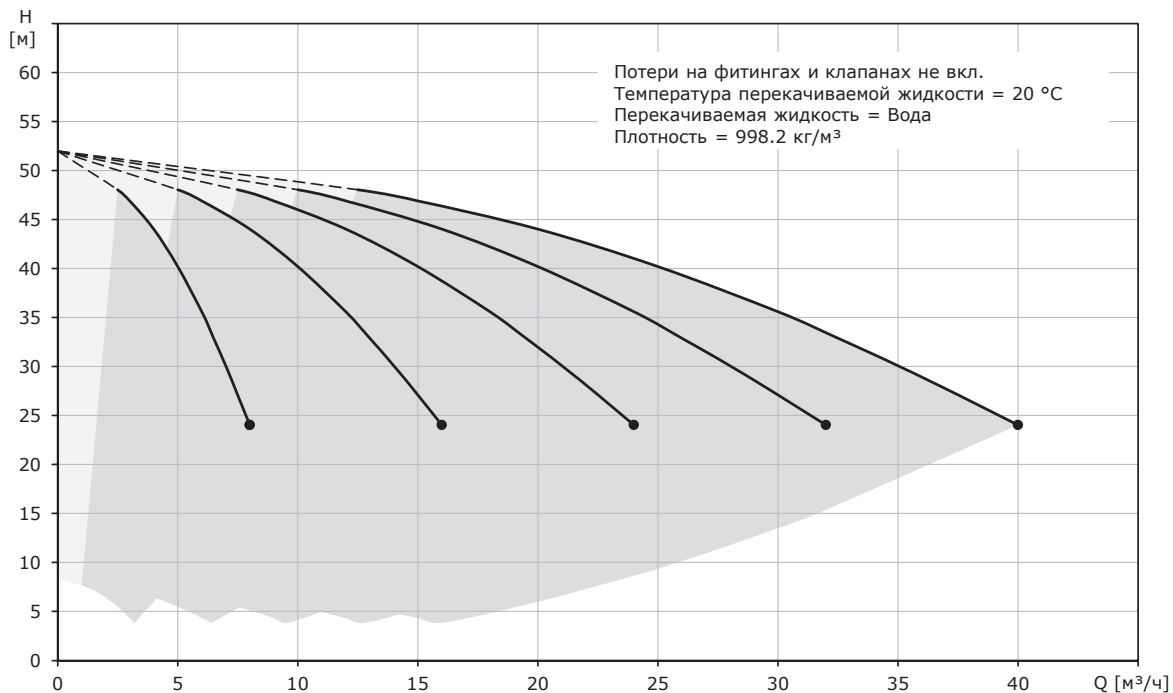

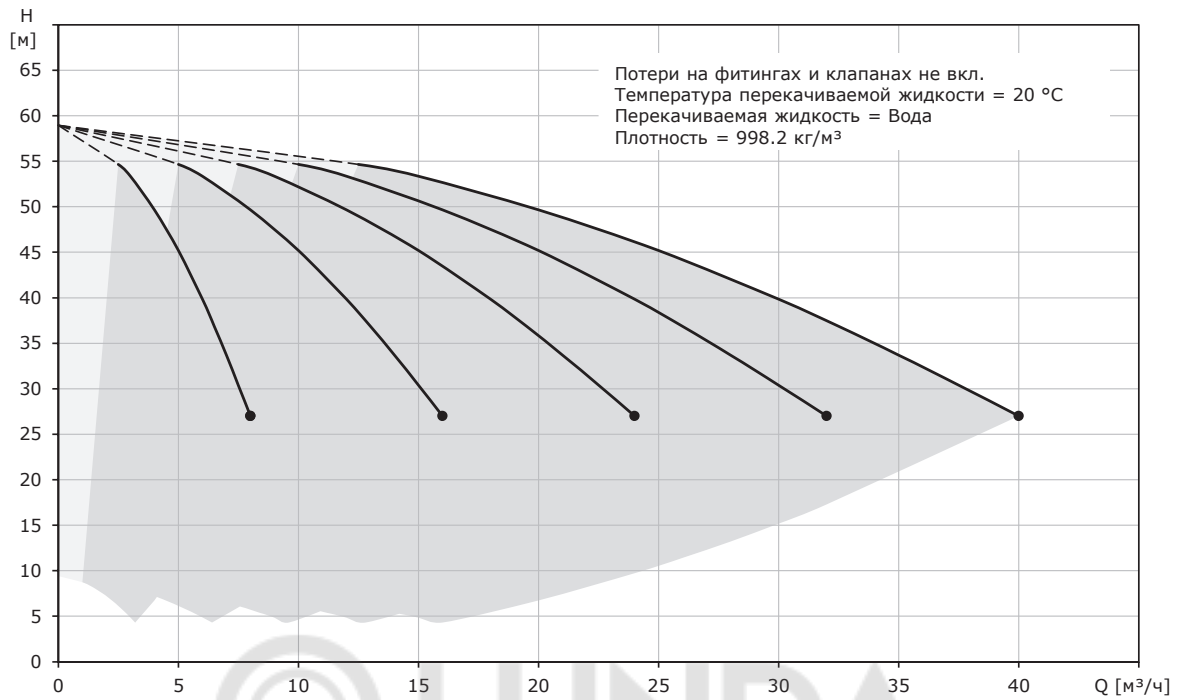
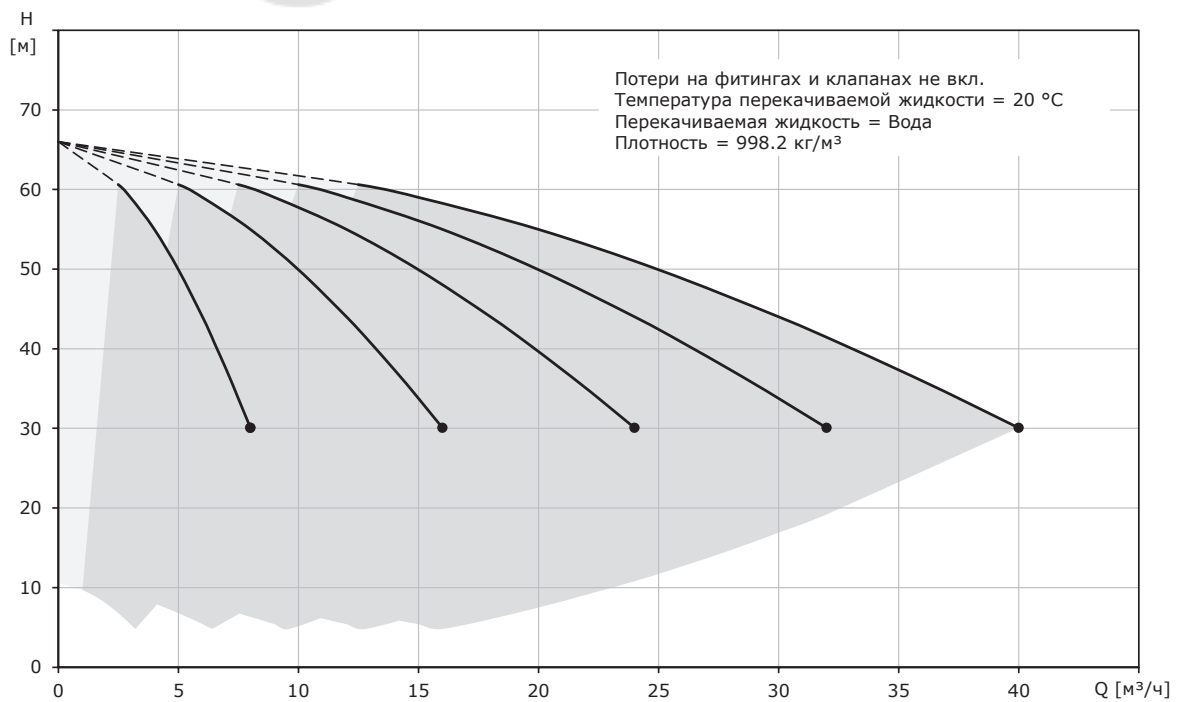
**Hydro-ME CRVE 5-9****Hydro-ME CRVE 5-10**

**Hydro-ME CRVE 5-11**

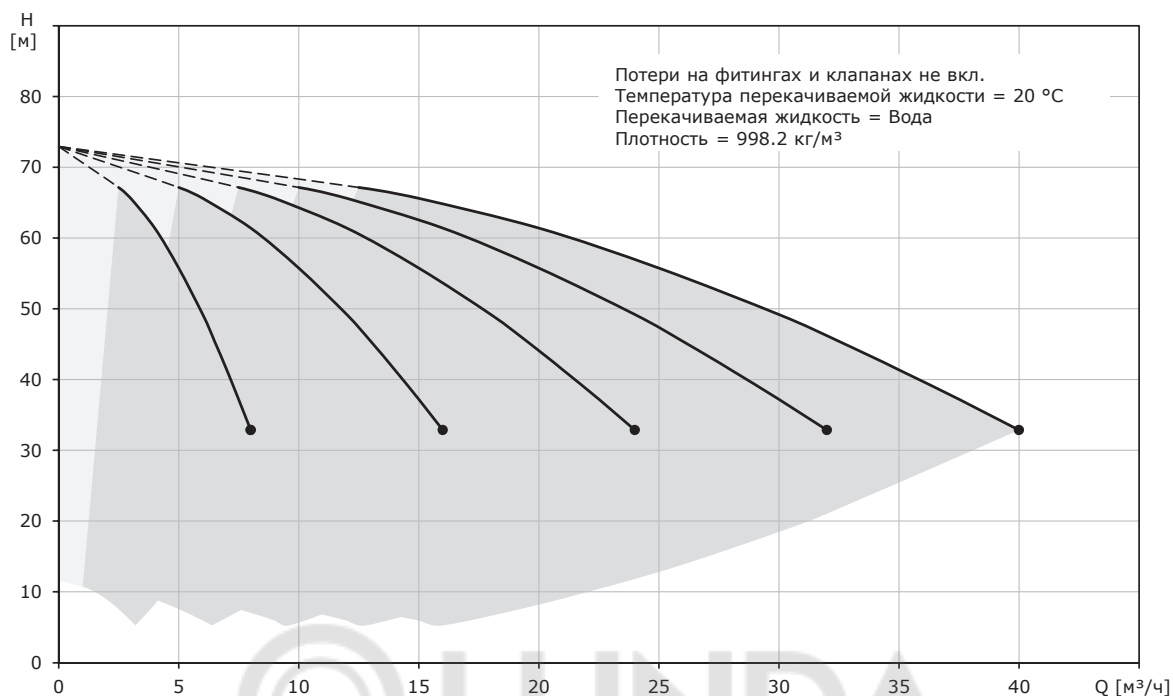

**Hydro-ME CRVE 5-12**

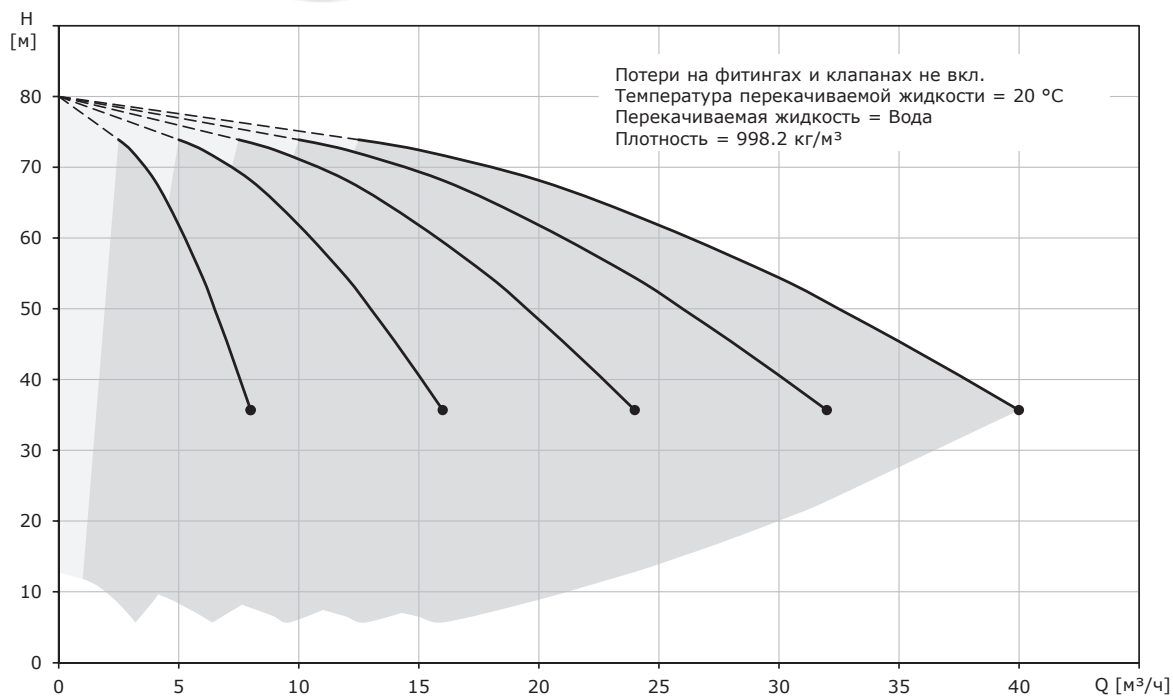

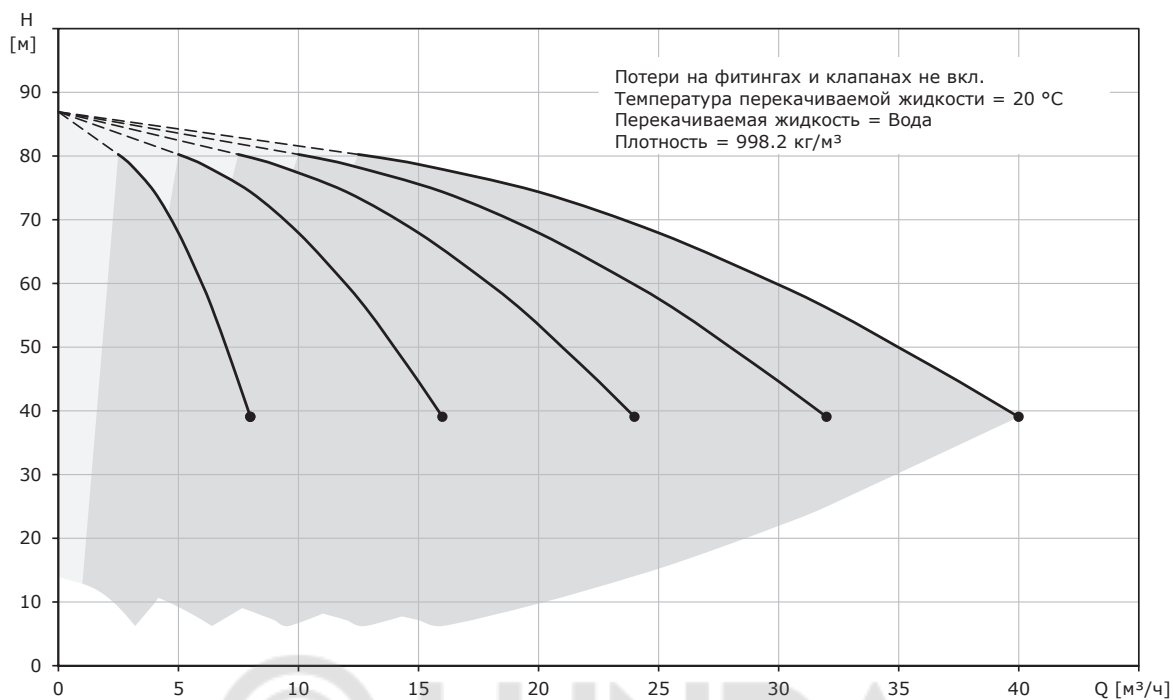
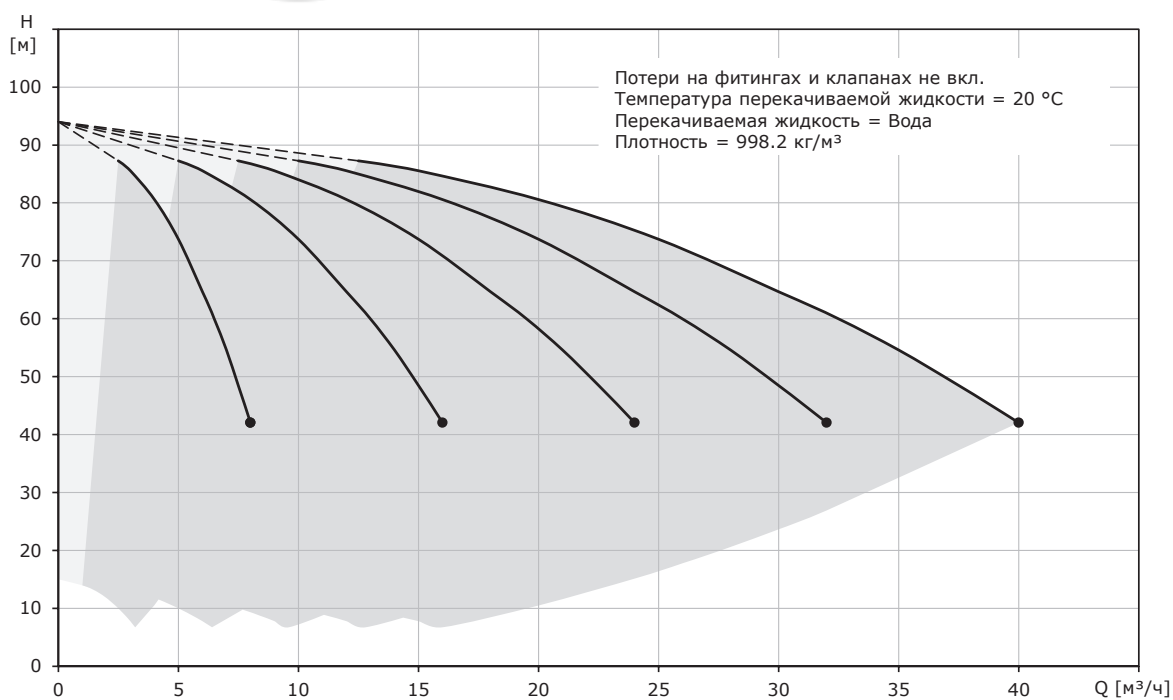
**Hydro-ME CRVE 5-13****Hydro-ME CRVE 5-14**

**Hydro-ME CRVE 5-15**

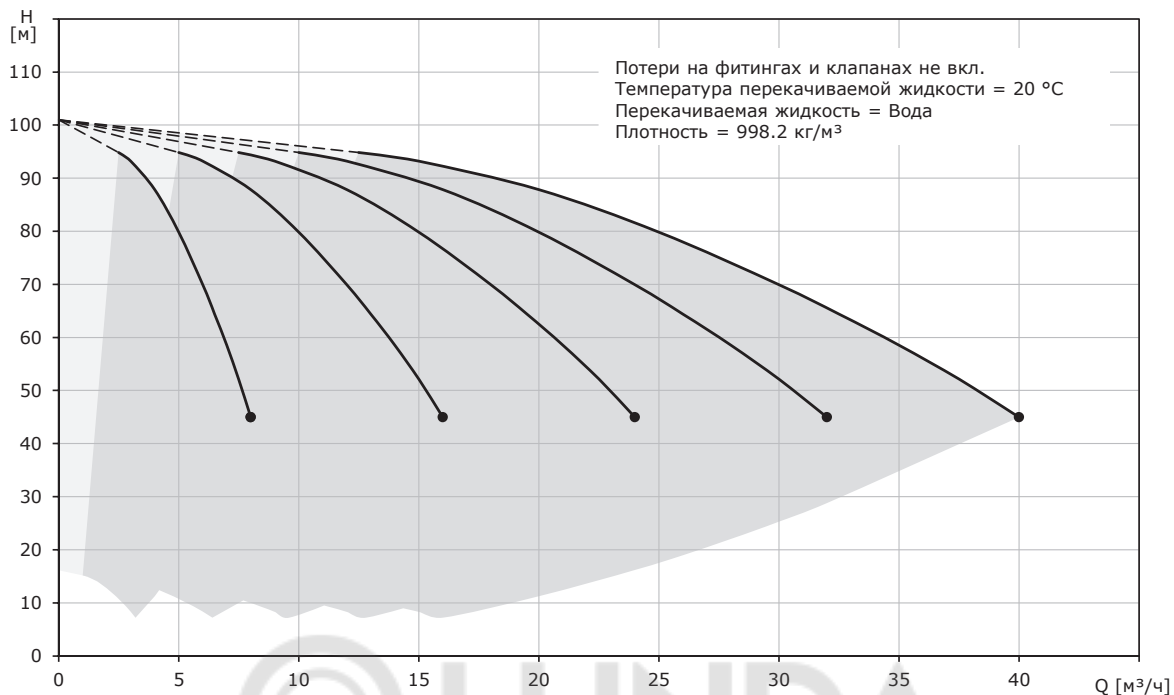

**Hydro-ME CRVE 5-16**

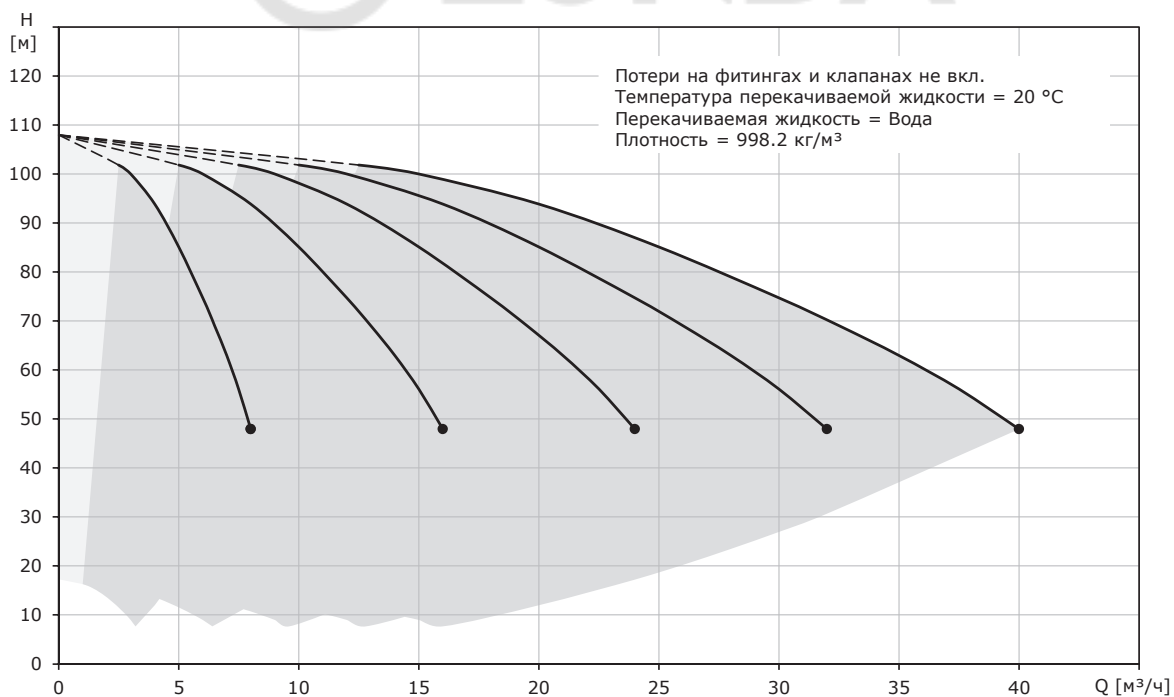

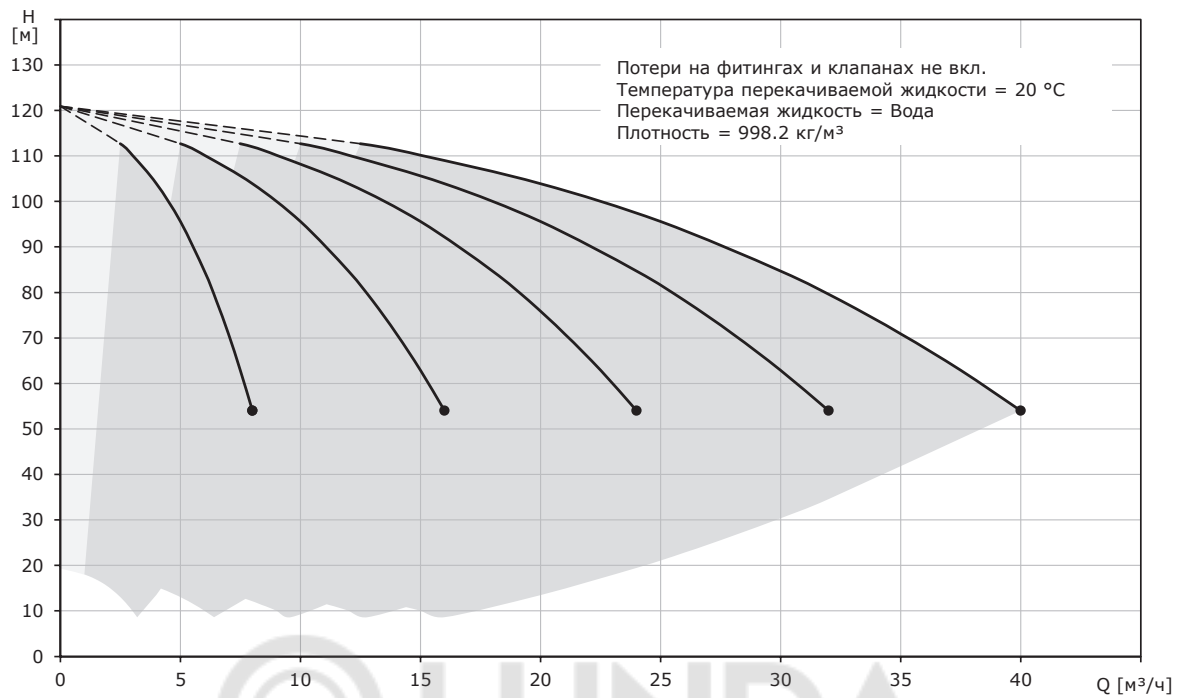
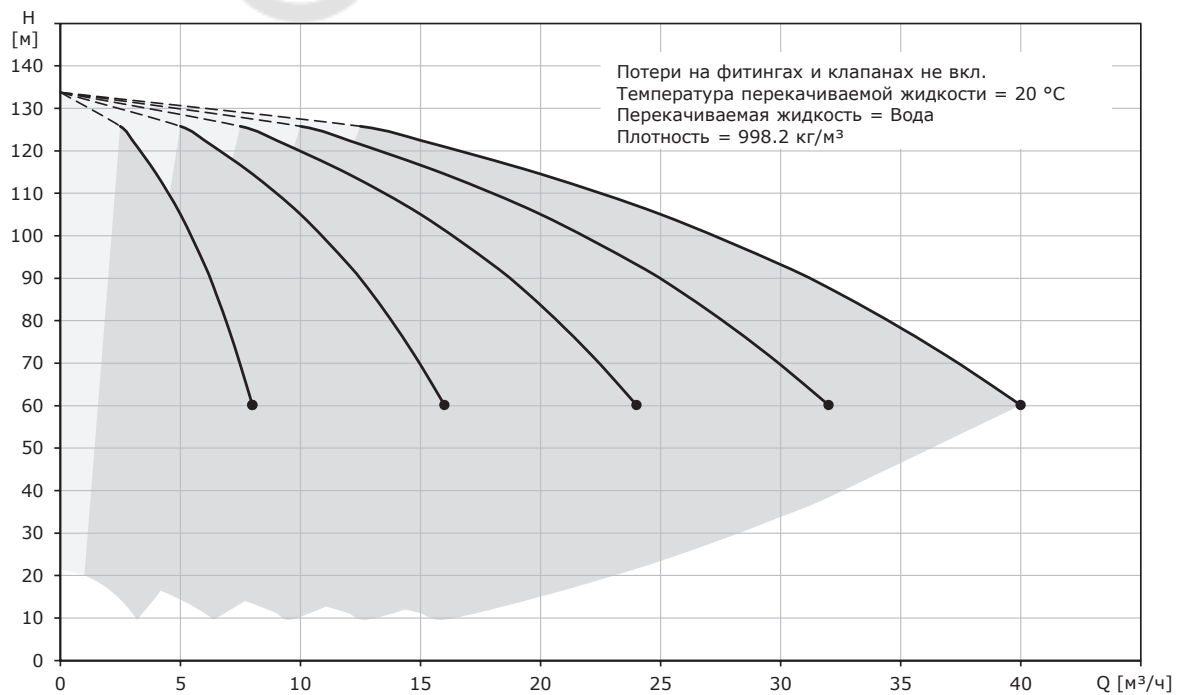
**Hydro-ME CRVE 5-18****Hydro-ME CRVE 5-20**

**Hydro-ME CRVE 5-22**

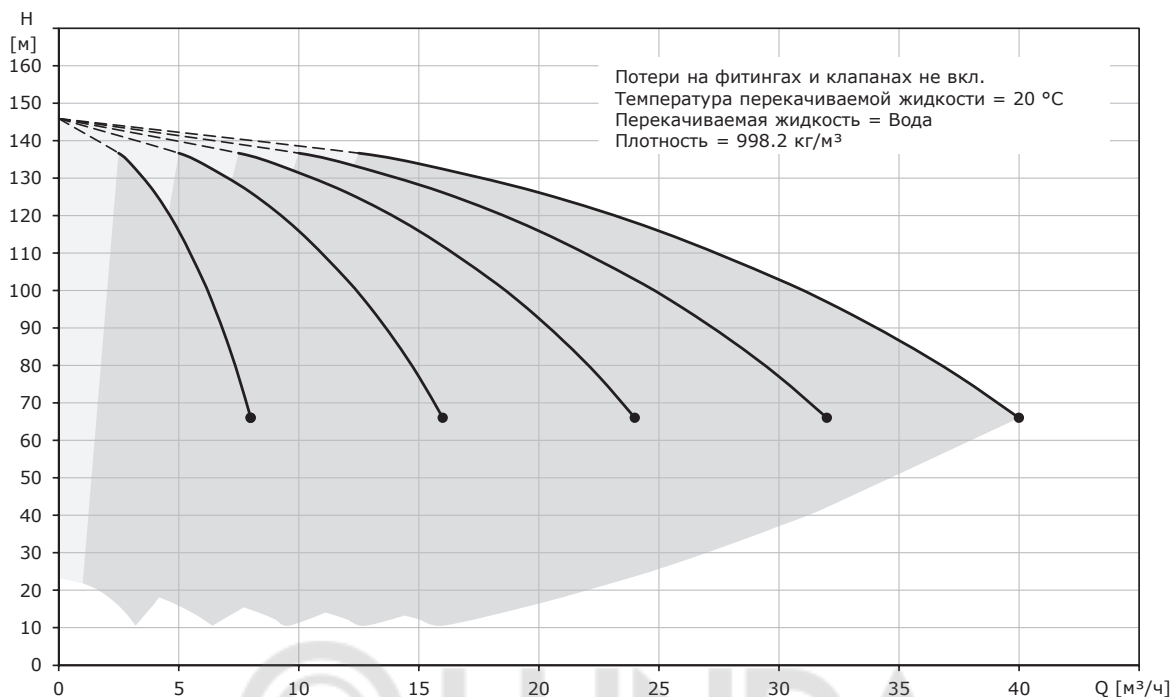

**Установки Hydro-ME с насосами CRVE 10**

**Hydro-ME CRVE 10-1**

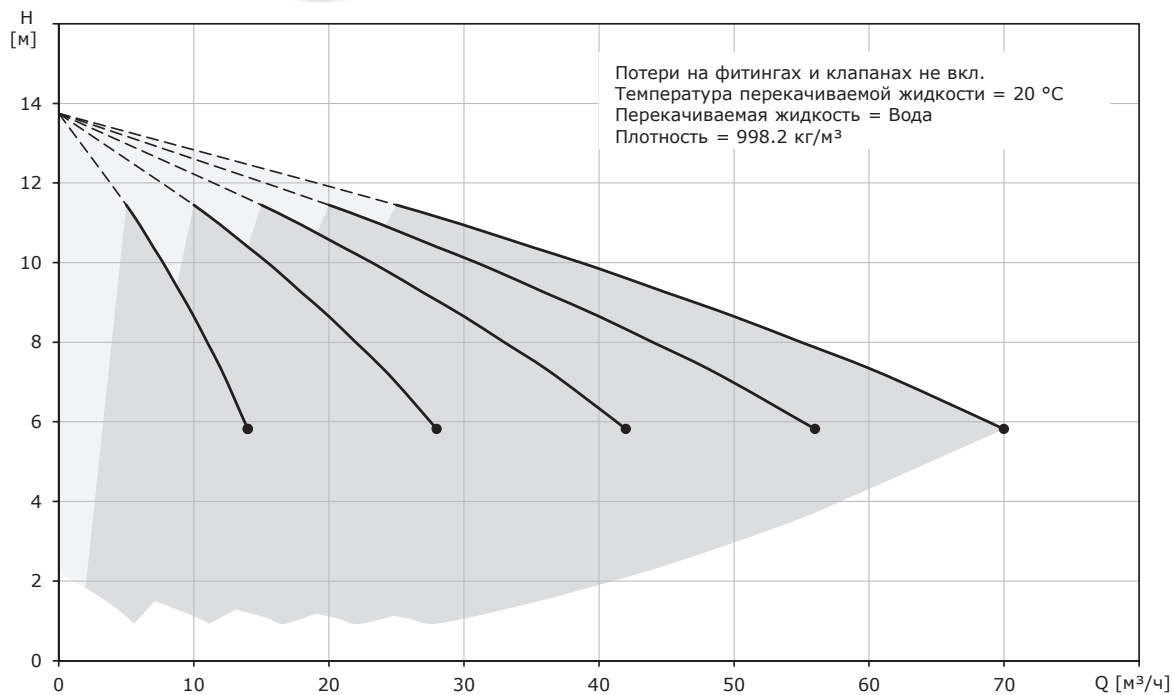

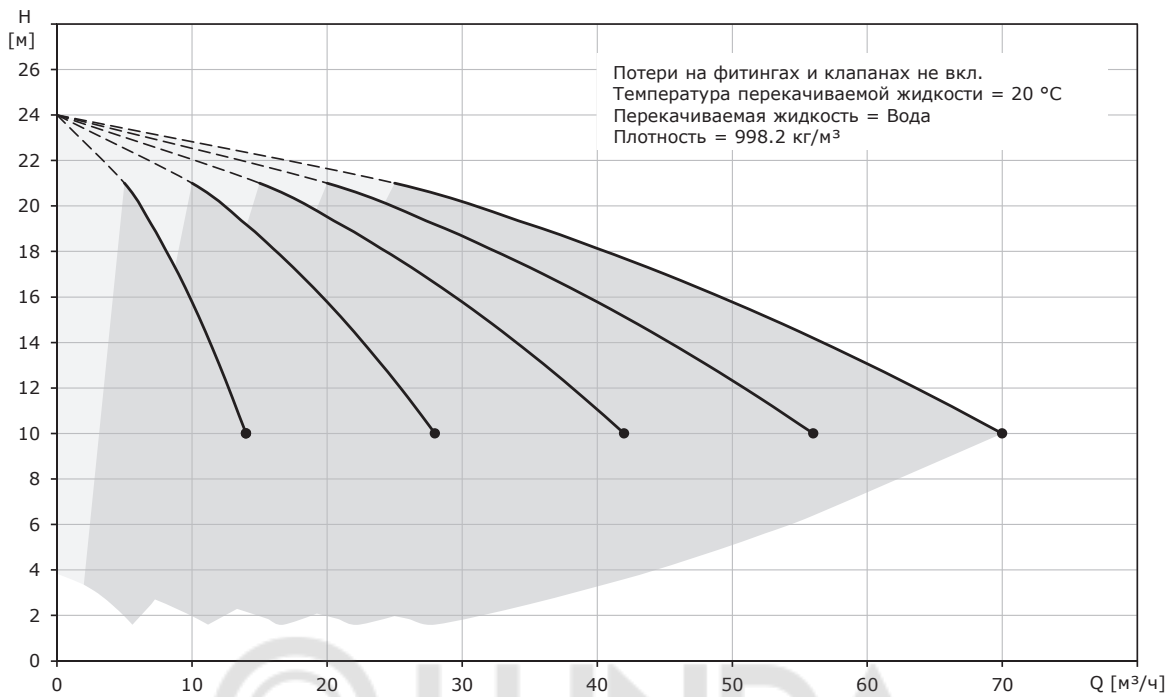
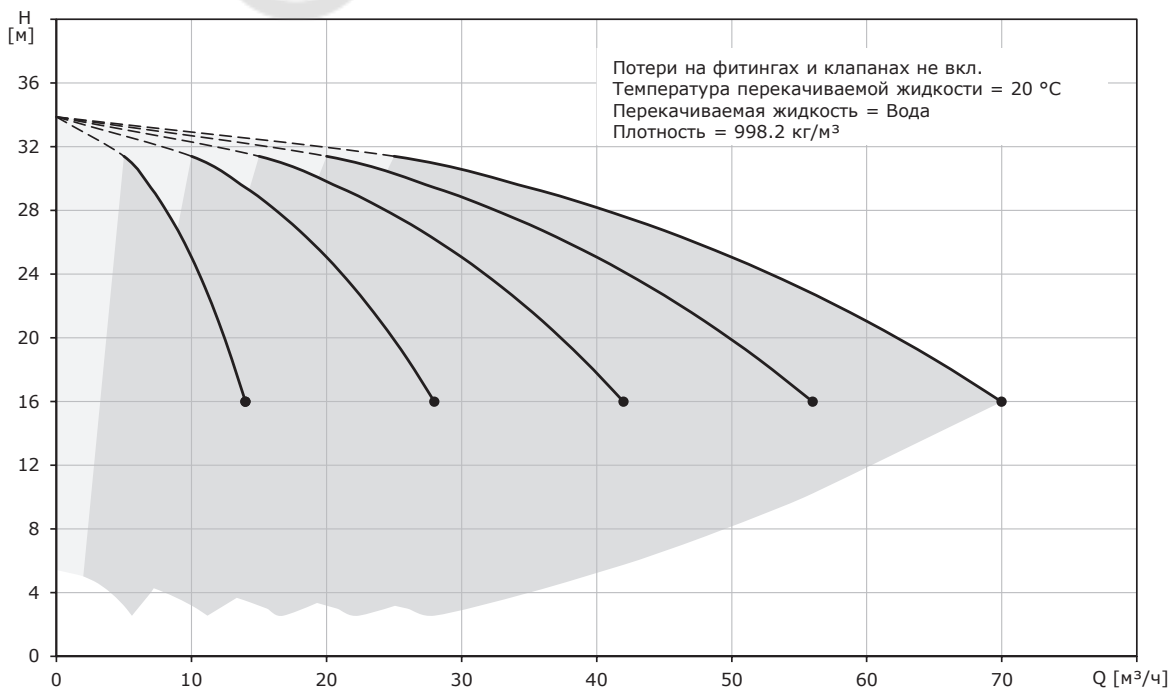
**Hydro-ME CRVE 10-2****Hydro-ME CRVE 10-3**

**Hydro-ME CRVE 10-4**

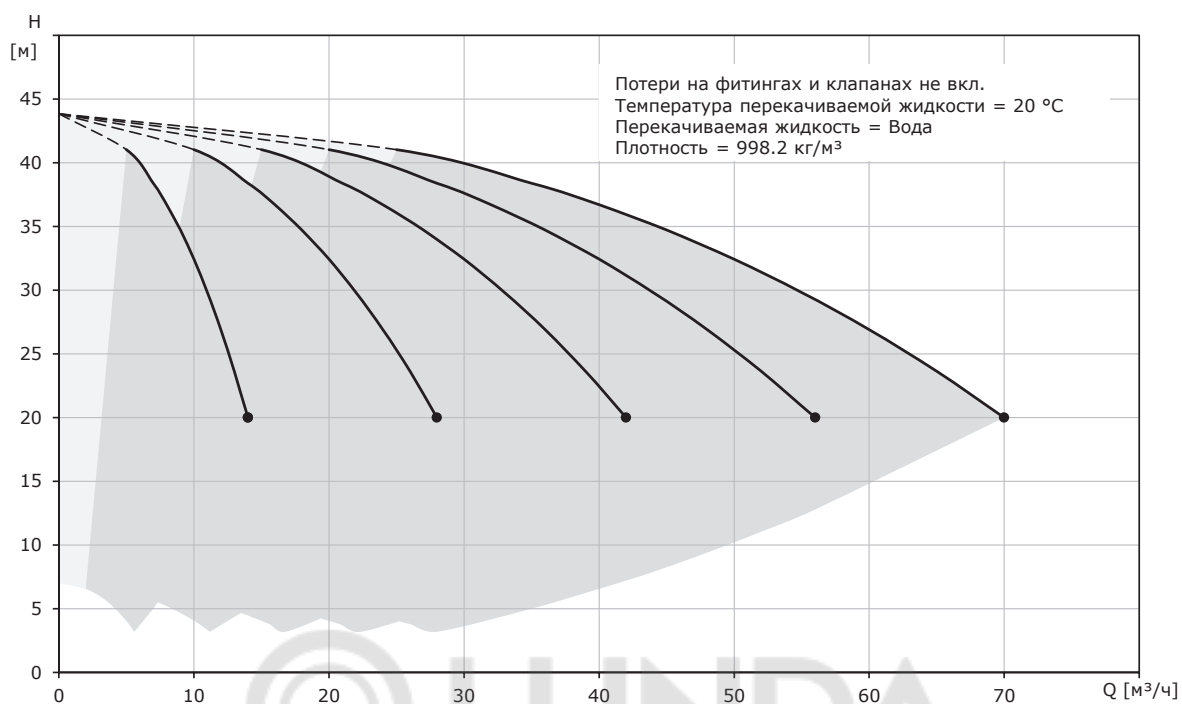

**Hydro-ME CRVE 10-5**

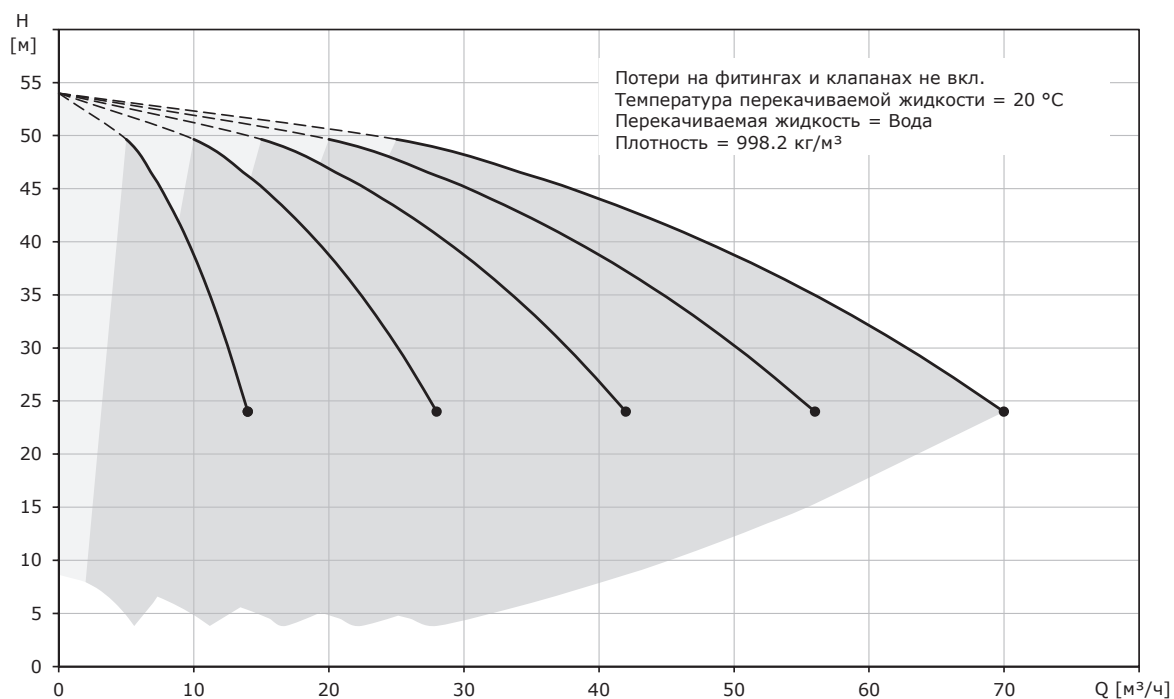

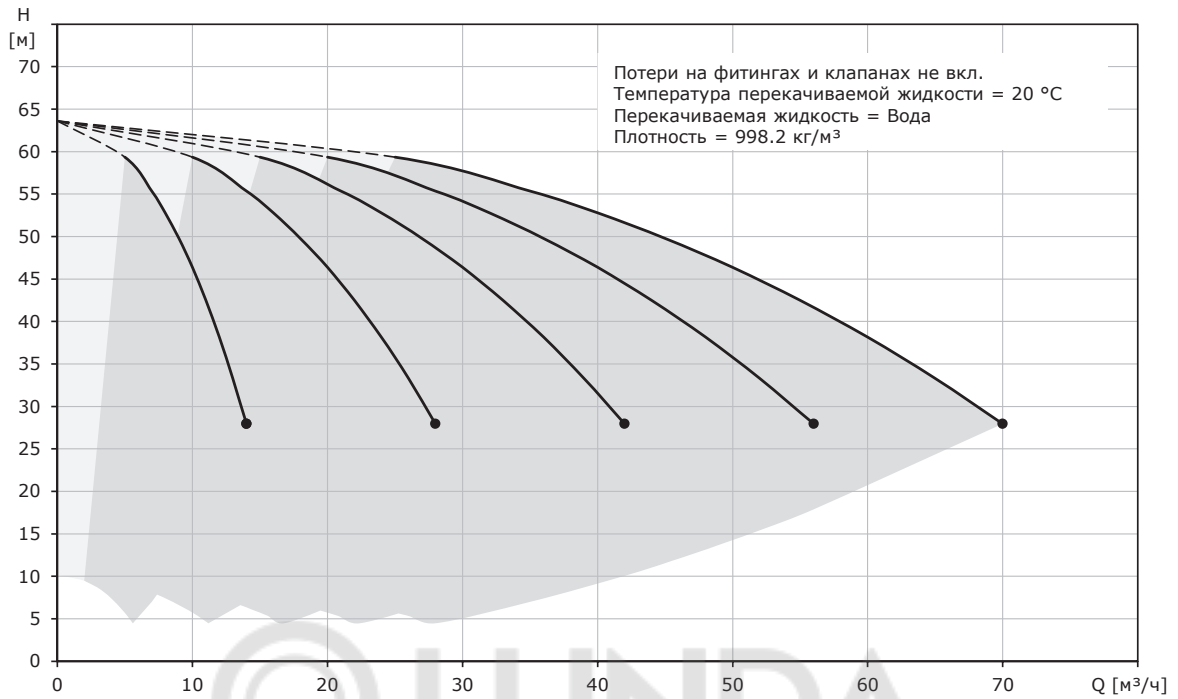
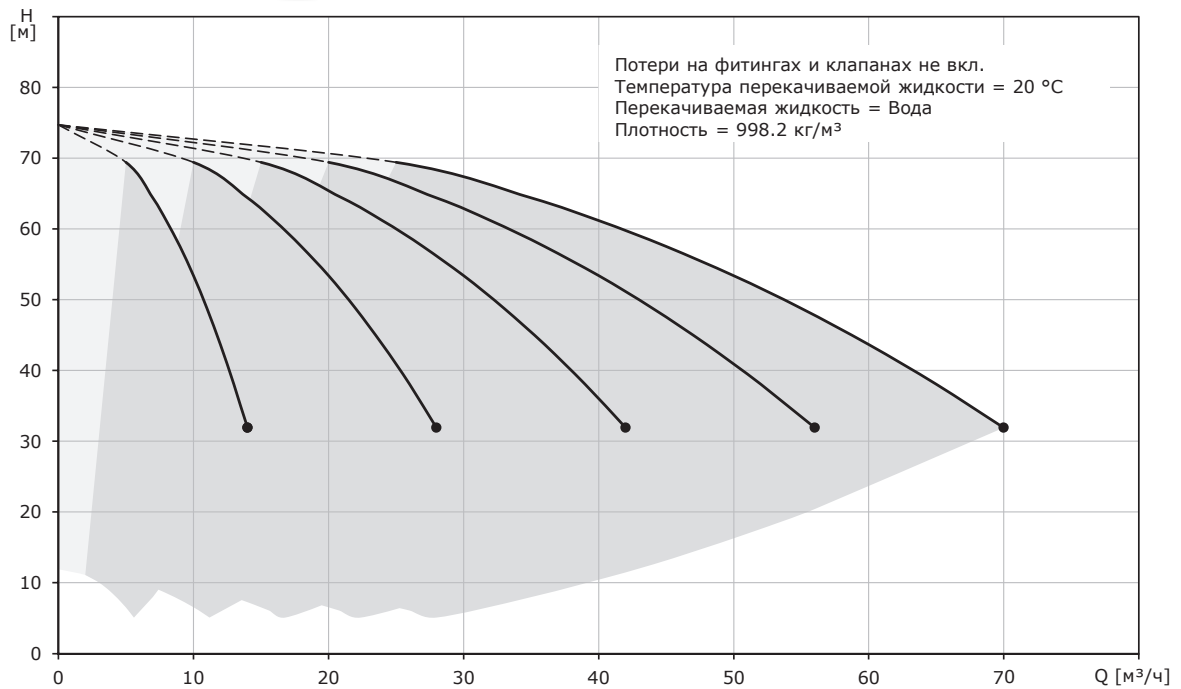
**Hydro-ME CRVE 10-6****Hydro-ME CRVE 10-7**

Hydro-ME CRVE 10-8

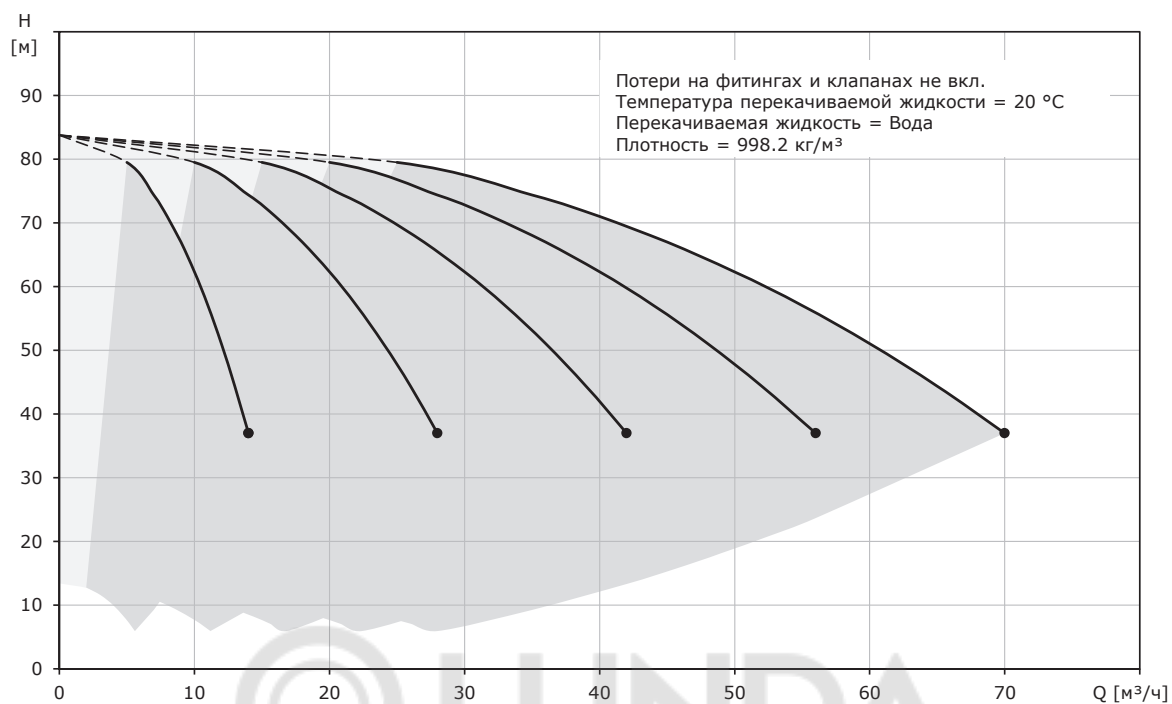

Hydro-ME CRVE 10-9

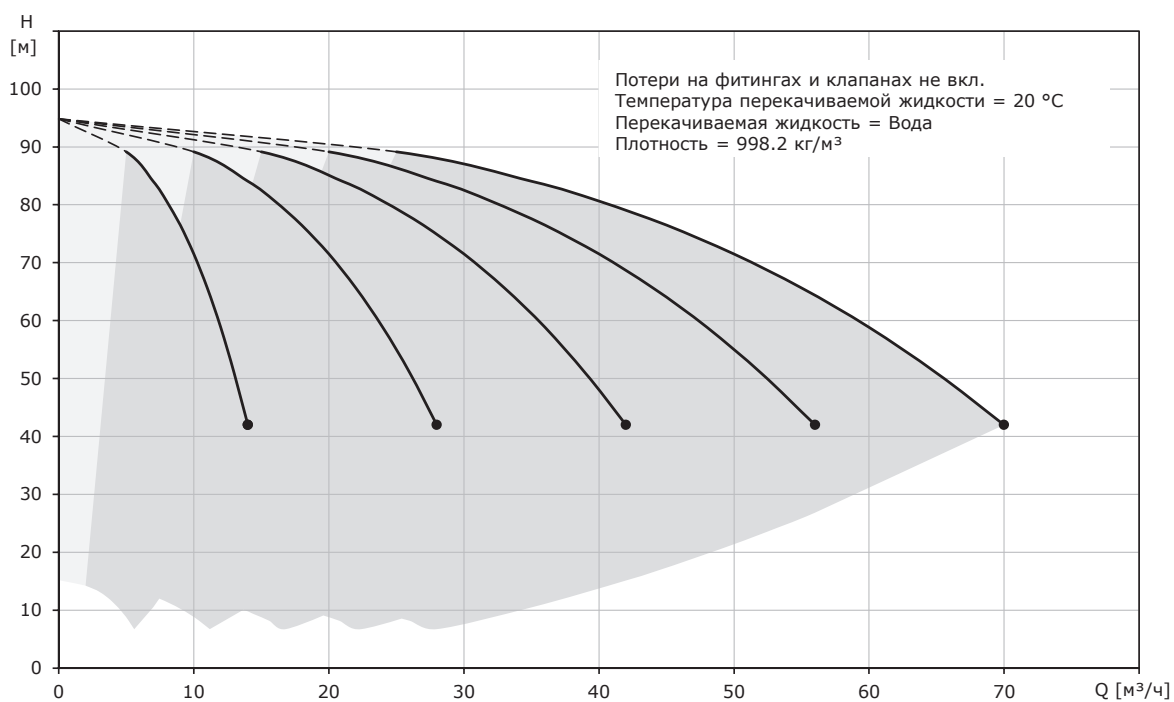

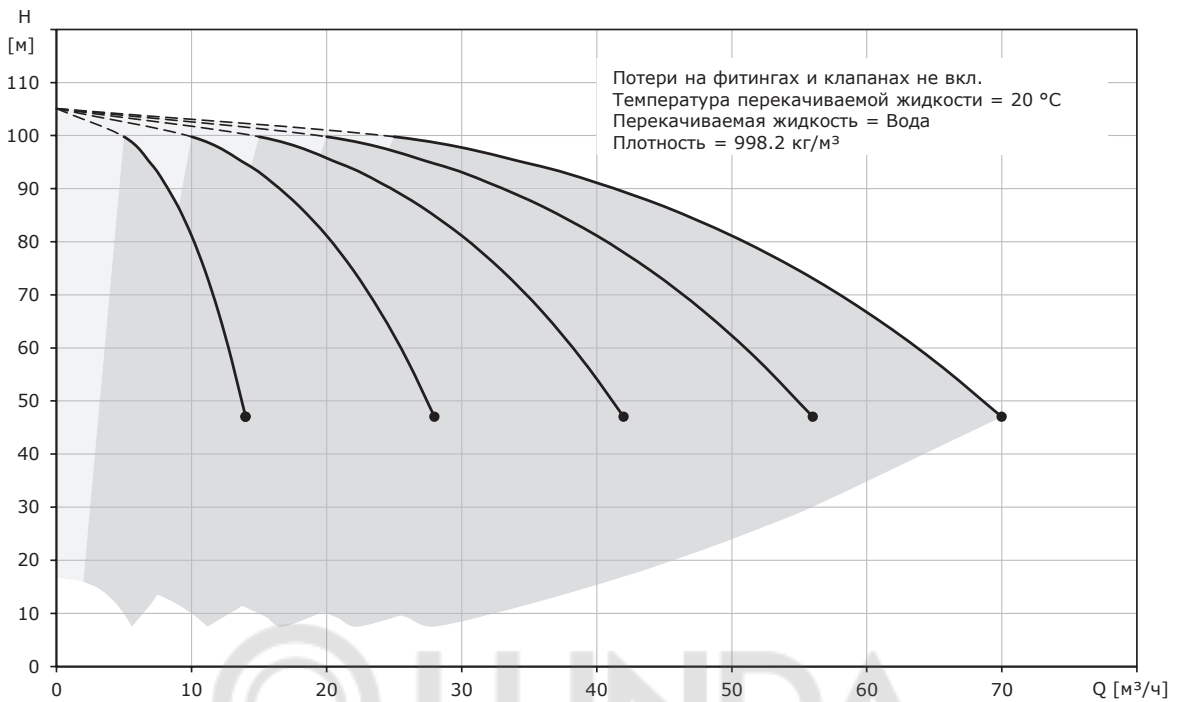
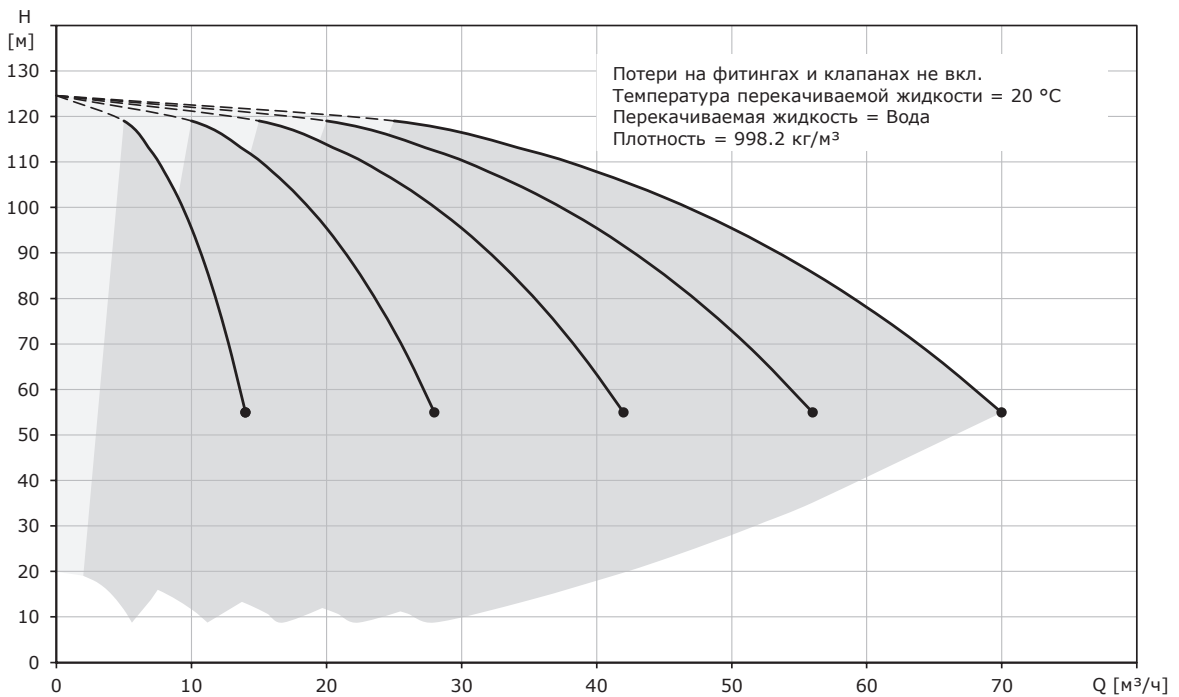
**Hydro-ME CRVE 10-10****Hydro-ME CRVE 10-12**

**Hydro-ME CRVE 10-14**

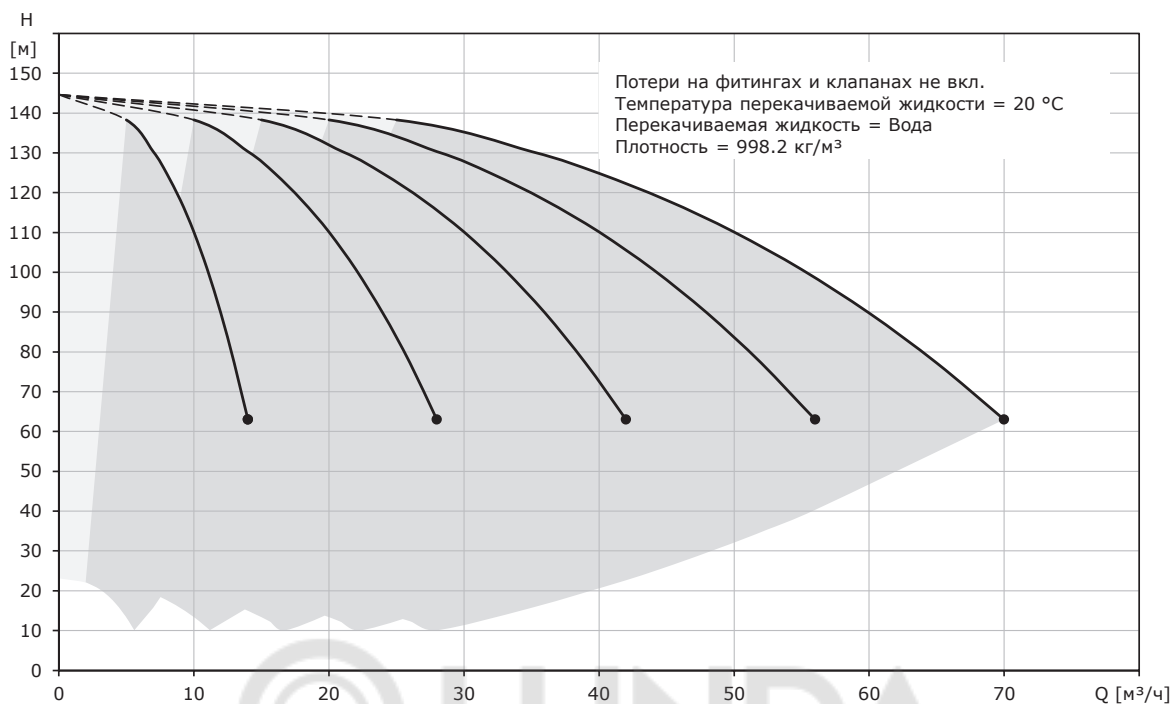

**Установки Hydro-ME с насосами CRVE 15**

**Hydro-ME CRVE 15-1**

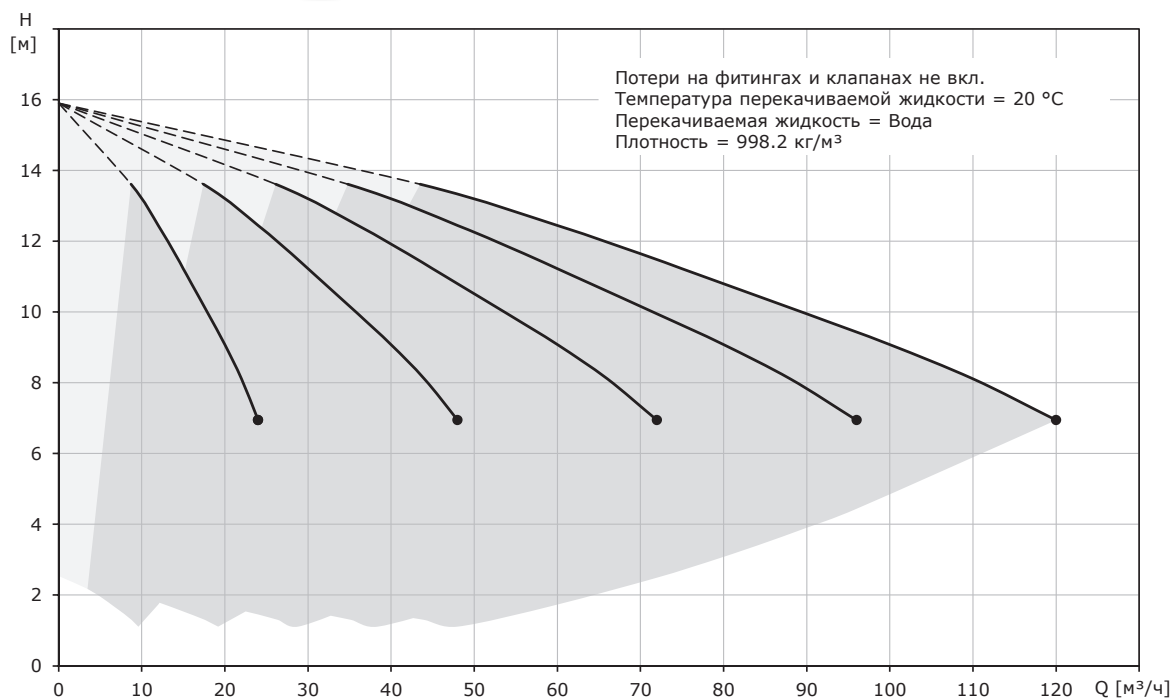

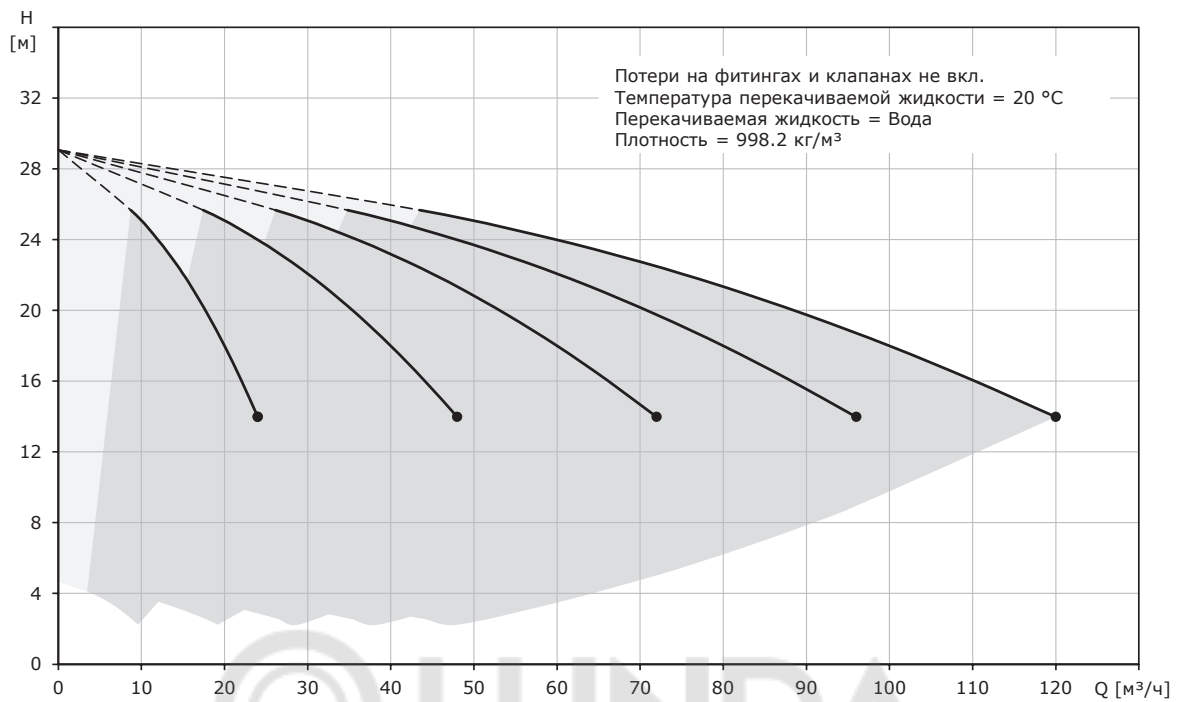
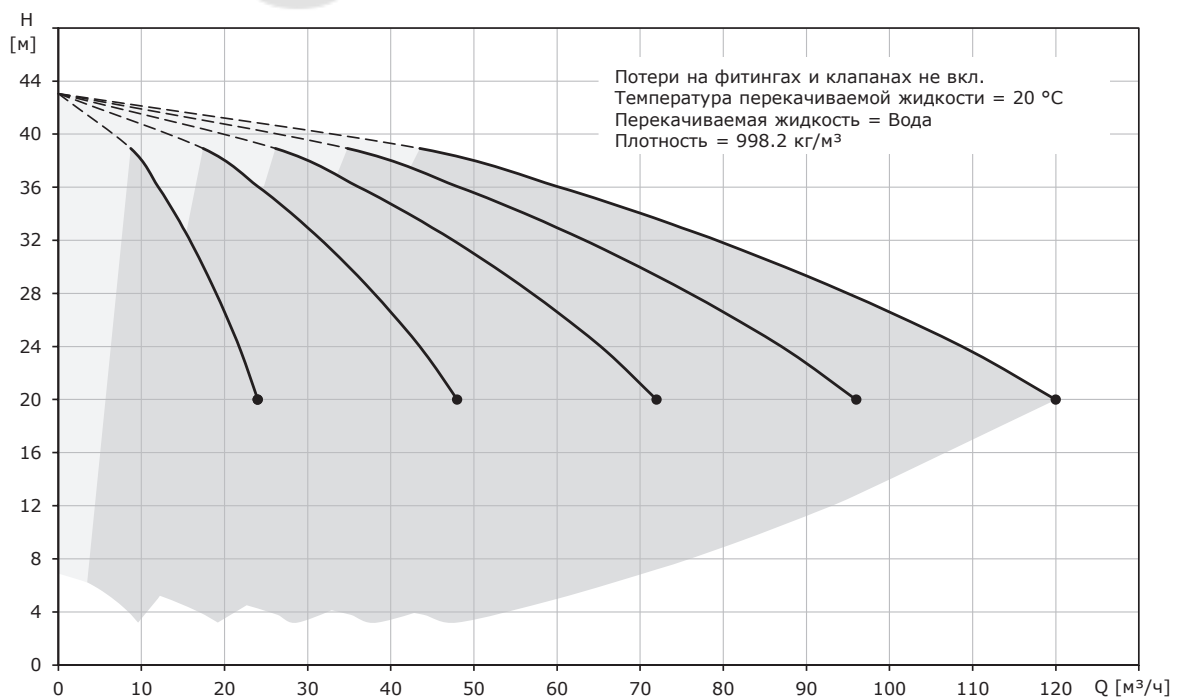
**Hydro-ME CRVE 15-2****Hydro-ME CRVE 15-3**

**Hydro-ME CRVE 15-4**

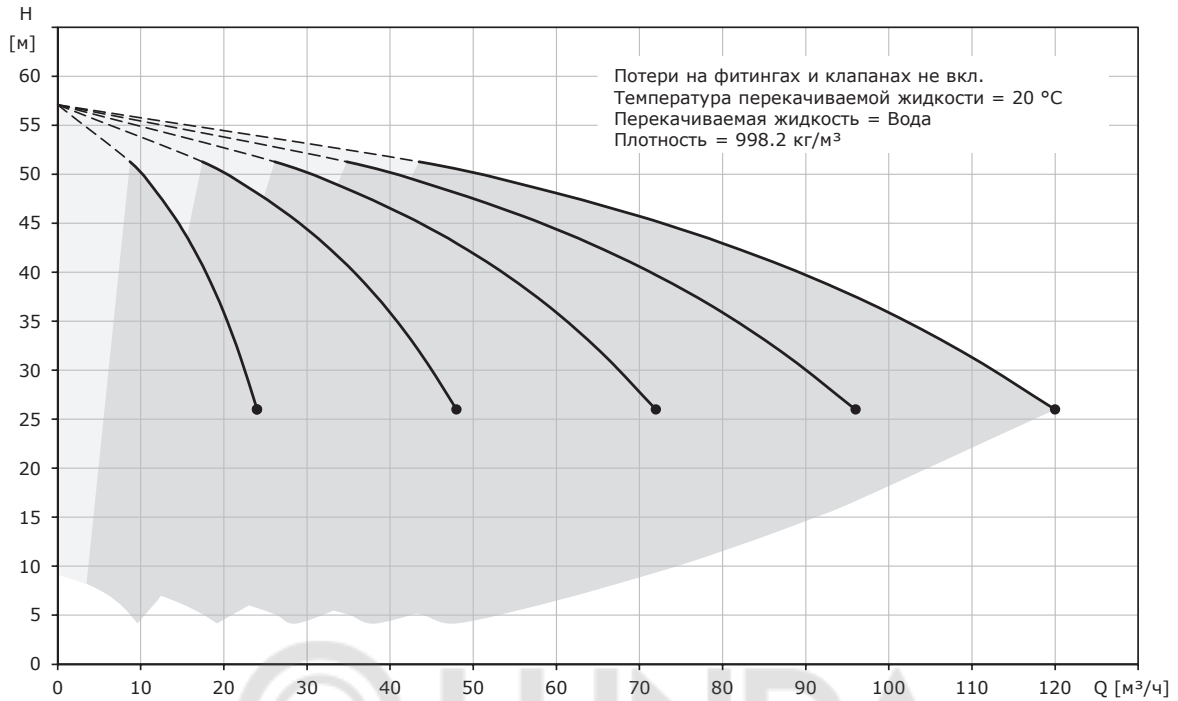

**Hydro-ME CRVE 15-5**

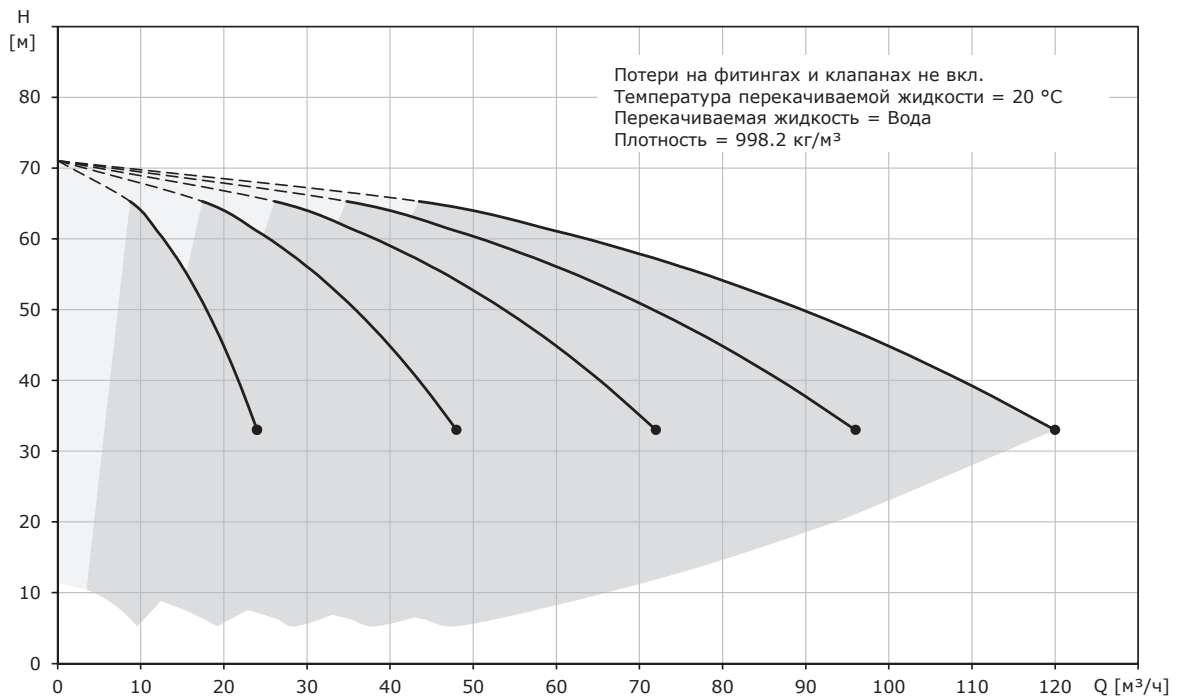

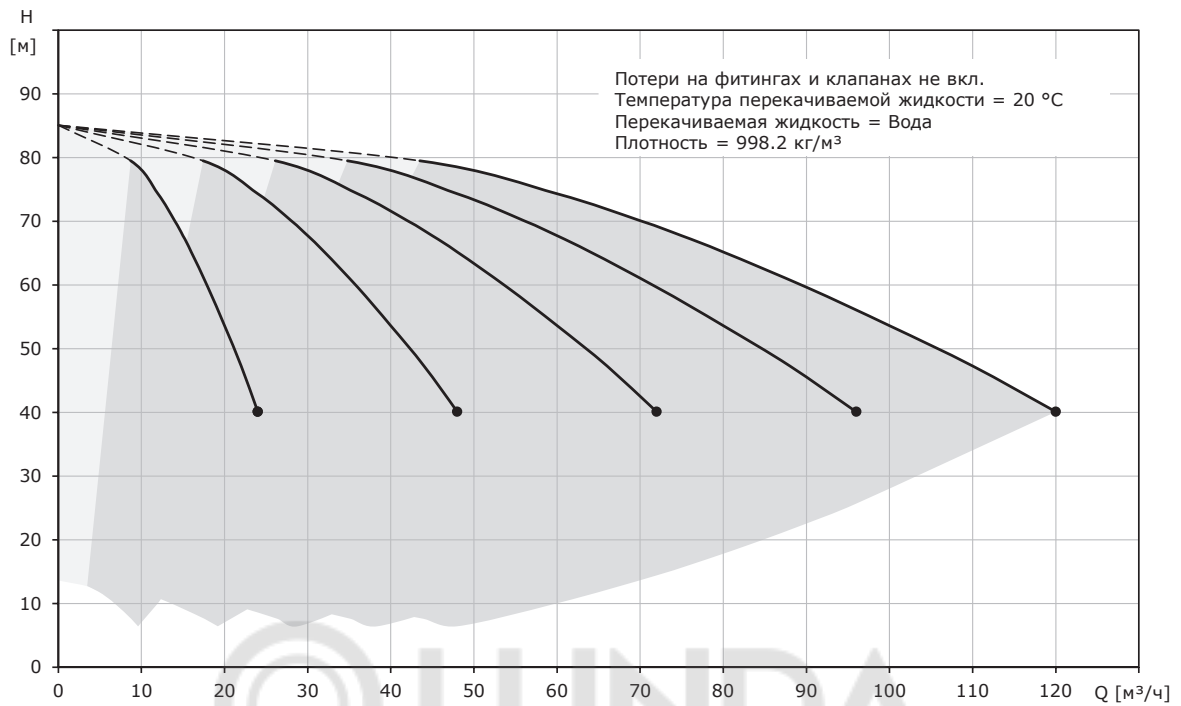
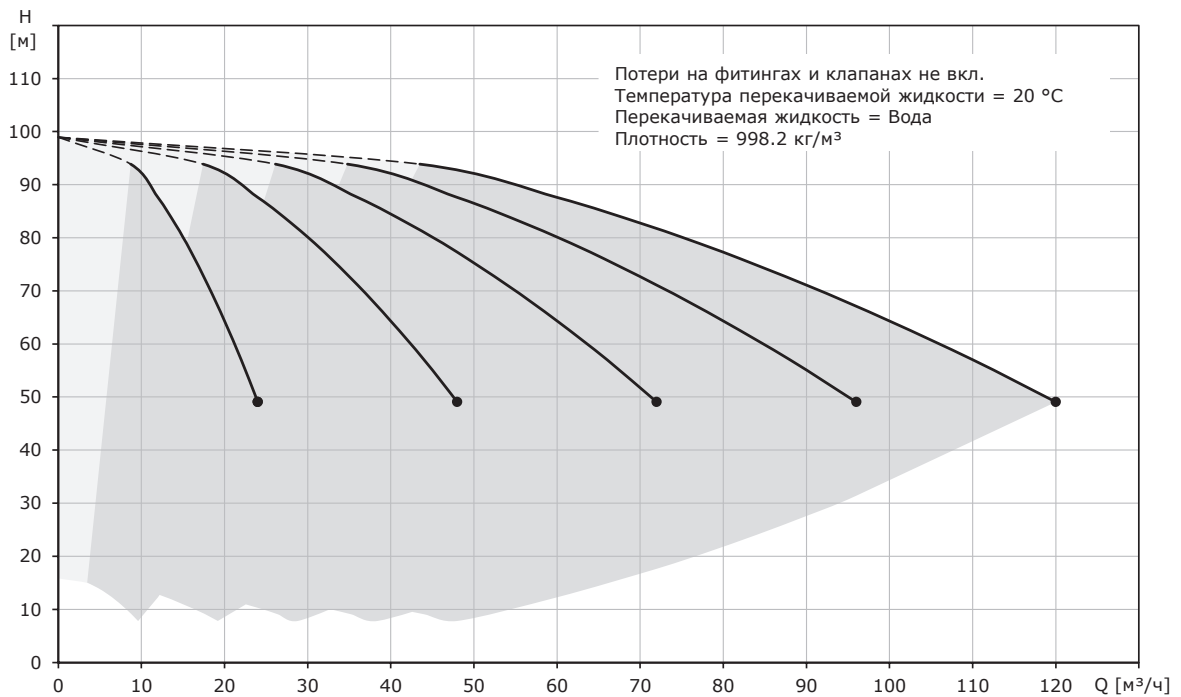
**Hydro-ME CRVE 15-6****Hydro-ME CRVE 15-7**

**Hydro-ME CRVE 15-8**

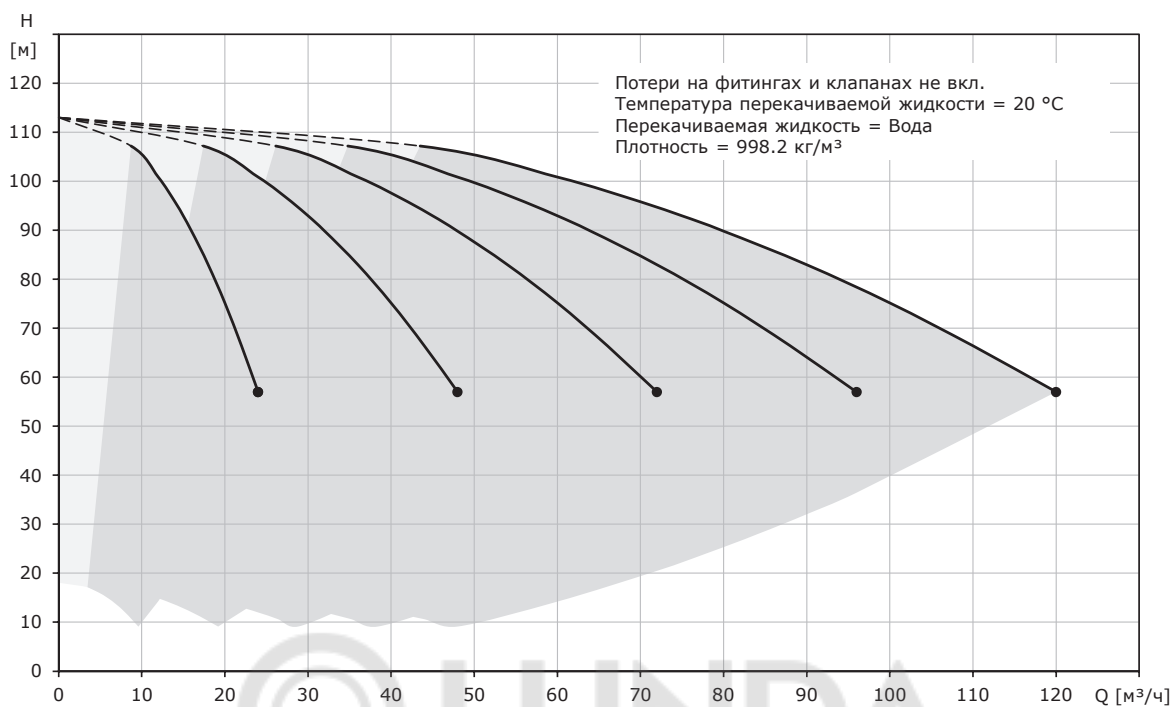

**Hydro-ME CRVE 15-9**

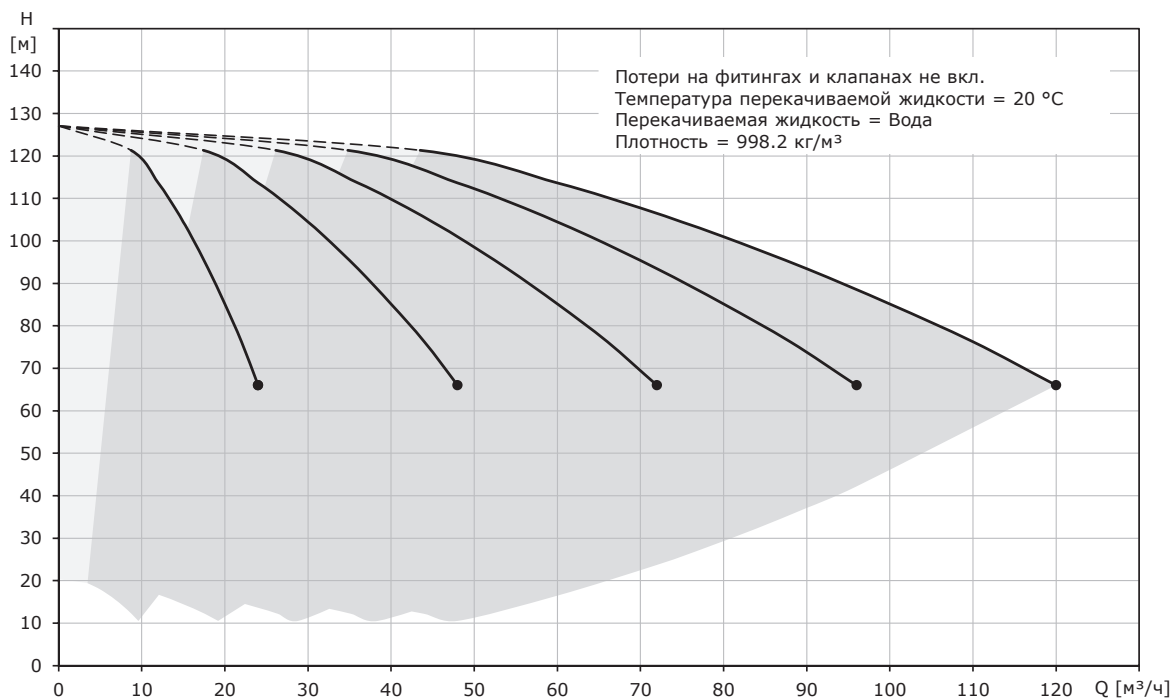

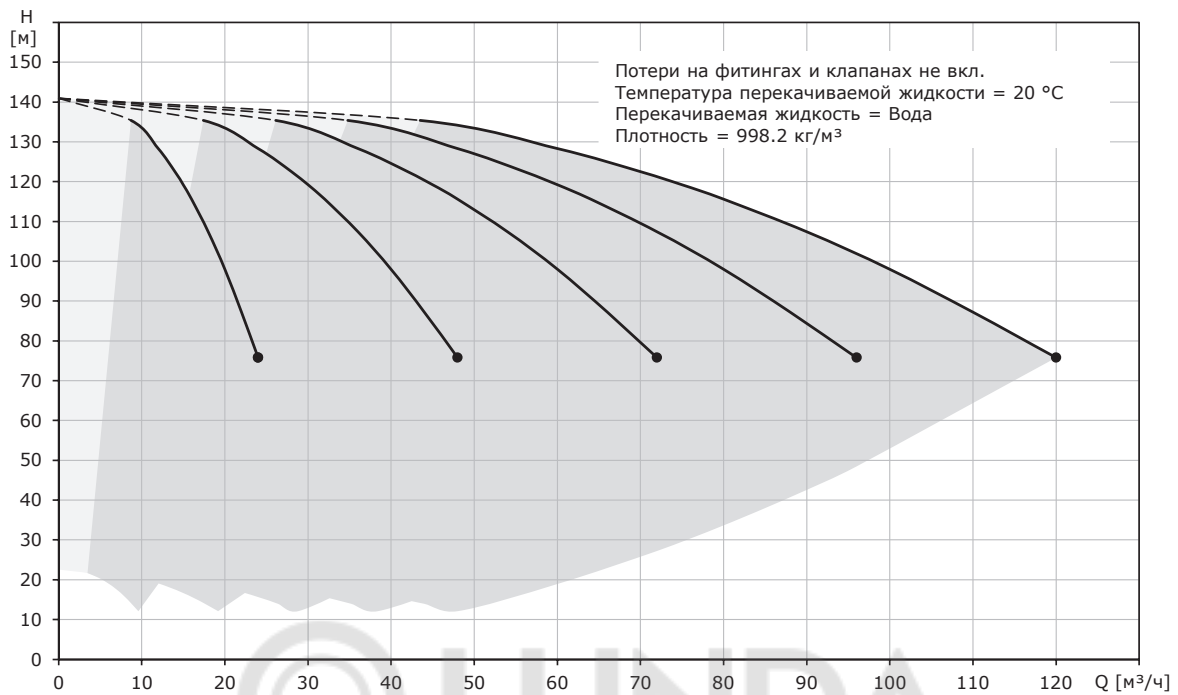
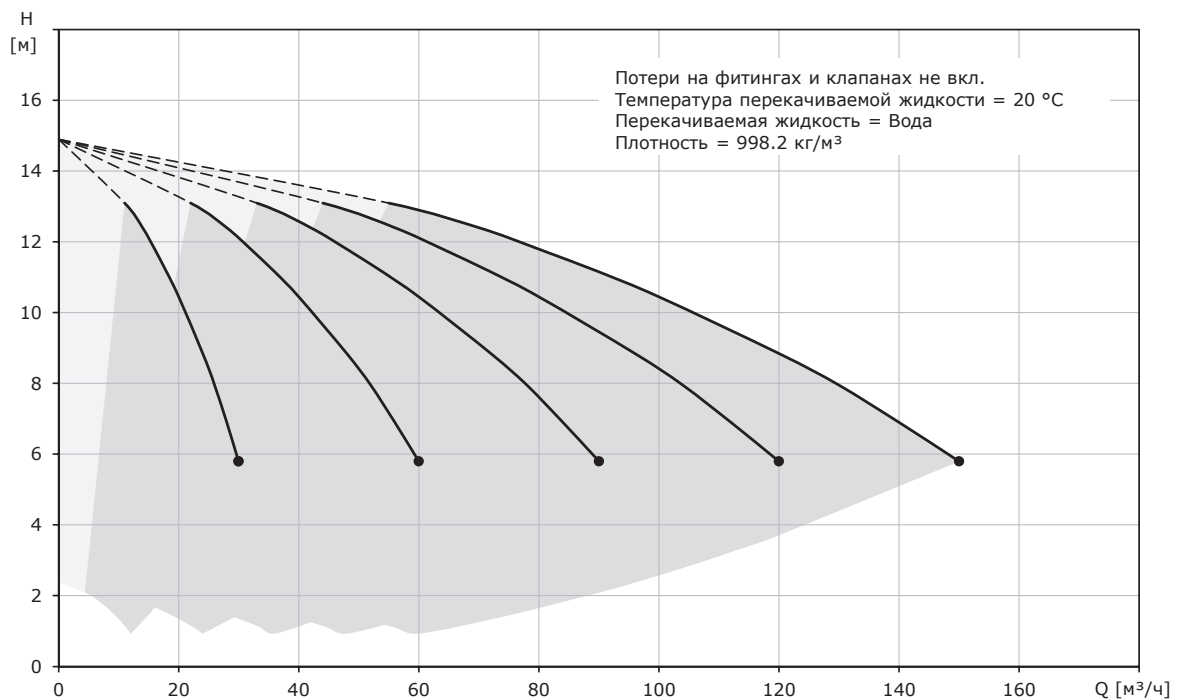
**Hydro-ME CRVE 15-10****Установки Hydro-ME с насосами CRVE 20****Hydro-ME CRVE 20-1**

Hydro-ME CRVE 20-2

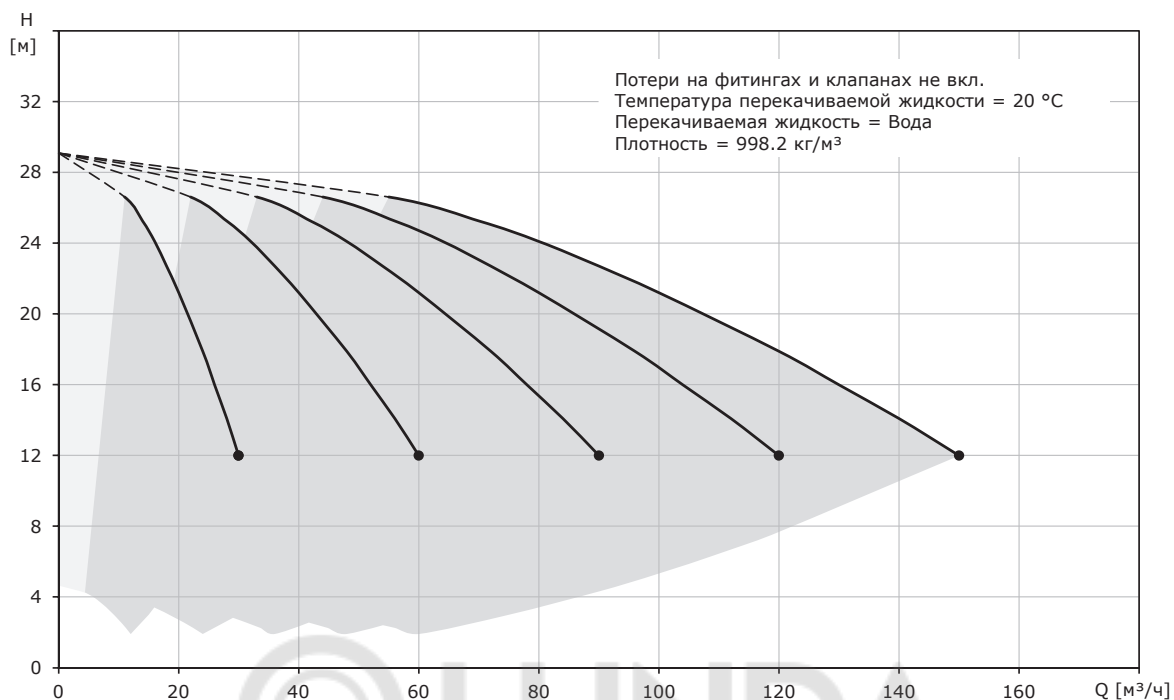

Hydro-ME CRVE 20-3

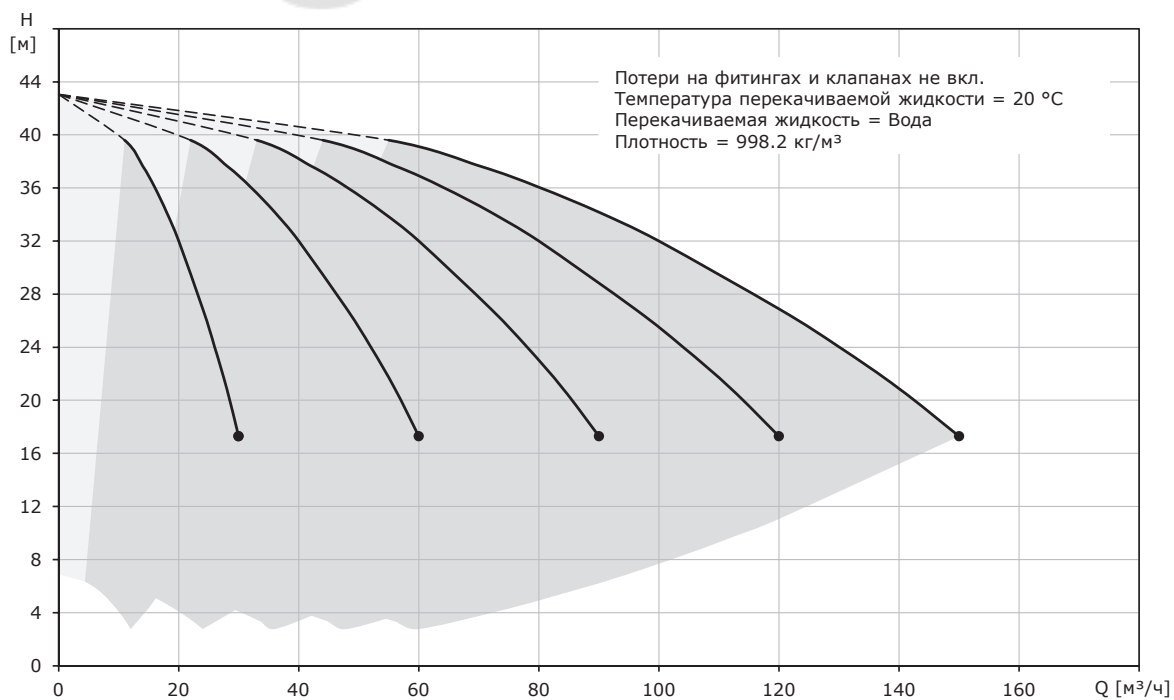

### Hydro-ME CRVE 20-4

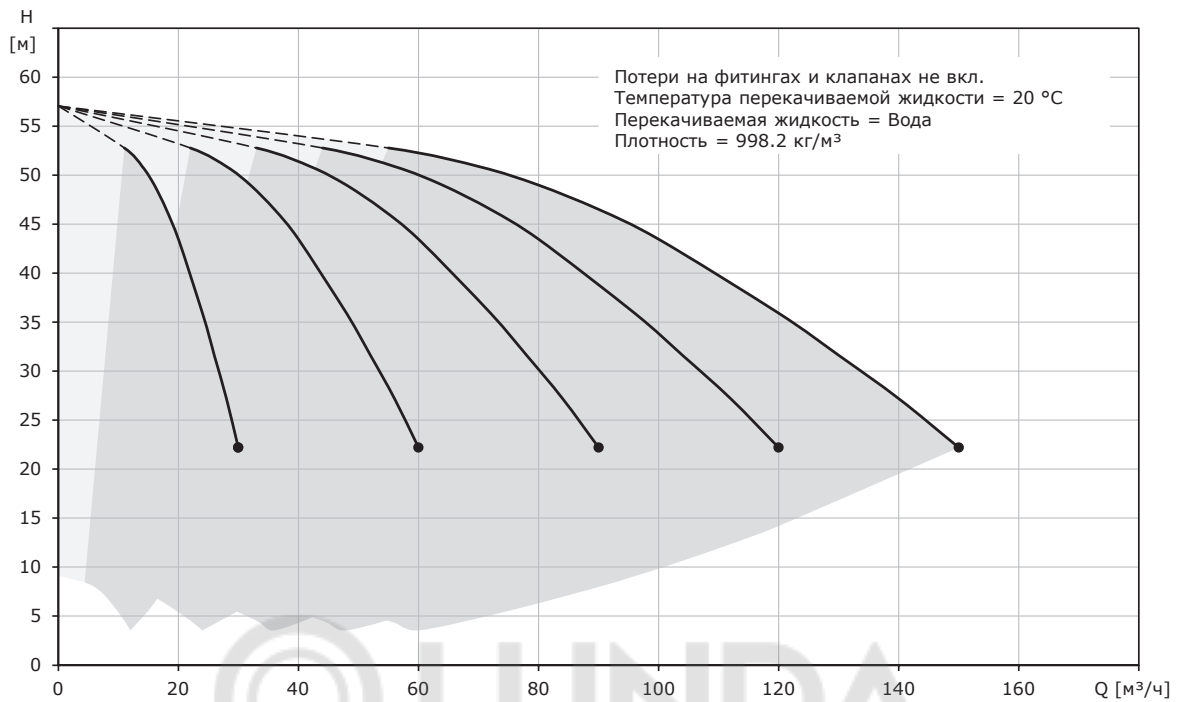

### Hydro-ME CRVE 20-5

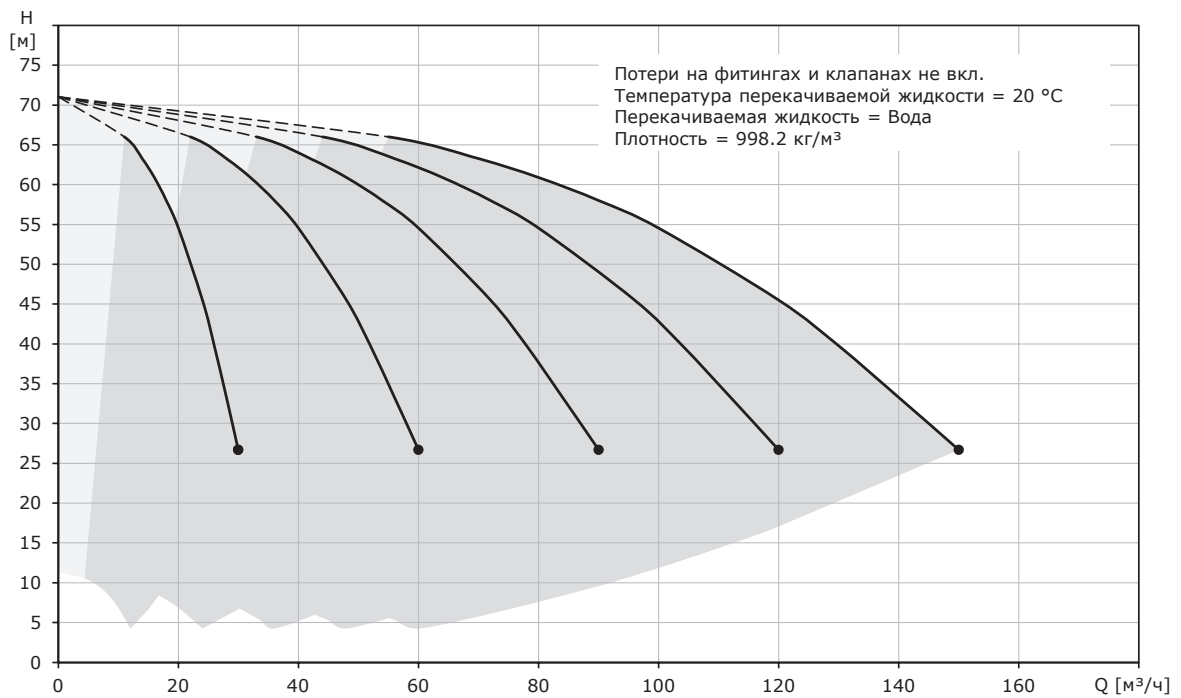

**Hydro-ME CRVE 20-6**

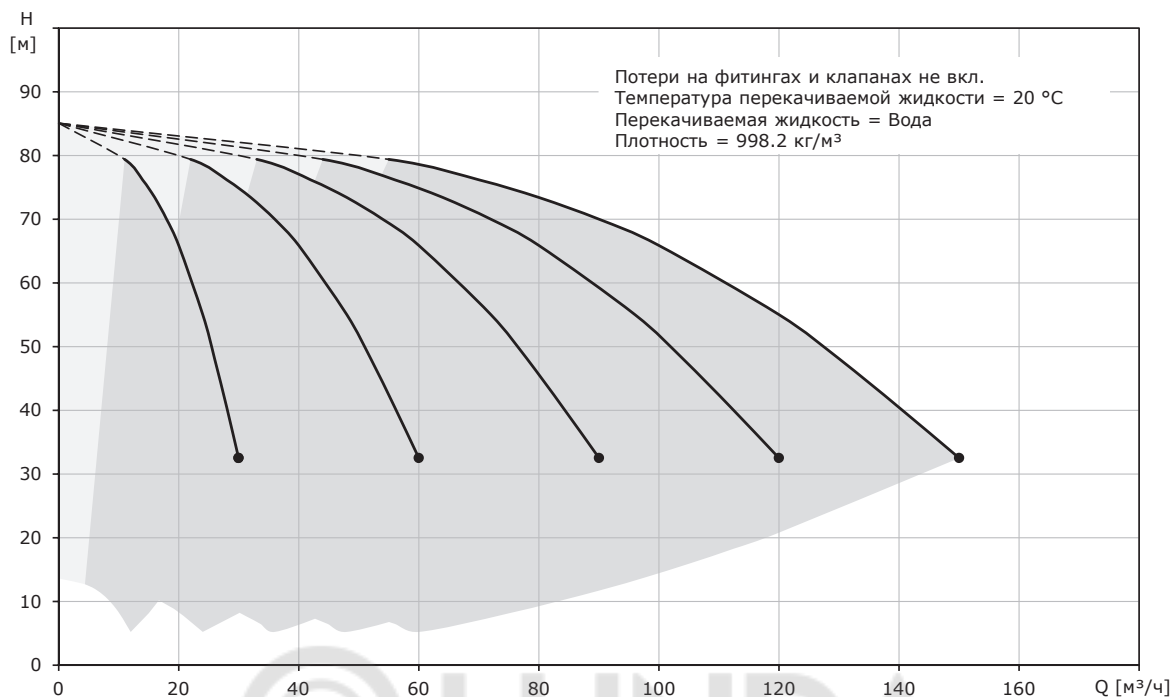

**Hydro-ME CRVE 20-7**

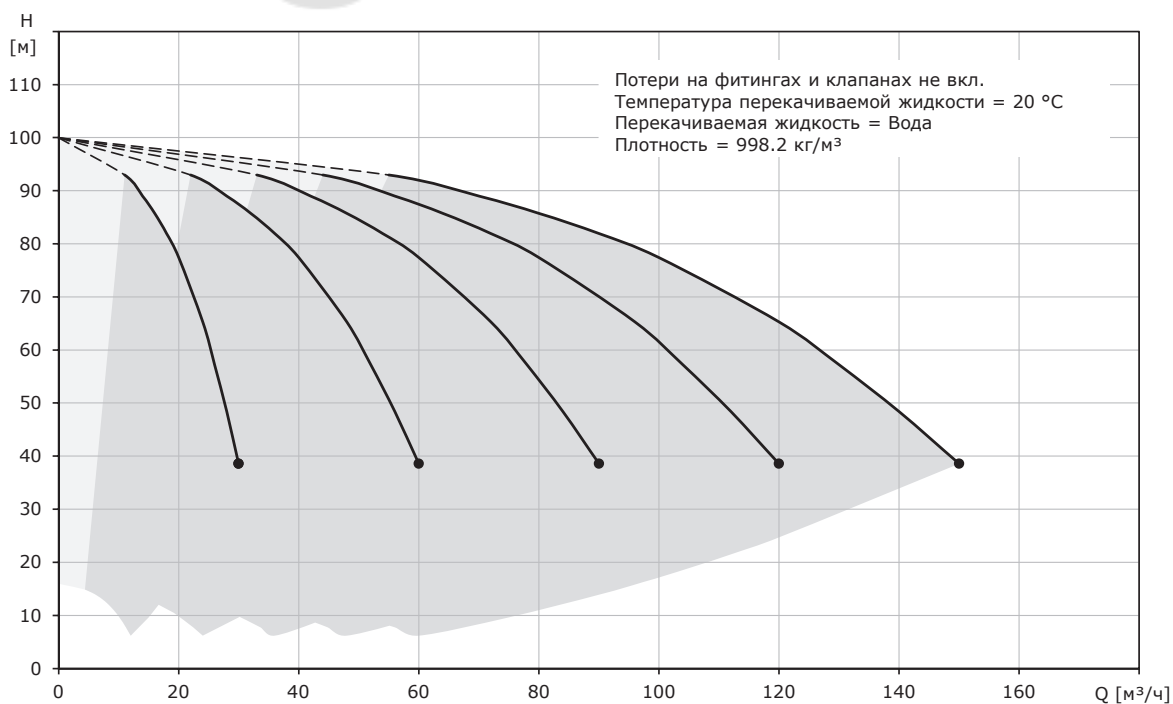

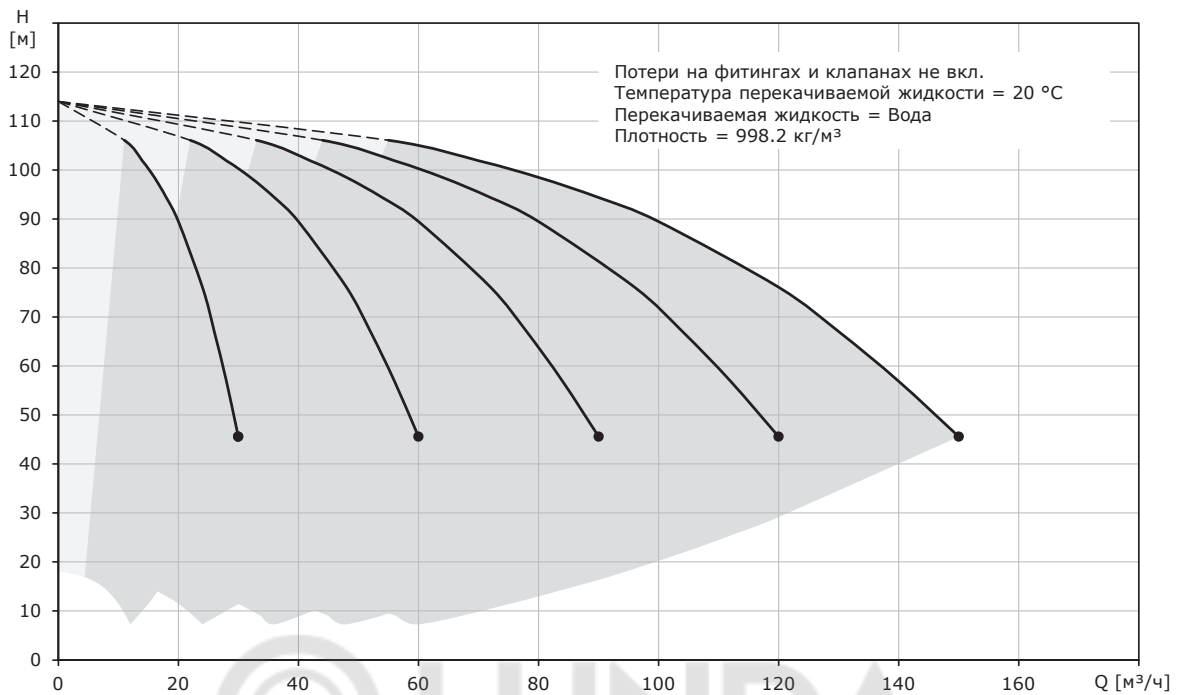
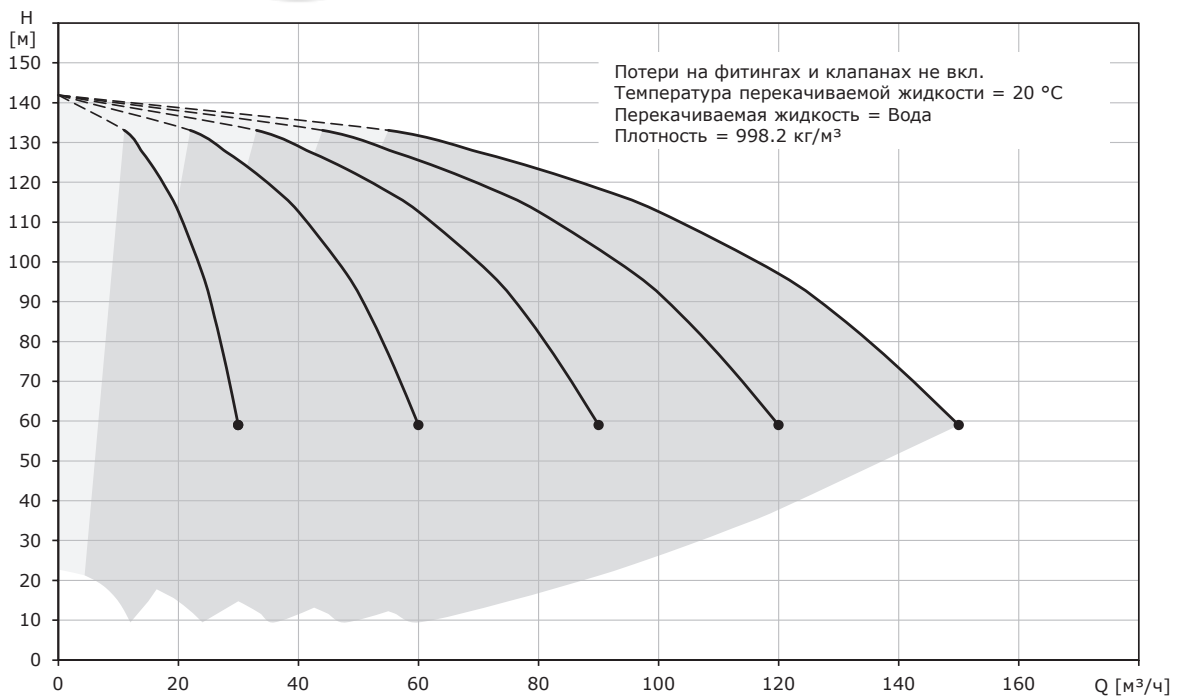
**Hydro-ME CRVE 20-8****Hydro-ME CRVE 20-10**

## Установки Hydro-ME с насосами CRVE 32

### Hydro-ME CRVE 32-1-1

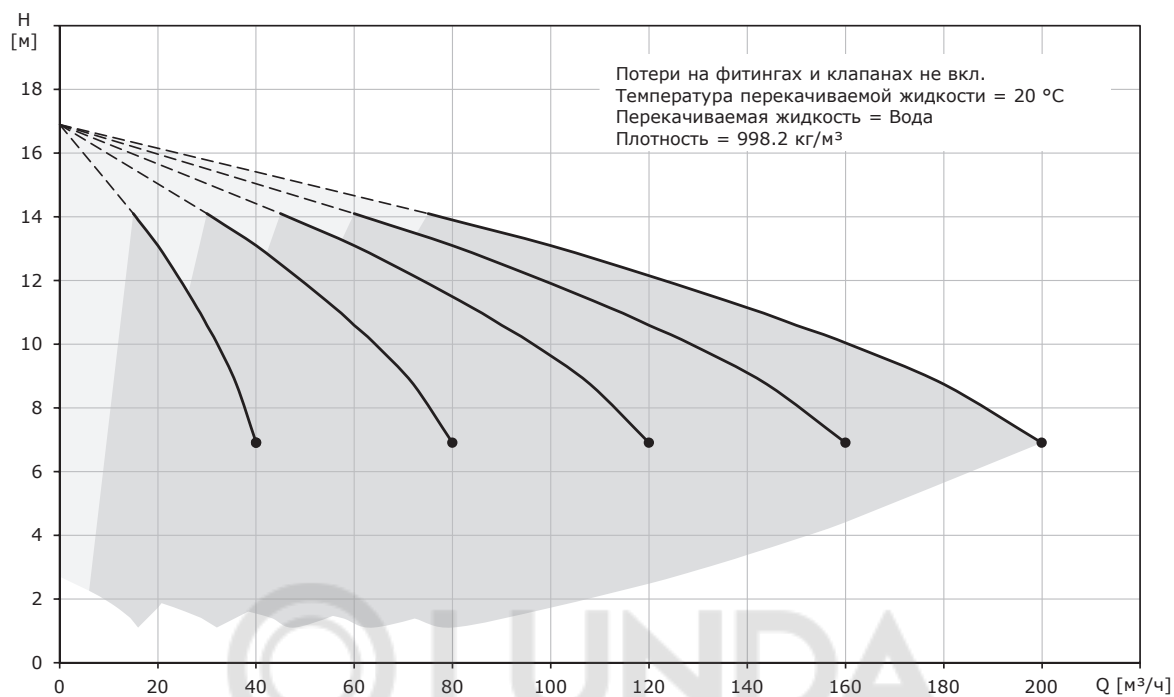

### Hydro-ME CRVE 32-1

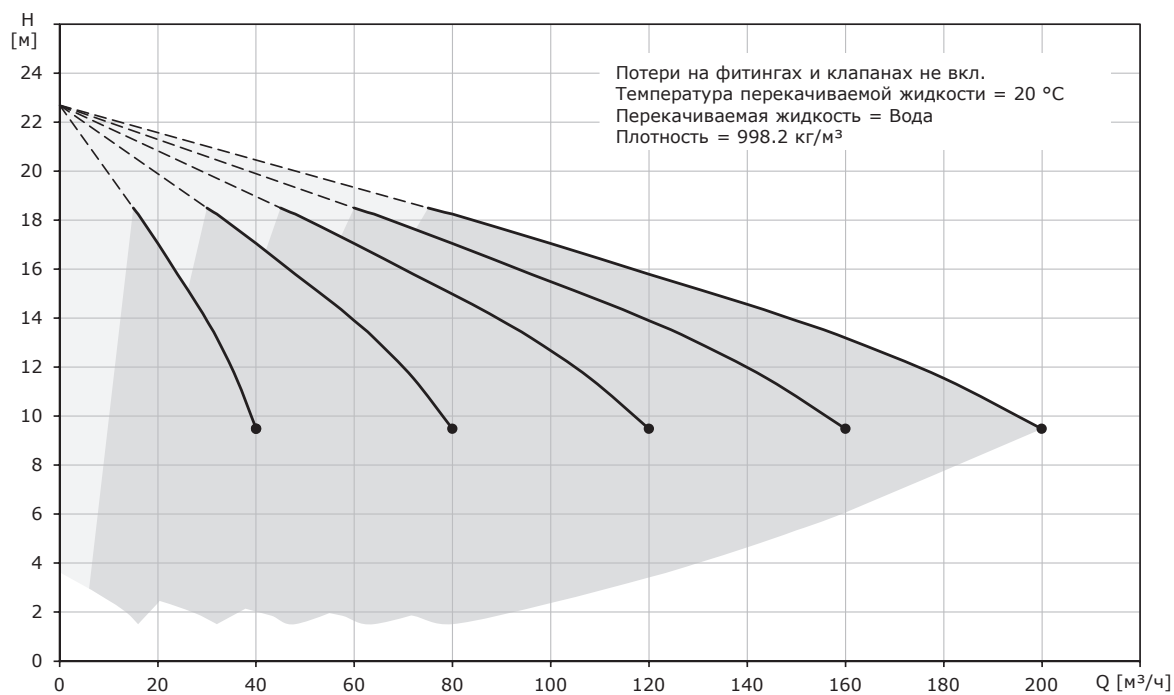

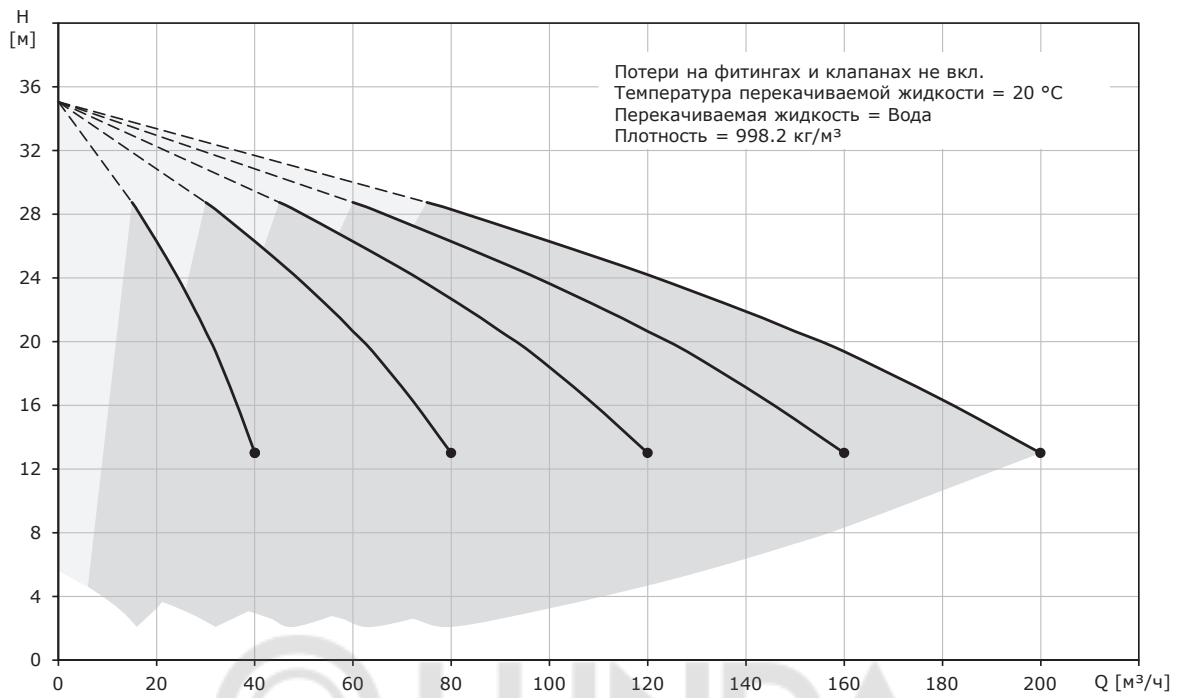
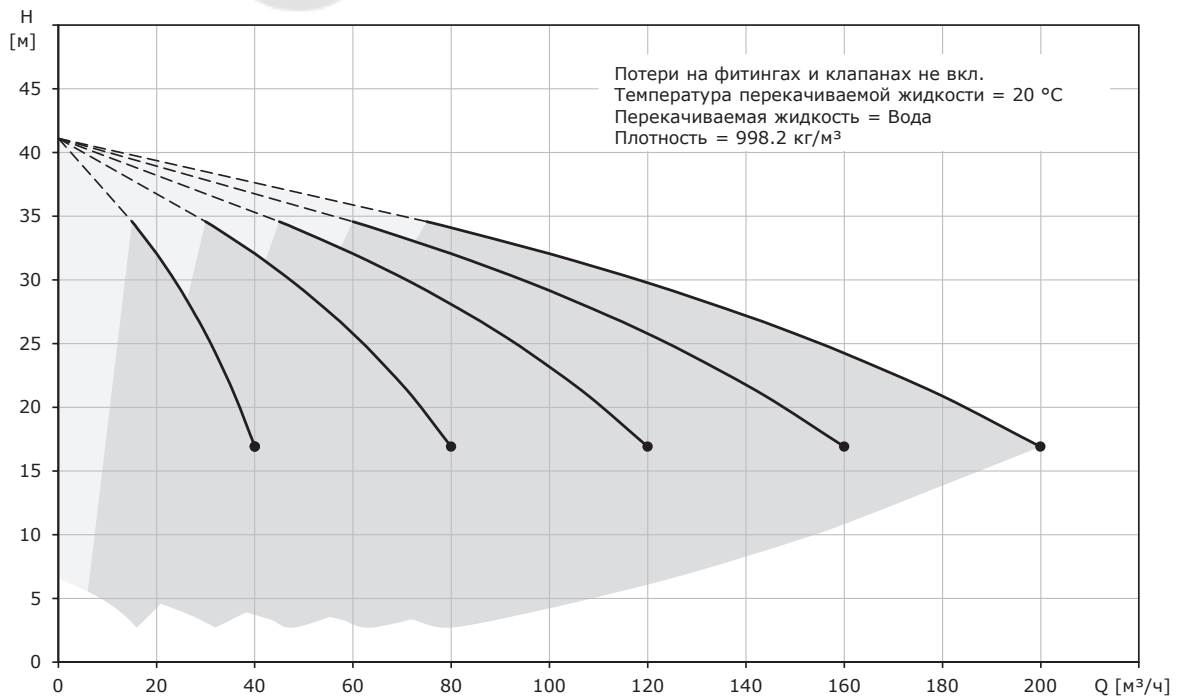
**Hydro-ME CRVE 32-2-2****Hydro-ME CRVE 32-2**

**Hydro-ME CRVE 32-3-2**

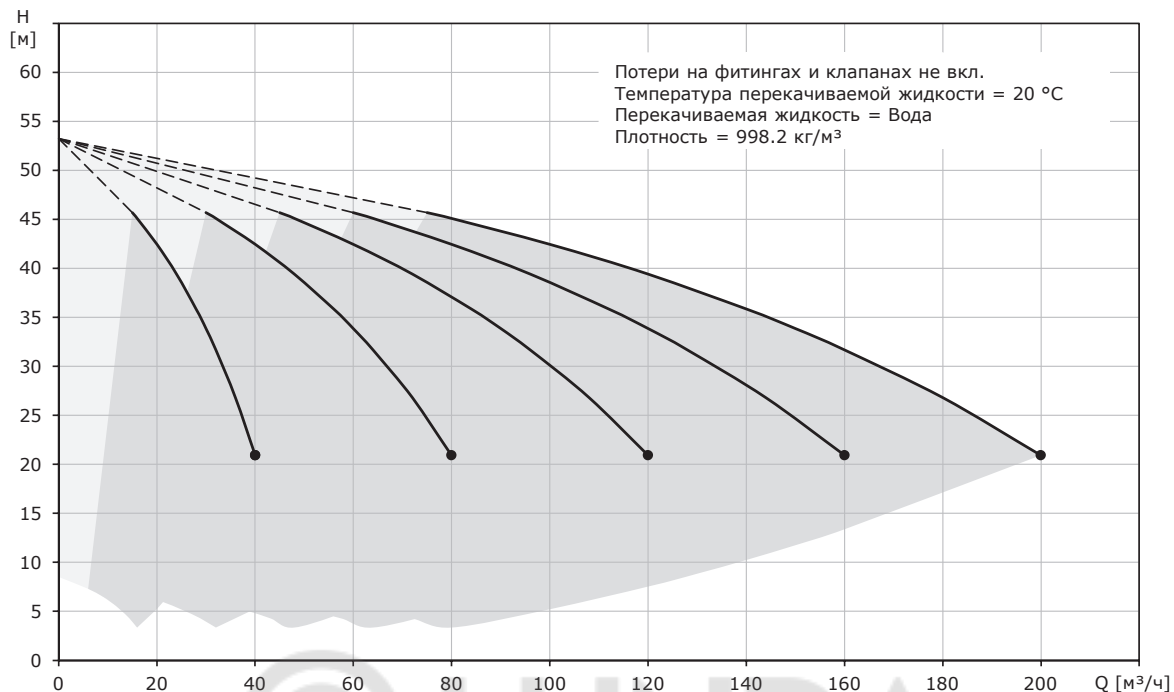

**Hydro-ME CRVE 32-3**

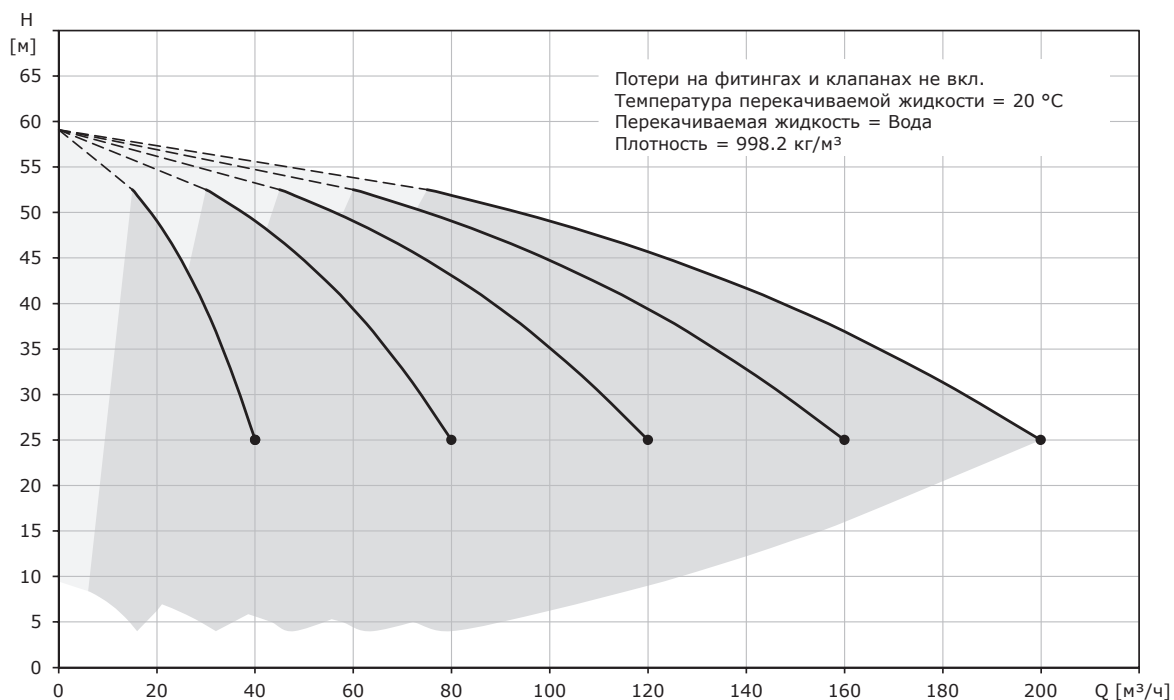

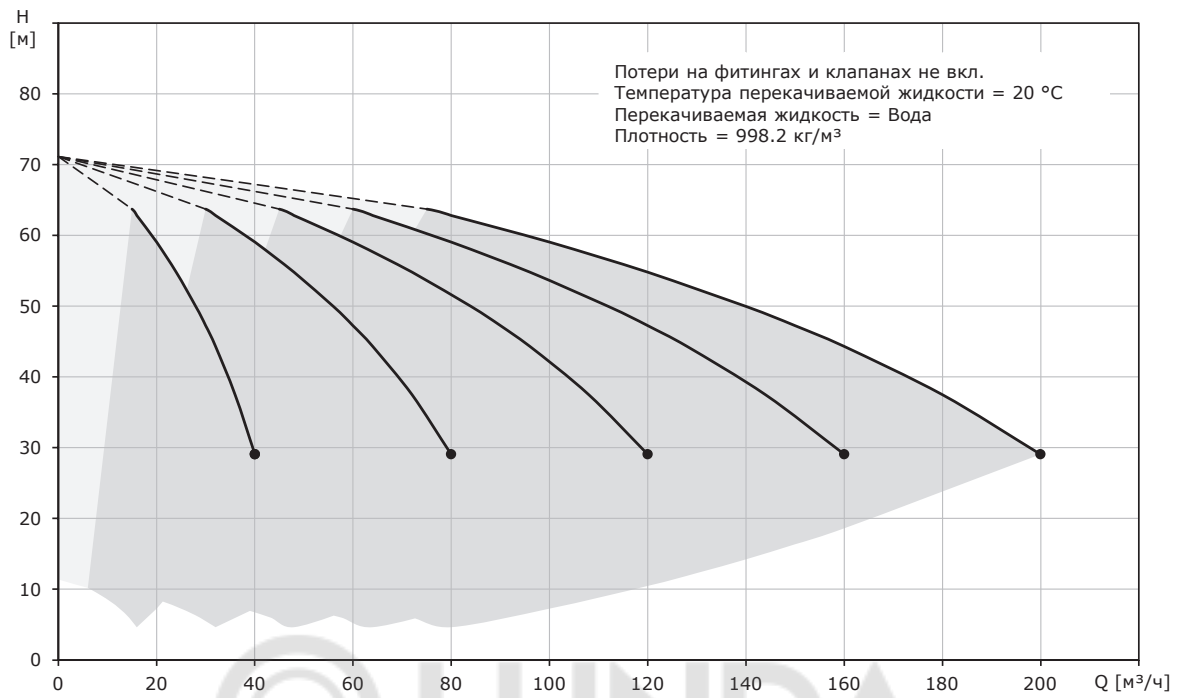
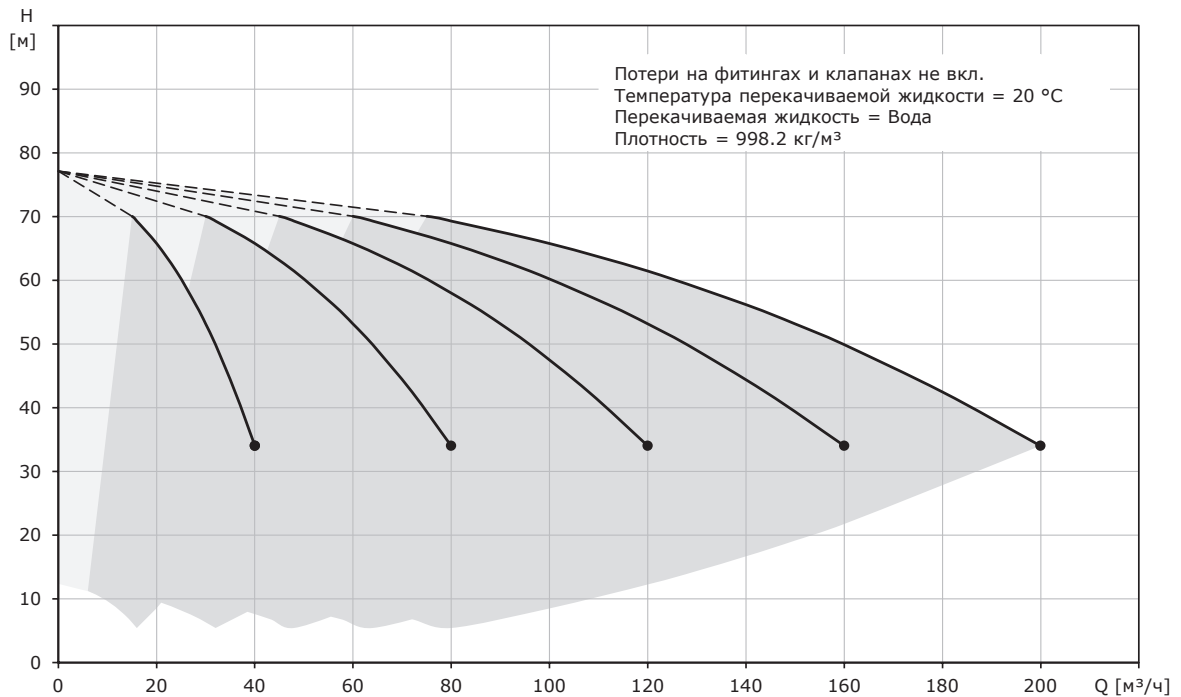
**Hydro-ME CRVE 32-4-2****Hydro-ME CRVE 32-4**

**Hydro-ME CRVE 32-5-2**

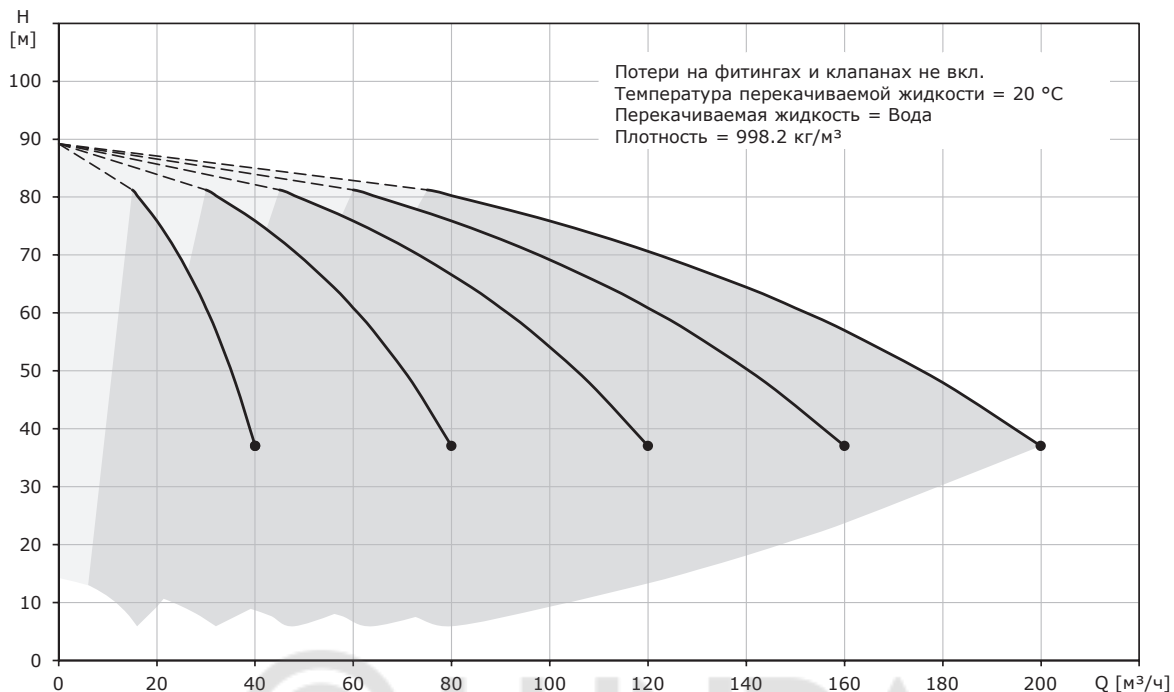

**Hydro-ME CRVE 32-5**

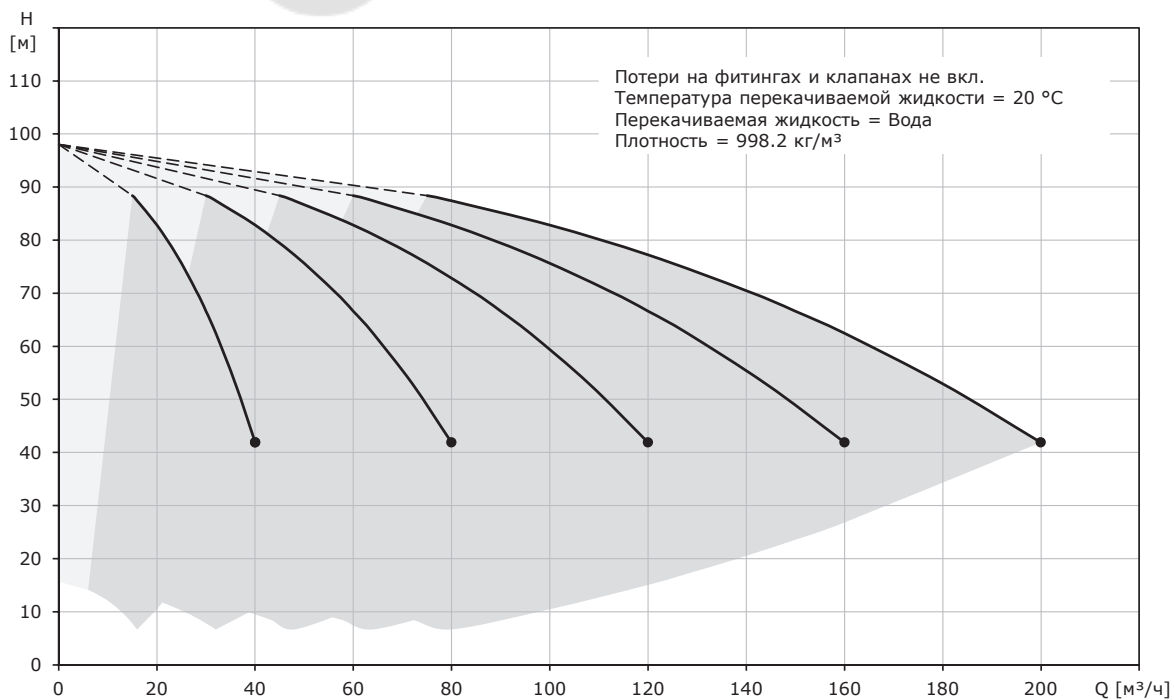

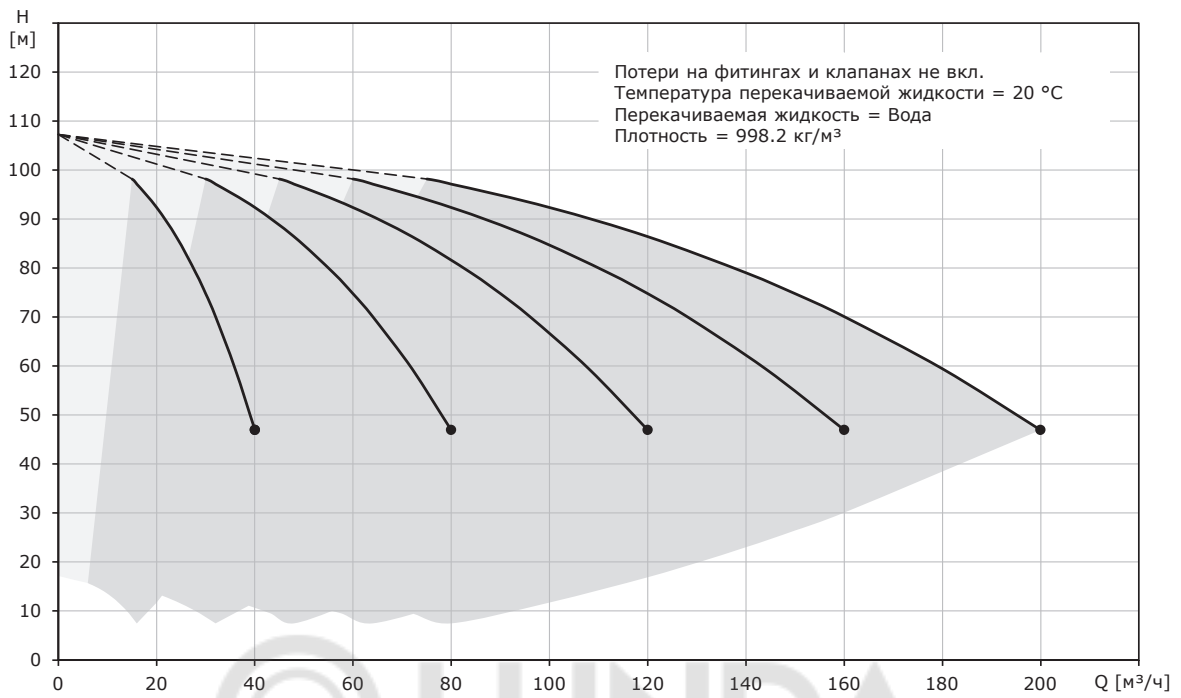
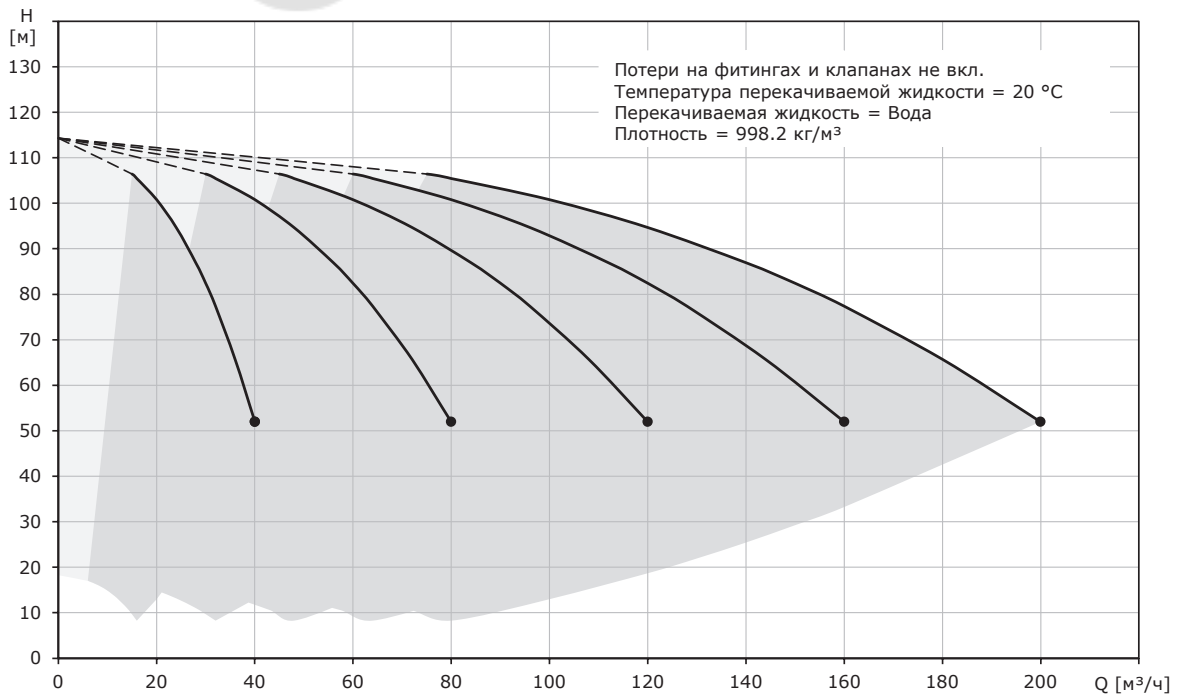
**Hydro-ME CRVE 32-6-2****Hydro-ME CRVE 32-6**

**Hydro-ME CRVE 32-7-2**

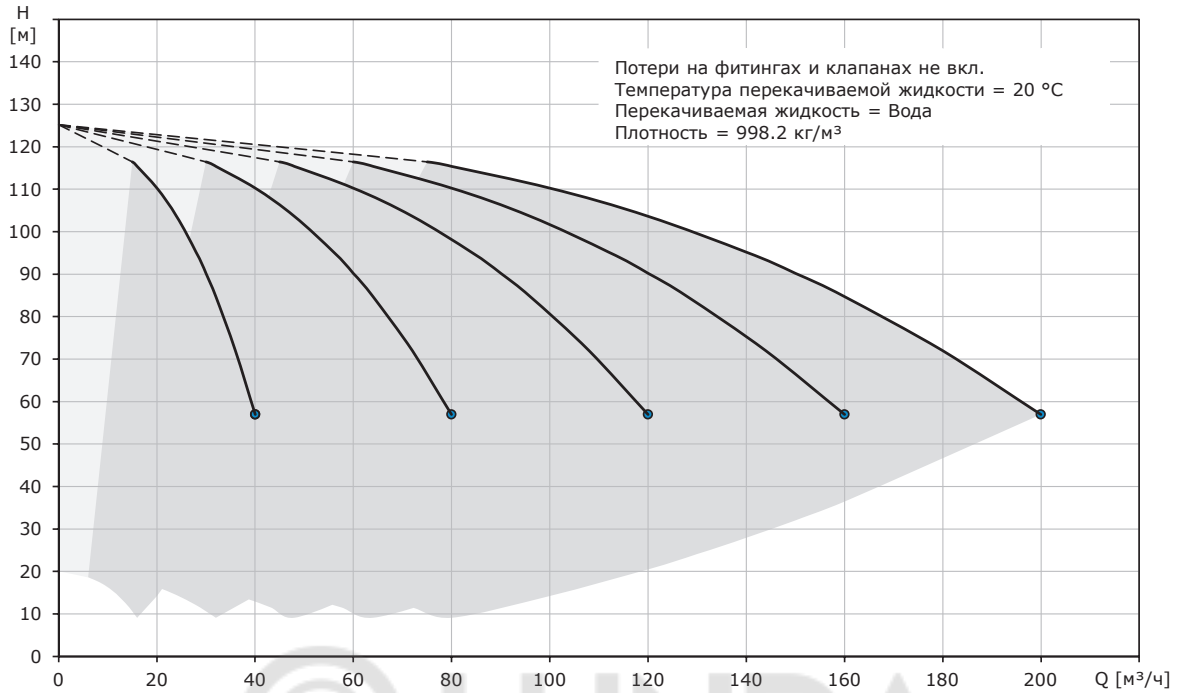

**Hydro-ME CRVE 32-7**

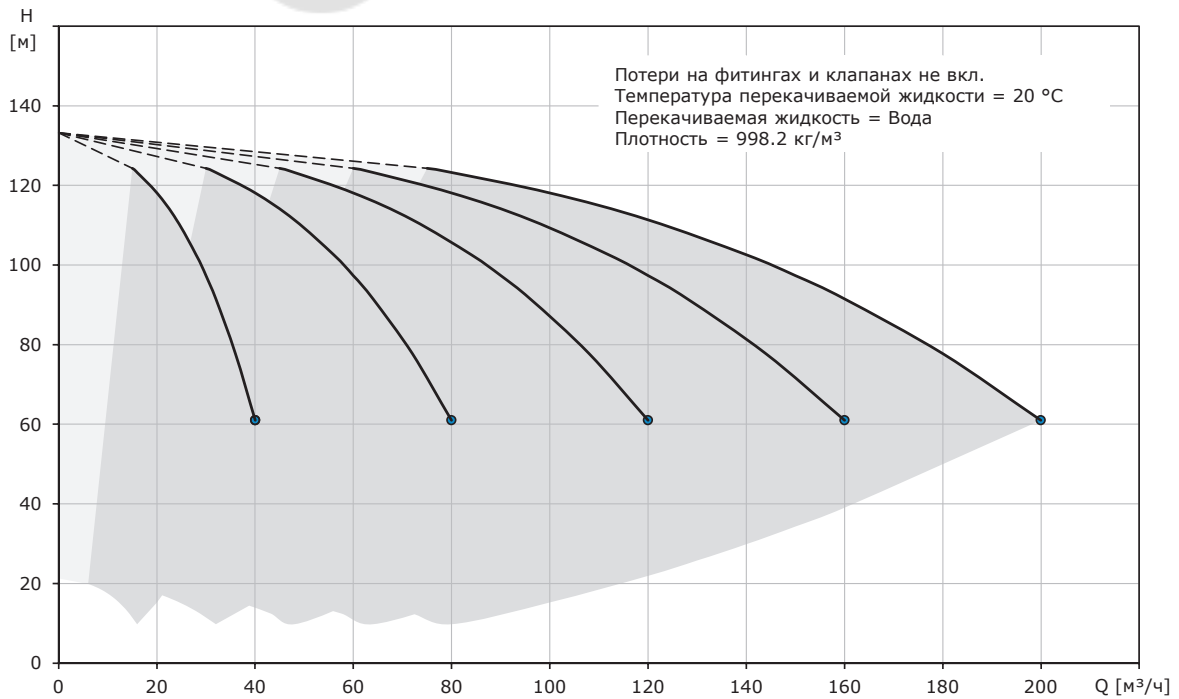

## Установки Hydro-ME с насосами CRVE 45

### Hydro-ME CRVE 45-1-1

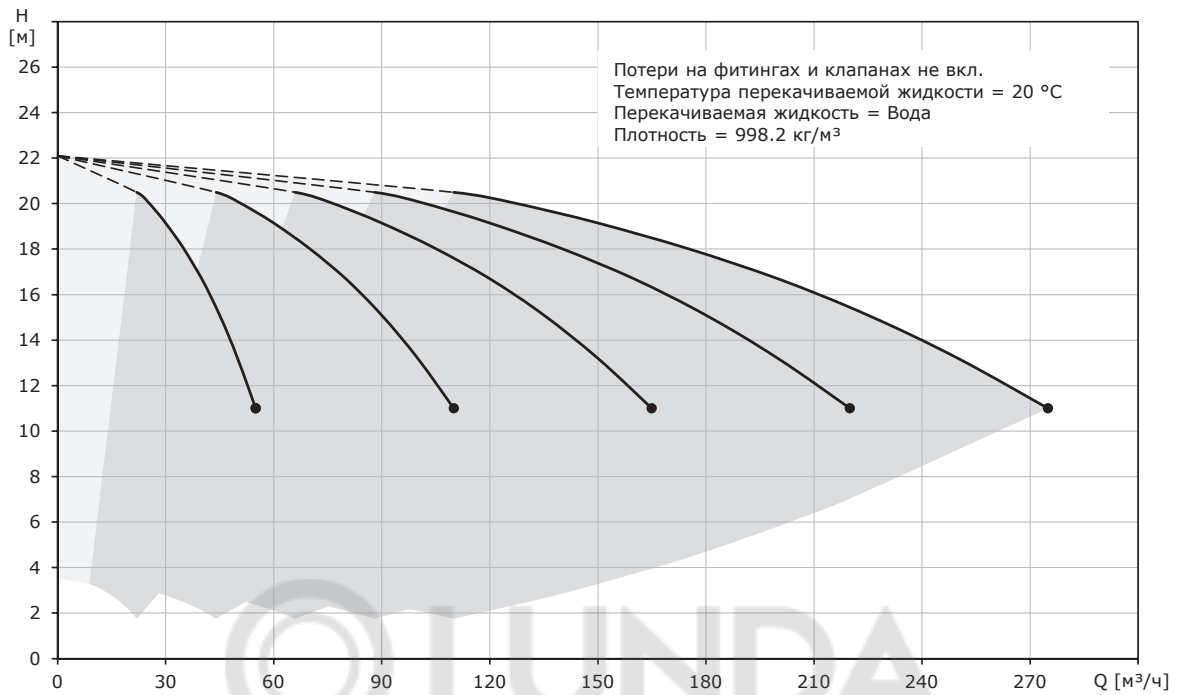

### Hydro-ME CRVE 45-1

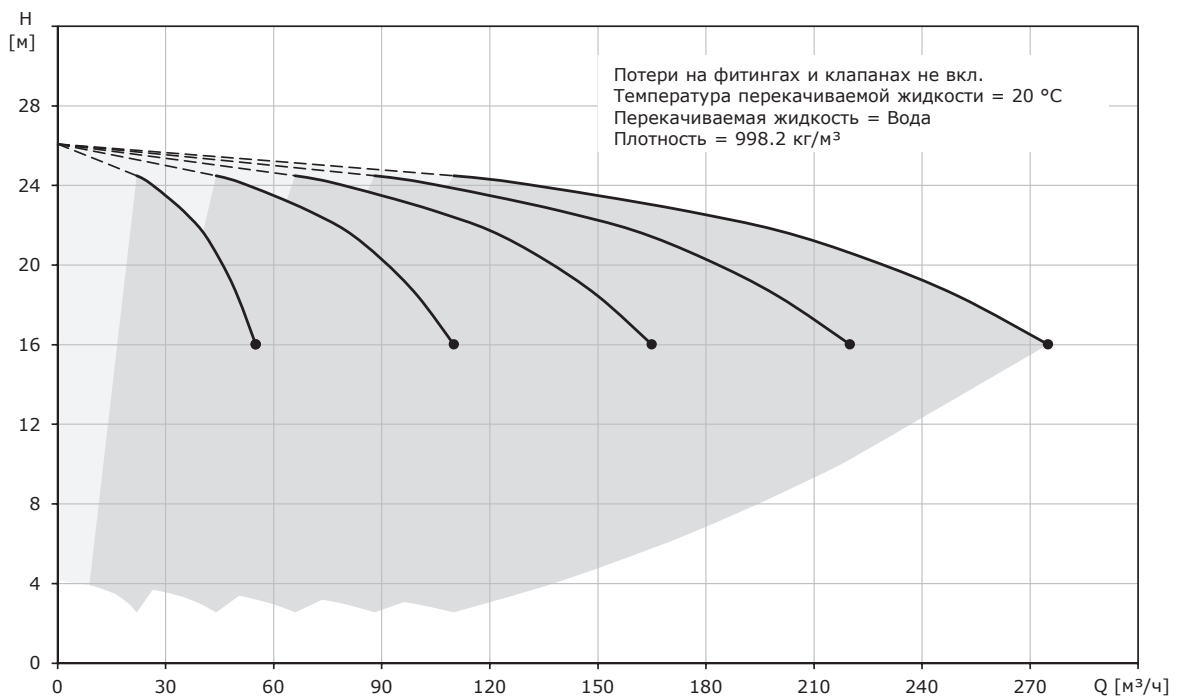

**Hydro-ME CRVE 45-2-2**

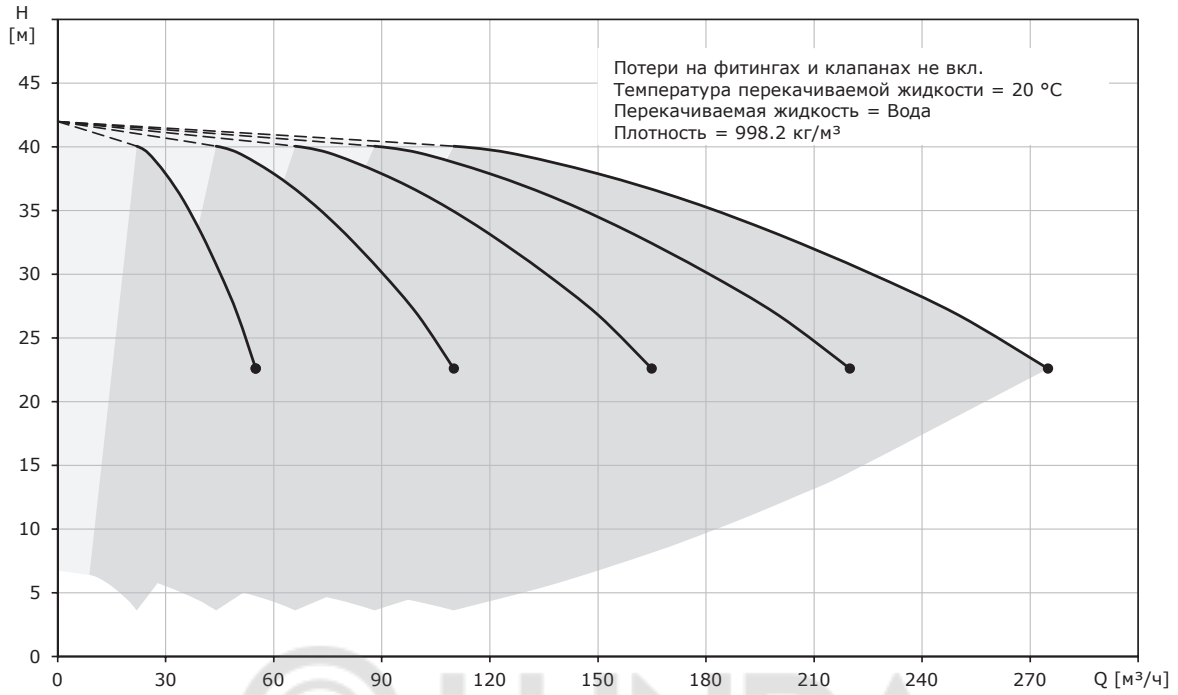

**Hydro-ME CRVE 45-2**

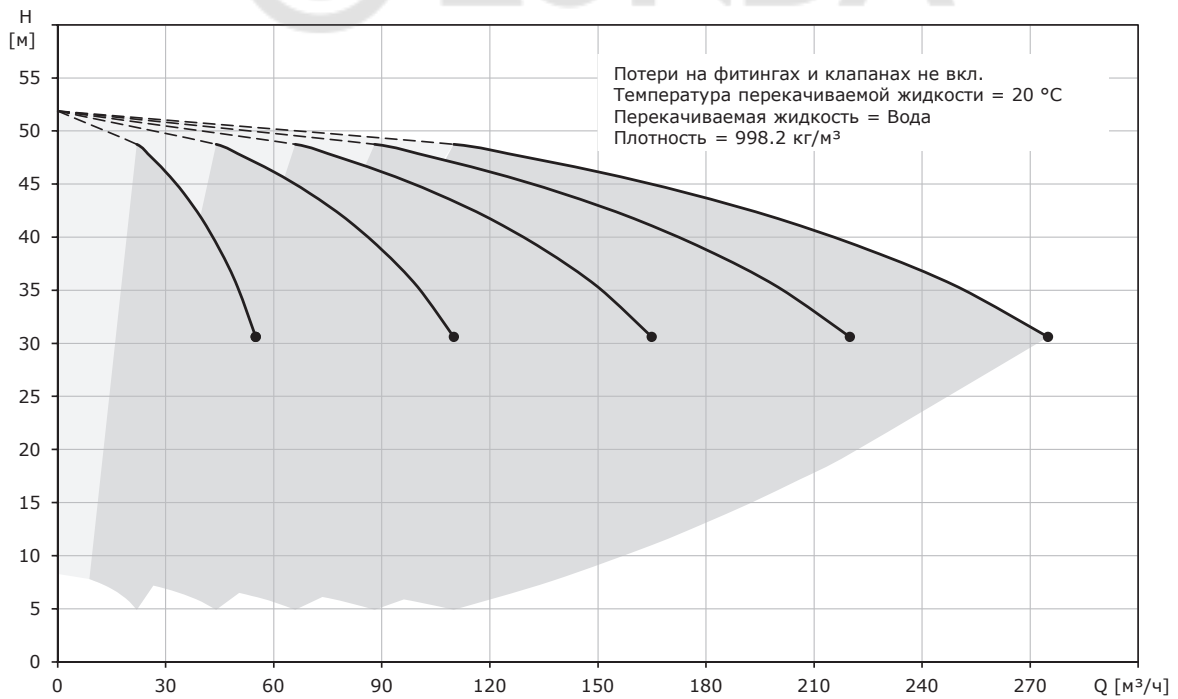

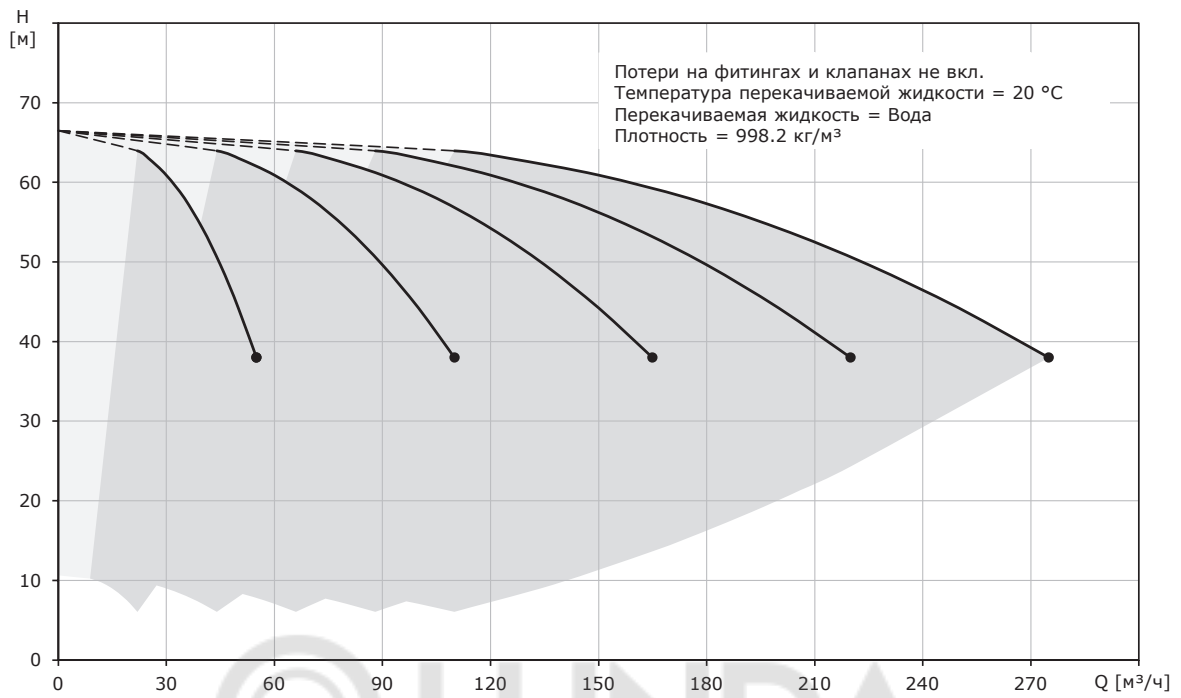
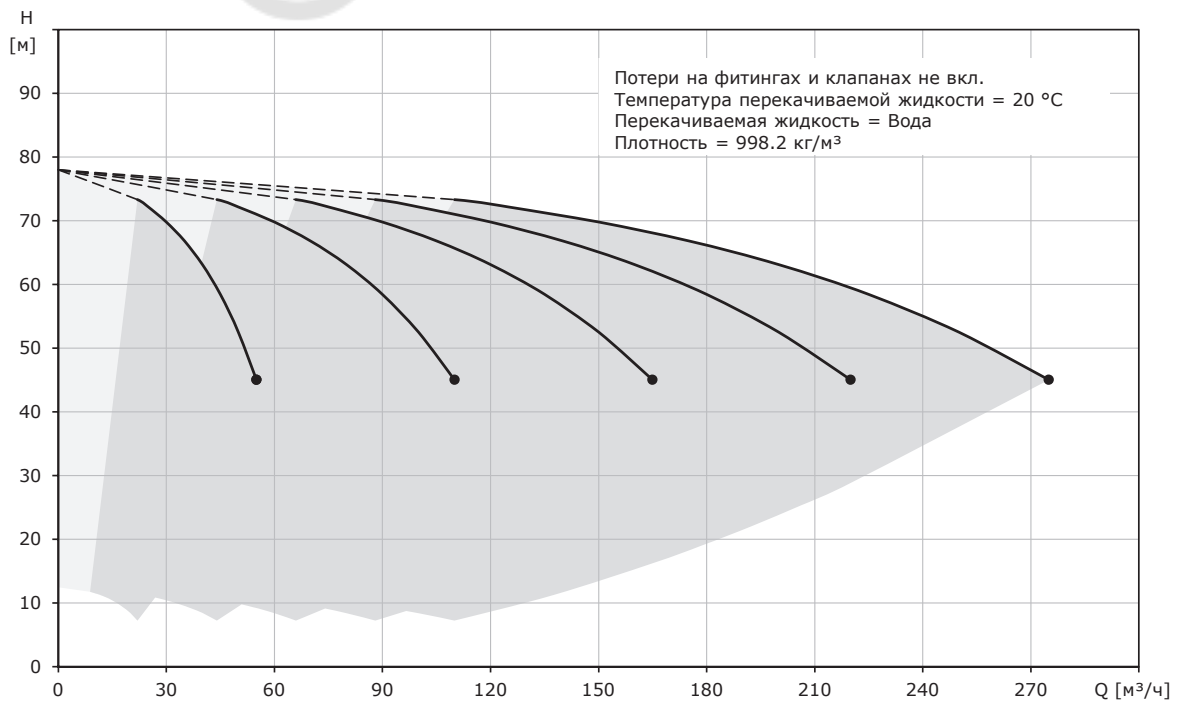
**Hydro-ME CRVE 45-3-2****Hydro-ME CRVE 45-3**

**Hydro-ME CRVE 45-4-2**

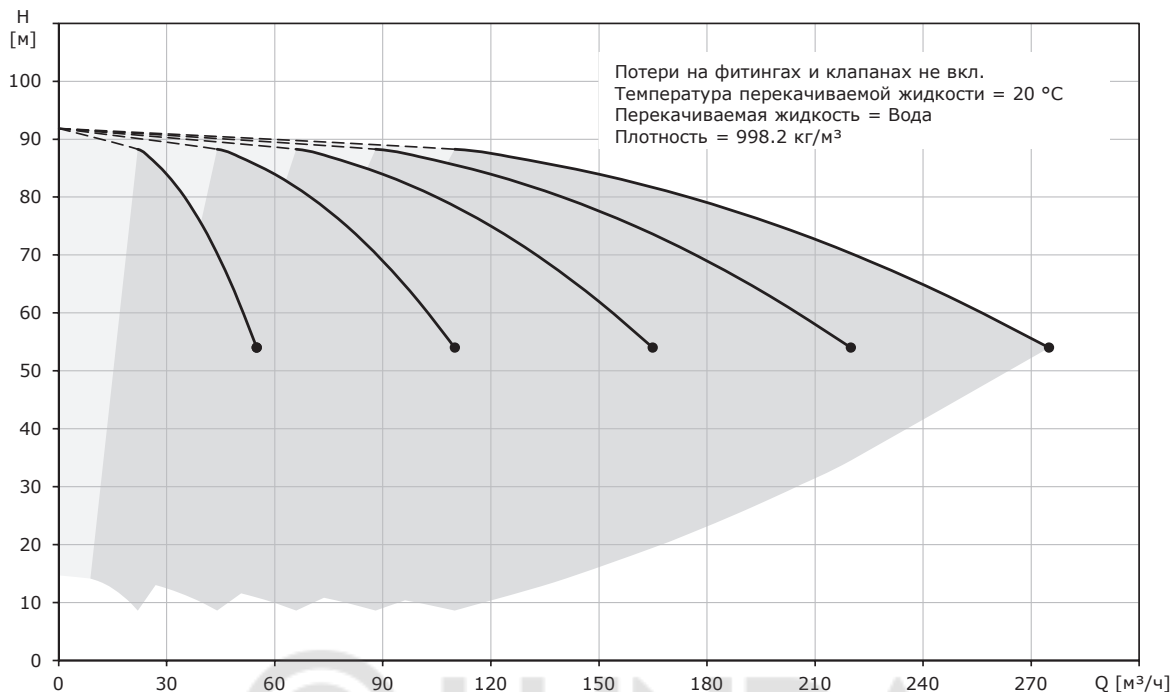

**Hydro-ME CRVE 45-4**

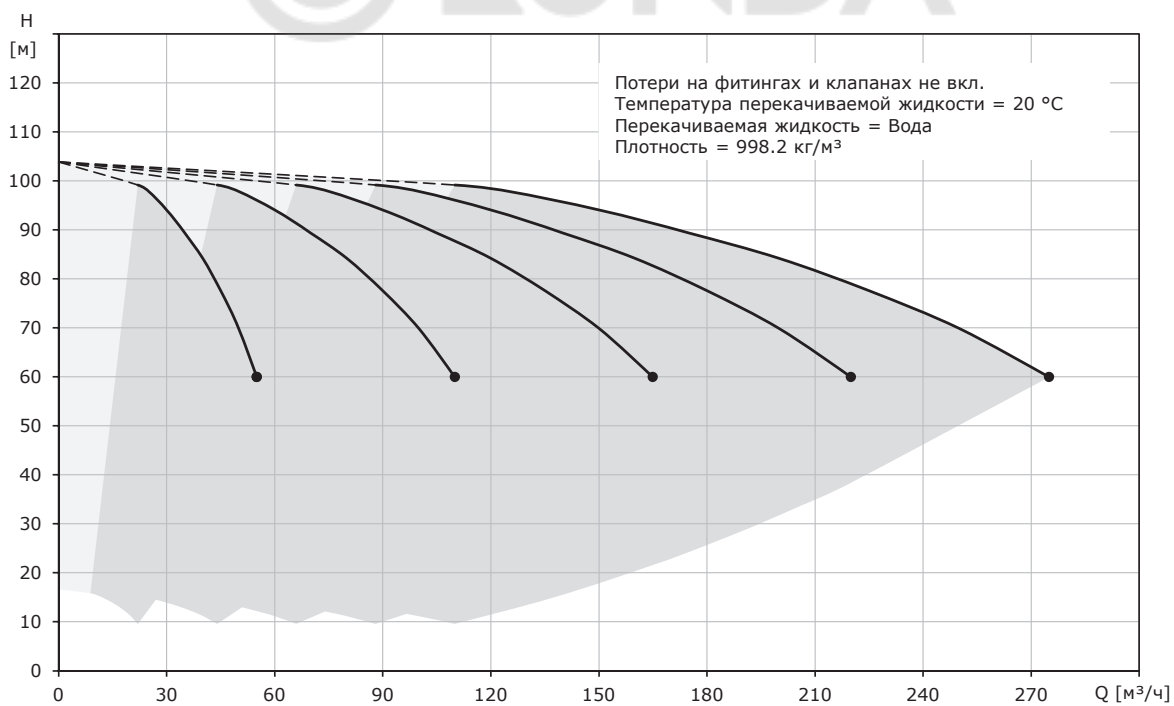

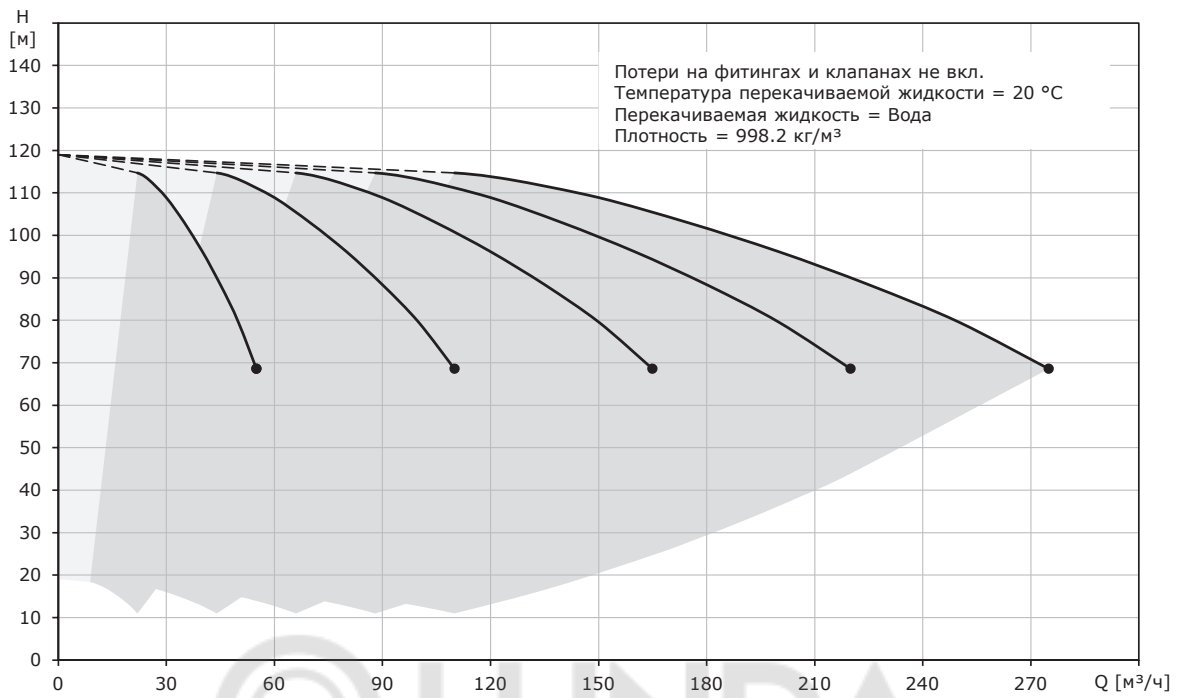
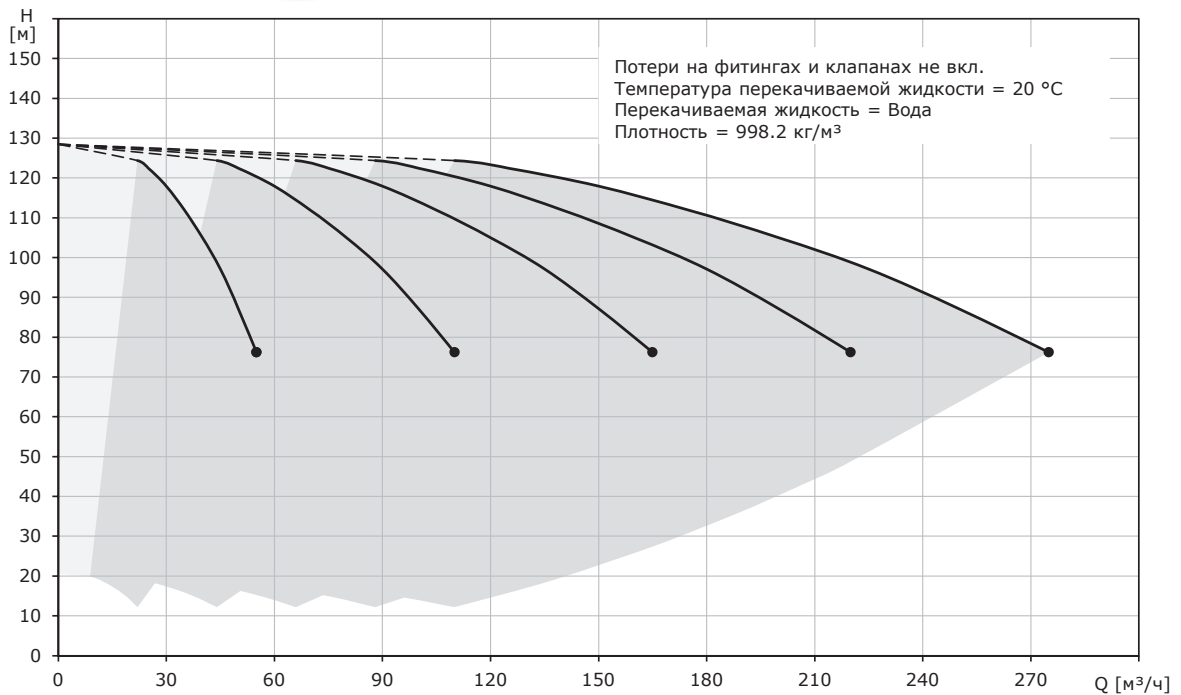
**Hydro-ME CRVE 45-5-2****Hydro-ME CRVE 45-5**

## Установки Hydro-ME с насосами CRVE 64

### Hydro-ME CRVE 64-1-1

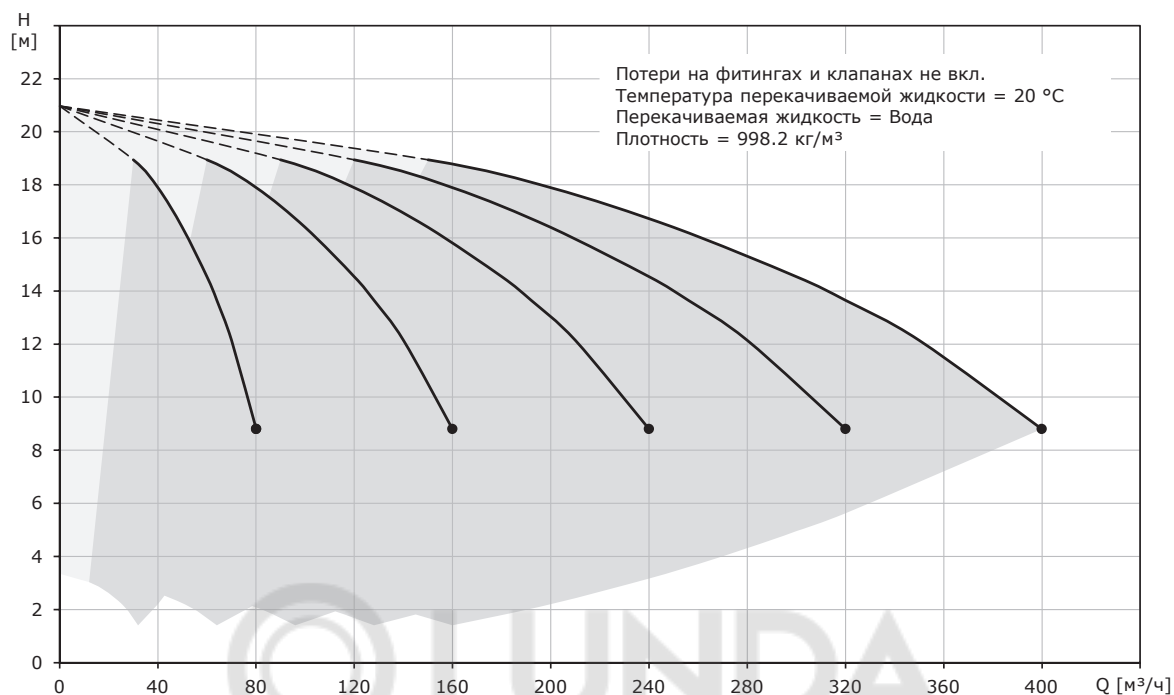

### Hydro-ME CRVE 64-1

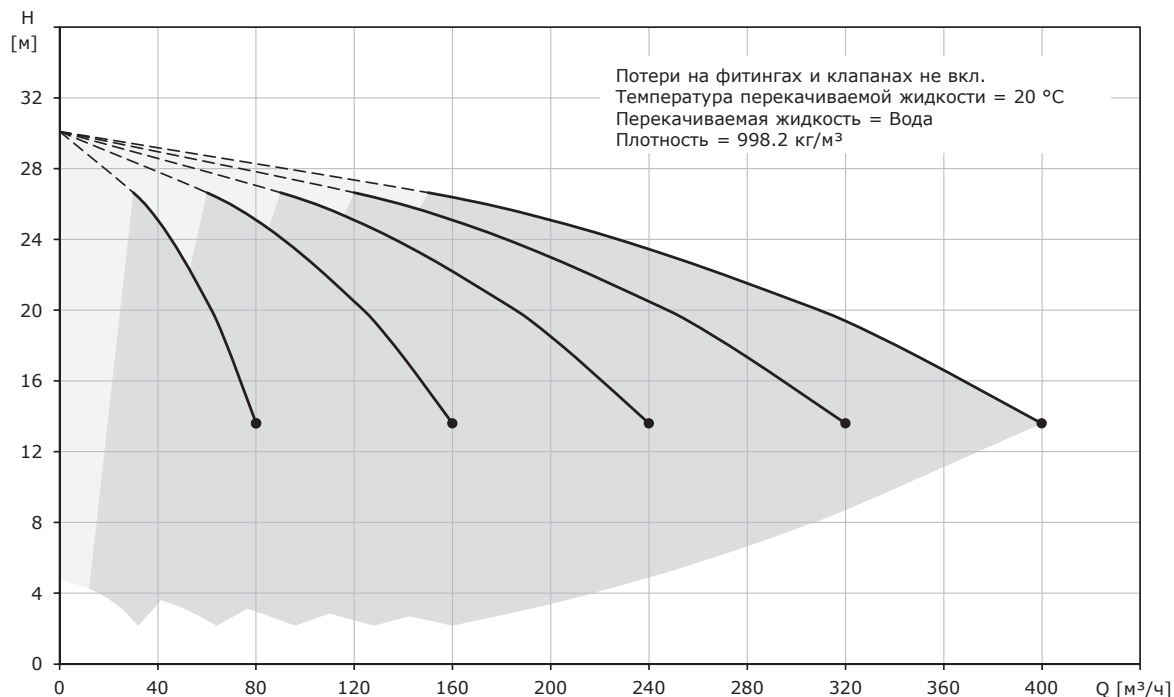

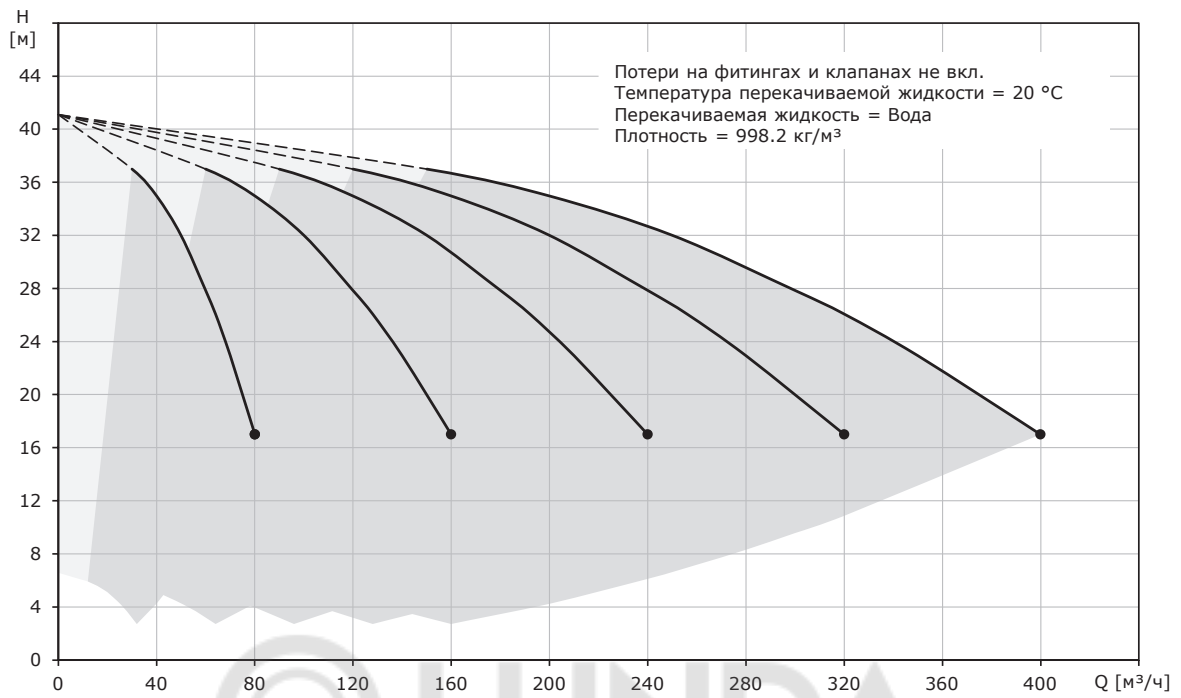
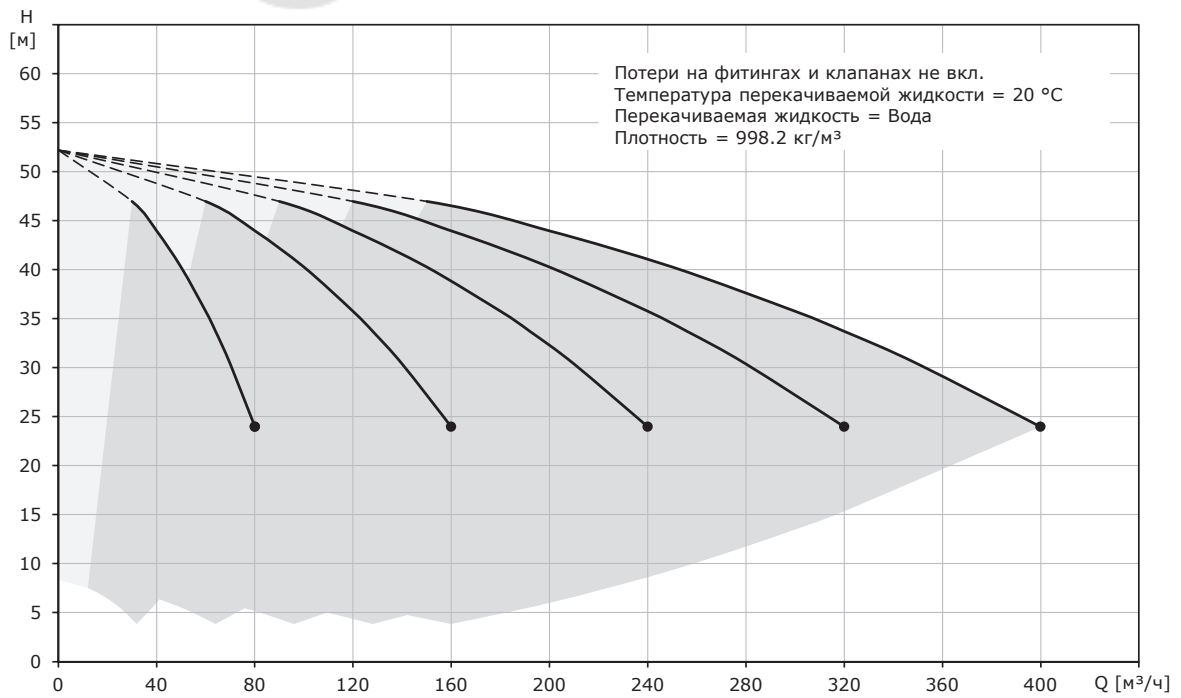
**Hydro-ME CRVE 64-2-2****Hydro-ME CRVE 64-2-1**

**Hydro-ME CRVE 64-2**

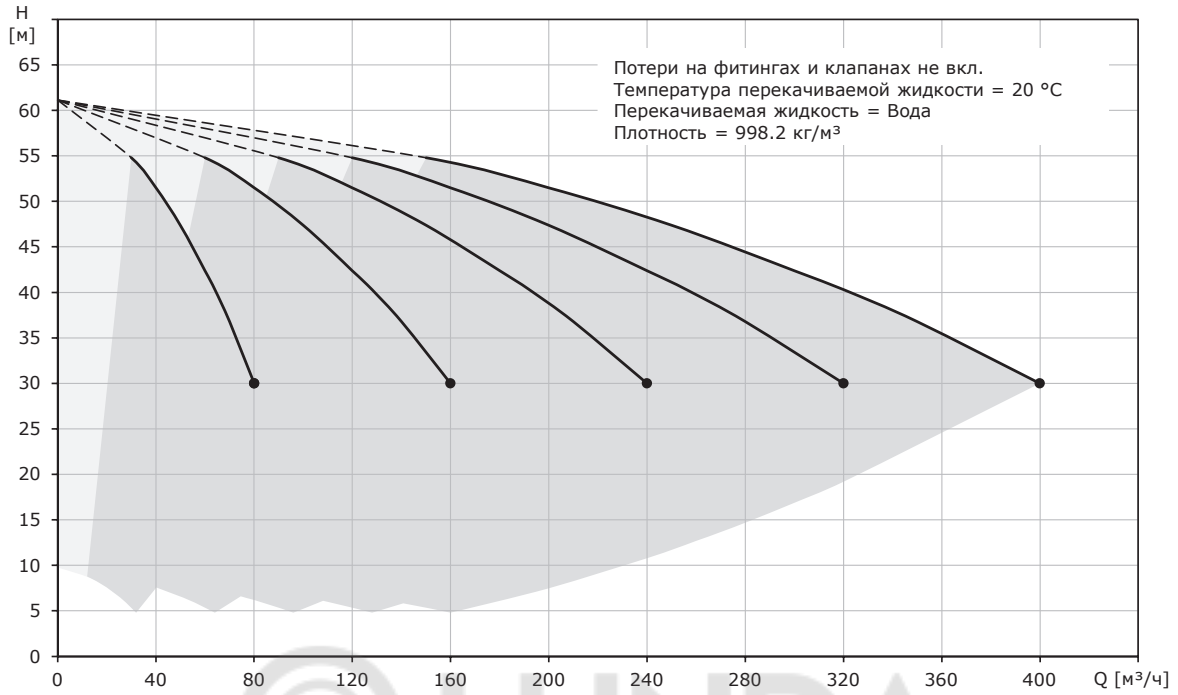

**Hydro-ME CRVE 64-3-2**

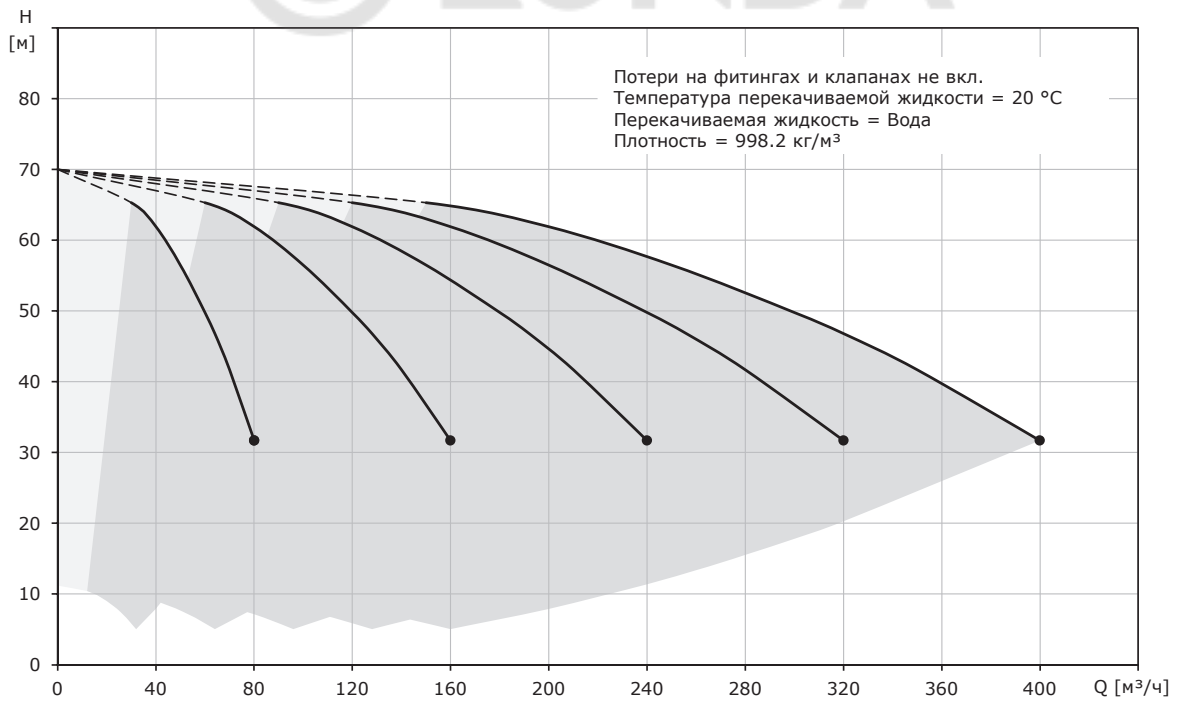

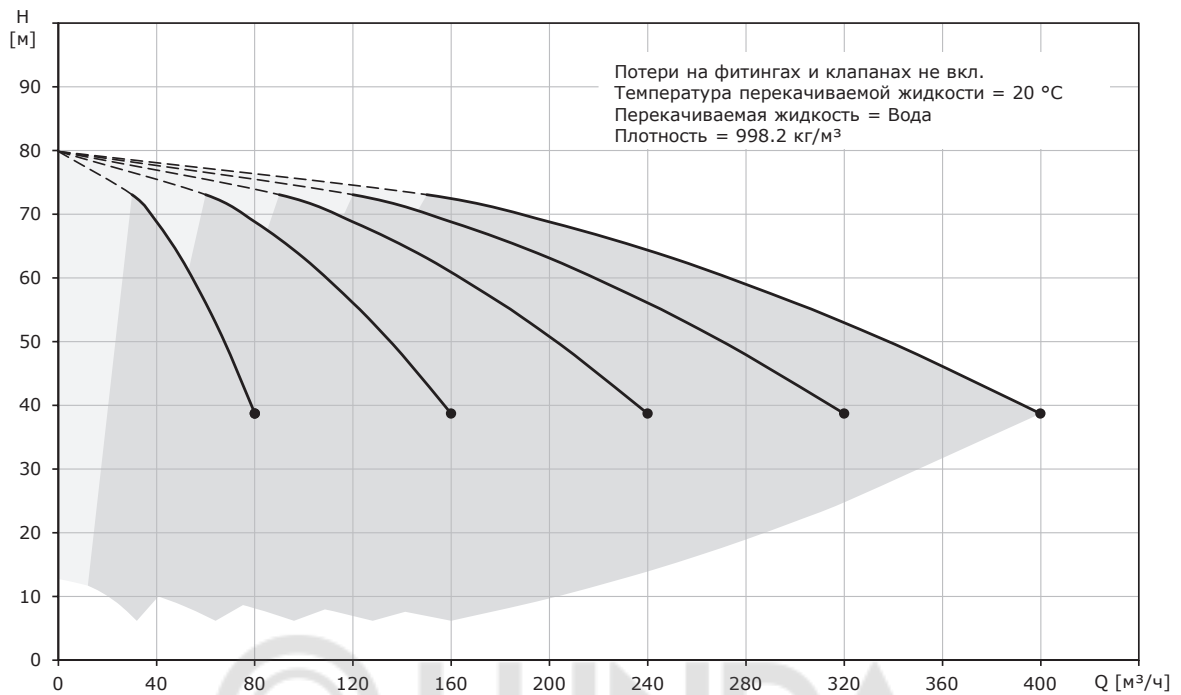
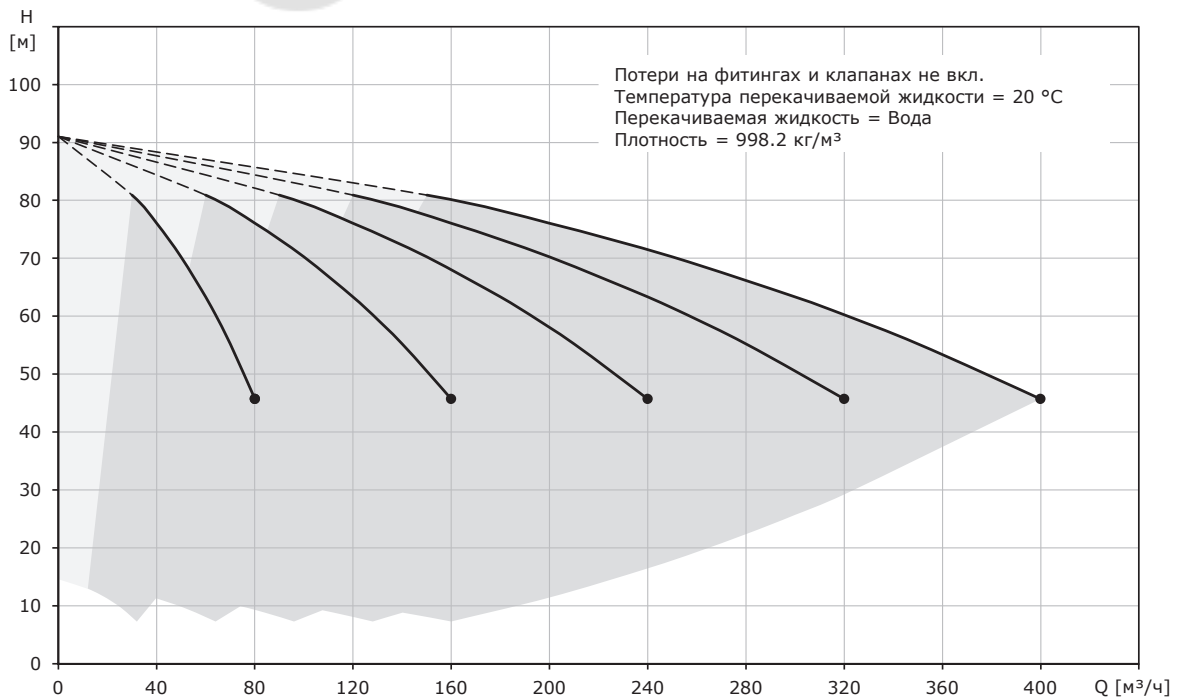
**Hydro-ME CRVE 64-3-1****Hydro-ME CRVE 64-3**

# Установки пожаротушения Hydro-FS

## 1. Общая информация

Комплектные насосные установки Hydro-FS предназначены для применения в спринклерных и дренчерных автоматических системах водяного и пенного пожаротушения, а также в системах с гидрантами.

Среди объектов, защищаемых установками Hydro-FS, могут быть:

- жилые здания различной этажности,
- торгово-развлекательные комплексы,
- производственные и складские помещения,
- объекты культурно-социального назначения.



**Рис. 6** Внешний вид установки пожаротушения Hydro-FS

Общая принципиальная схема и компоновка установок пожаротушения Hydro-FS приведены далее в соответствующих разделах.

### Соответствие стандартам

Комплектные насосные установки для систем пожаротушения Hydro-FS разработаны с учетом требований действующих стандартов, применимых к данному типу оборудования, и имеют соответствующие подтверждающие сертификаты.

## Возможные расходно-напорные характеристики установок

### Насосы CRV

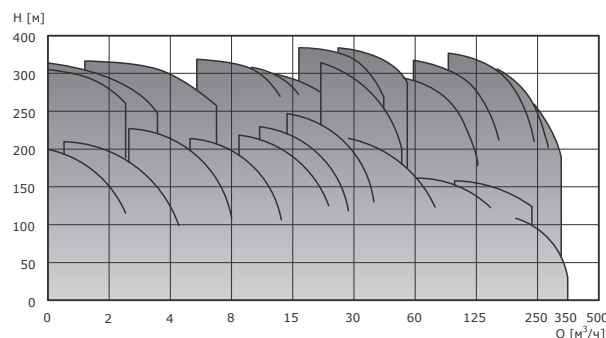

### Насосы NBV

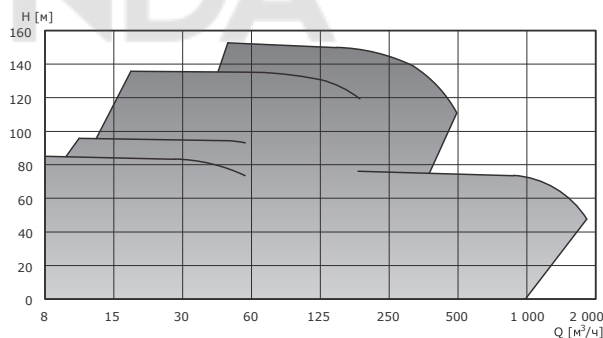

Установки Hydro-FS на базе консольно-моноблочных насосов NBV производятся по запросу. Обратитесь к представителям компании Vandjord.

## Типовое обозначение

### Типовое обозначение Hydro-FS (базовая часть)

Пример	Hydro-FS	-A	1	/1	CRV20-5	G2	-B	-100	/80	-16	-xxx	-xxx
Типовой ряд												
Вариант исполнения:												
A - Система с реле давления в качестве иницирующего устройства												
X - Опциональный вариант типа иницирующего устройства												
Кол-во основных насосов												
Кол-во резервных насосов												
Тип насоса												
В случае, если в данном поле указаны два насоса через знак «+», то первый из них означает типоразмер основных и резервных насосов, а второй - типоразмер жockey-насоса (насоса подпитки)												
Номер поколения:												
G1 - Поколение 1												
G2 - Поколение 2 (коллектора из СТ20, без штатной защиты от «сухого» хода)												
Напряжение питания:												
B - 3x380, N, PE 50Hz												
X - Специальное исполнение												
Диаметр всасывающего коллектора (DN)												
Диаметр напорно коллектора (DN):												
[ ] - Совпадает со всасывающим коллектором												
Максимальное давление (PN)												
Наличие опций в шкафу управления (ППУ):												
[ ] - Без дополнительных опций												
xxx - Опции шкафа управления (см. опции ППУ)												
Наличие опций в установке:												
[ ] - Без дополнительных опций												
xxx - Опции станции (см. опции установки)												

### Дополнительное типовое обозначение Hydro-FS (опции ППУ)

-S2DA1X01	-S2	D	A	1	X01
Комбинация задвижек с электроприводом (э/п):					
T2 - Две 3-фазных задвижки с э/п в системе до 4А (базовая комплектация)					
S1 - Одна 1-фазная задвижка с э/п в системе до 4А					
S2 - Две 1-фазные задвижки с э/п в системе до 4А					
Sn - n 1-фазных задвижек с э/п в системе до 4А					
Tn - n 3-фазных задвижек с э/п в системе до 4 А					
SnTn - Разнородная комбинация задвижек с э/п в системе					
X - Специальное исполнение					
Дренажные насосы:					
0 - Без управления дренажными насосами					
D - Один дренажный насос с собственным поплавком 1x220В до 7,2 А					
T - Один дренажный насос с поплавком, подключенным к ППУ, 3x380В до 7,2 А					
X - Специальное исполнение					
Устройства Плавного Пуска:					
0 - Без УПП на насосах					
A - УПП на каждом насосе в системе					
Исполнение и цвет ППУ:					
0 - Стандартный ППУ (серый с красной окантовкой шкафа)					
1 - Красный цвет корпуса стандартного ППУ					
Нестандартные опции:					
[ ] - Нет иных опций					
X01...X99 - Проектные опции					

Примечание: T2000 – стандартная конфигурация, если в данной категории описанные опции отсутствуют – не отображается.

**Дополнительное типовое обозначение Hydro-FS (опции установки)**

-K1VX01	K1	VDS	X01
Длина кабеля: 00 - Стандартный кабель (длина пучка кабелей рассчитана на установку ППУ рядом с гидравлической частью) K1 - Длина + 5 м K2 - Длина + 10 м K3 - Длина + 15 м K4...9 - Иная длина кабеля (до 50 м суммарно – т. е. до K9 включительно)			
Конфигурации обвязки гидравлической части: 000 - Стандартная конфигурация гидравлической части (с отсечными задвижками на коллекторах между насосами, без защиты по «сухому» ходу, коллектора СТ20) V0S - Нет отсечных задвижек на коллекторах между насосами, без защиты по «сухому» ходу, коллектора СТ20 VDS - Нет отсечных задвижек на коллекторах между насосами, защита по «сухому» ходу в комплекте, коллектора СТ20 V0N - Нет отсечных задвижек на коллекторах между насосами, без защиты по «сухому» ходу, коллектора нержавеющая сталь 304 VDN - Нет отсечных задвижек на коллекторах между насосами, защита по «сухому» ходу в комплекте, коллектора нержавеющая сталь 304 ADS - С отсечными задвижками на коллекторах между насосами, защита по «сухому» ходу в комплекте, коллектора СТ20 A0N - С отсечными задвижками на коллекторах между насосами, без защиты по «сухому» ходу, коллектора нержавеющая сталь 304 ADN - С отсечными задвижками на коллекторах между насосами, защита по «сухому» ходу в комплекте, коллектора нержавеющая сталь 304			
Нестандартные опции: [ ] - Нет иных опций X01...X99 - Проектные опции			

Примечание: 000000 – стандартная конфигурация, если в данной категории описанные опции отсутствуют – не отображается.

**Общие характеристики**

Графики рабочих характеристик и габаритные размеры установок представлены далее в соответствующих разделах. Технические данные конкретной установки отображены на фирменной табличке.

**Установка пожаротушения Hydro-FS**

Максимальная подача [м³/ч]: см. фирменную табличку.

Максимальный напор [м]: см. фирменную табличку.

Температура перекачиваемой жидкости [°C]: от +5 до +60.

Температура окружающей среды [°C]: от +5 до +40.

Относительная влажность воздуха, не более [%]: 80.

Мощность электродвигателей насосов [кВт]: см. фирменную табличку.

Частота вращения вала электродвигателя [мин⁻¹]: См. фирменную табличку электродвигателя.

Сила тока электродвигателя насоса [А]: см. фирменную табличку электродвигателя.

Максимальный уровень шума установки [дБ(А)]: 80

**Примечание:** уровень шума определяется скоростью движения воды и раствора пенообразователя в трубопроводах. Скорость движения рабочей среды должна определяться диаметром трубопровода гидравлической сети и должна составлять в напорных и всасывающих трубопроводах в эксплуатирующей организации не более 2,6 м/с.

**Прибор управления (ППУ)**

Напряжение питания [В]: 3x380

Частота напряжения питания [Гц]: 50

Количество вводов питания: 2

Степень защиты: IP54

Температура окружающей среды [°C]: 0–40

Относительная влажность воздуха, не более [%]: 93

Обрыв регистрируется, если сопротивление ЛС больше 1,5 кОм

**Комплект поставки**

В комплектацию установки пожаротушения Hydro-FS стандартно входят:

- 1 или 2 основных пожарных насоса CRV или NBV\*;
- 1 или 2 резервных пожарных насоса CRV или NBV\*;
- прибор управления пожарный (ППУ);

**ВНИМАНИЕ!** По умолчанию ППУ и гидравлическая часть соединены комплектном проводом, которые предполагают размещение двух данных блоков полностью друг к другу. Если предполагается монтаж на значительном расстоянии – необходимо заранее согласовать удлинение комплекта проводов!

- трубная обвязка;
- комплект контрольно-измерительной аппаратуры;
- комплект запорной и обратной арматуры;
- комплект концевых выключателей (кабельные комплекты включены в комплект поставки установки и уже подключены к ППУ и отображаются на мнемосхеме контроллера);
- рамы-основания гидравлической части и ППУ.

В стандартной комплектации ППУ обеспечивает возможность управления дополнительным оборудованием:

- жокей-насос (сила тока до 9 А, или в зависимости от силы тока основного насоса);
- двумя задвижками с электроприводом в базовой комплектации (3x380 В, сила тока до 4 А).

Опционально доступно:

- Возможность управления дренажным насосом;
- Возможность управления дополнительными задвижками с электроприводом.

\* Дополнительные комбинации и количество насосов – по запросу.

Так же возможна поставка полностью подготовленной гидравлической части без ППУ, которую можно совмещать с другими системами управления.

## Конфигурация насосной установки Hydro-FS

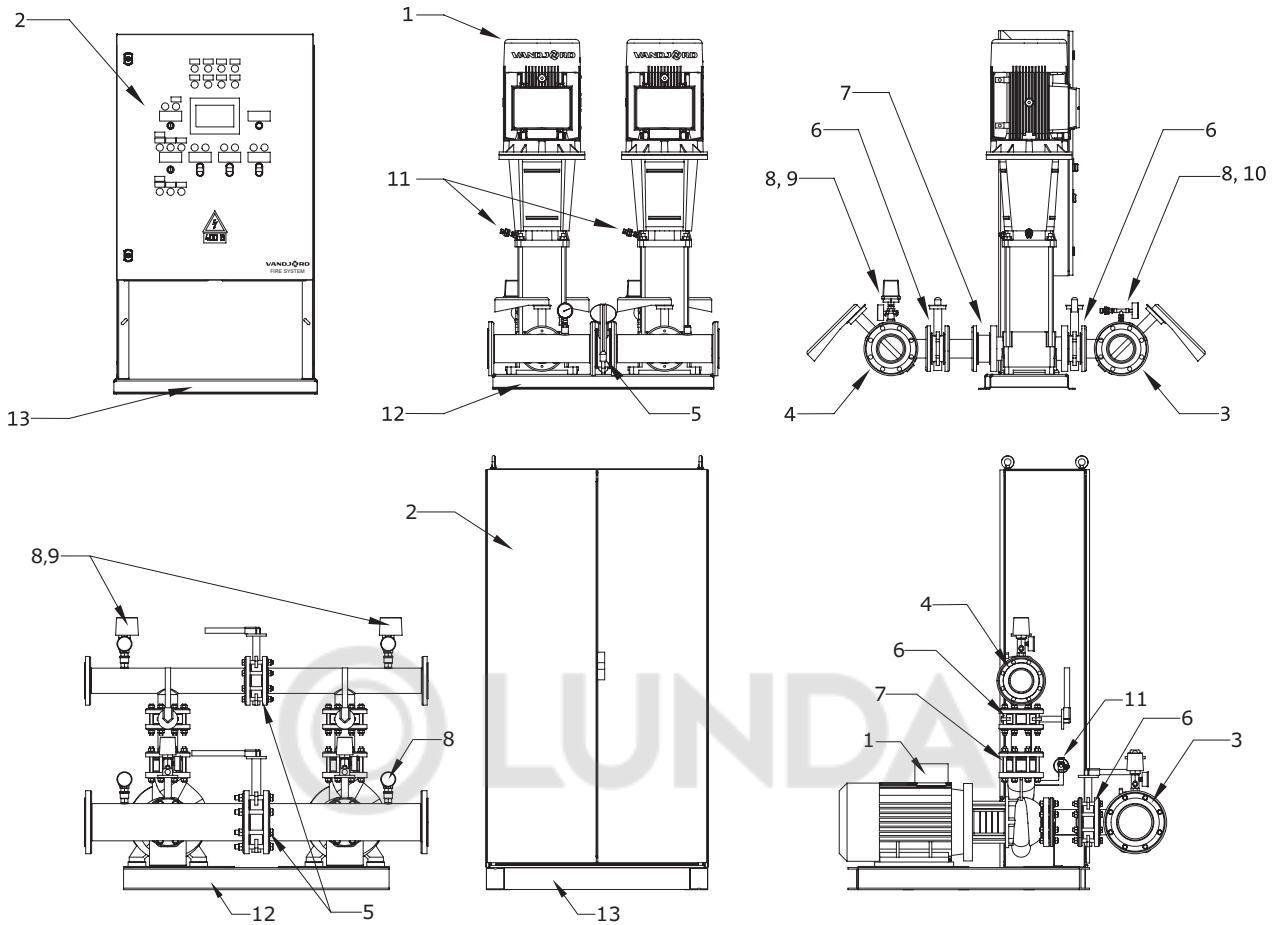

**Рис. 7** Внешний вид установки Hydro-FS на примере системы с одним основным и одним резервным насосами CRV или NBV

№	Наименование	Количество	Материал
1	Насос CRV или NBV	Модель 1/1: Модель 2/1 или 1/2:	2 3 Нержавеющая сталь, чугун
2	Прибор управления пожарный	1	Корпус — сталь
3	Всасывающий коллектор	1	Нержавеющая сталь/окрашенная сталь СТ20
4	Напорный коллектор	1	Нержавеющая сталь/окрашенная сталь СТ20
5	Запорная арматура на коллекторе с контролем положения	Модель 1/1: Модель 2/1 или 1/2:	2 4 Нержавеющая сталь, чугун
6	Запорная арматура до и после насоса с контролем положения	Модель 1/1: Модель 2/1 или 1/2:	4 6 Нержавеющая сталь, чугун
7	Обратный клапан	Модель 1/1: Модель 2/1 или 1/2:	2 3 Чугун/Полиоксиметилен (ПОМ)
8	Манометр	3	Нержавеющая сталь
9	Реле/датчик давления/ЭКМ для инициализации пуска*	2	Алюминий, латунь
10	Реле/датчик давления для определения подпора установки	1	Нержавеющая сталь
11	Датчик давления для определения выхода на режим каждого насоса	Модель 1/1: Модель 2/1 или 1/2:	2 3 Нержавеющая сталь
12	Рама-основание гидравлической части	1	Окрашенная сталь СТ20
13	Рама-основание прибора управления пожарного	1	Окрашенная сталь СТ20

\* В базовой комплектации установок Hydro-FS в качестве устройства для инициации пуска используются реле давления.

## Общая принципиальная схема установок пожаротушения Hydro-FS



Рис. 8 Общая принципиальная схема установки Hydro-FS

## 2. Прибор управления пожарный ППУ

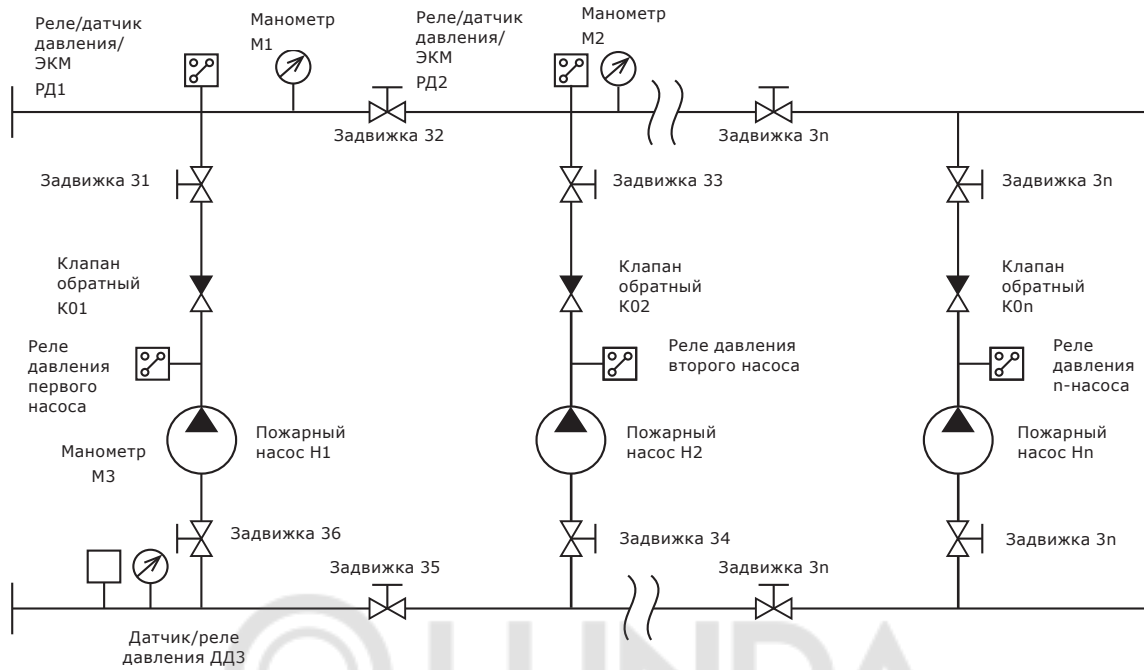

Рис. 9 Прибор управления пожарный

Прибор управления пожарный (ППУ) в составе установки Hydro-FS предназначен для запуска установки пожаротушения, а также для обеспечения контроля и управления элементами системы пожаротушения:

- пожарными насосами;
- жockey-насосом;
- дренажным насосом (опционально);
- задвижками с электроприводами.

Так же ППУ позволяет передавать собранную информацию (по протоколу Modbus или через сухие контакты) напрямую в пункт централизованного наблюдения или в помещение с персоналом, ведущим круглосуточное дежурство.

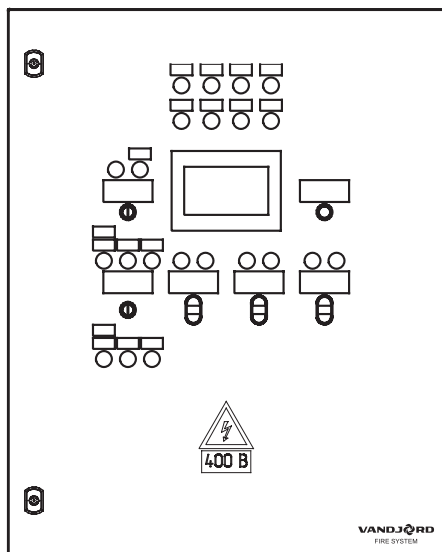
### Общая информация

Прибор управления пожарный обеспечивает выполнение следующих функций:

- установку времени задержки пуска;
- проверку давления на выходе отдельного насоса;
- защиту органов управления от несанкционированного доступа;
- хранение информации о событиях в журнале;
- проверку давления в напорном трубопроводе перед включением;
- автоматический пуск основных насосов;
- защиту основных насосов от КЗ и токов перегрузки;
- автоматический пуск резервных насосов в случае отказа или невыхода основных насосов на режим в течение заданного времени;
- автоматический пуск и отключение дренажного насоса (опционально);
- защиту дренажного насоса от КЗ (при наличии);
- индикацию состояния (вкл./выкл./авария) дренажного насоса (при наличии);

- автоматический, пуск и отключение жockey-насоса;
- индикацию состояния (вкл./выкл./авария) жockey-насоса;
- автоматическое включение электропривода запорной арматуры;
- управление электрофицированными задвижками (2 в базовой комплектации);
- ручное отключение звуковой сигнализации при сохранении световой индикации;
- формирование сигнала о пуске системы противопожарной защиты и неисправности для дальнейшей передачи сигналов во внешние цепи;
- автоматическое переключение ППУ с основного ввода электроснабжения защищаемого объекта на резервный ввод при исчезновении напряжения на основном вводе и автоматическое переключение обратно при восстановлении напряжения на основном вводе без формирования ложных сигналов;
- световую и текстовую индикацию о неисправности электрических цепей устройств, предназначенных для управления пожарными насосами и технологическим оборудованием;
- возможность передачи информации о состоянии системы по протоколу Modbus RTU или с помощью релейных выходов;
- автоматический контроль проводных информационных линий в дежурном режиме;
- автоматический контроль проводных линий питания на обрыв в дежурном режиме;
- изменение адреса сети диспетчеризации Modbus.

## Общий алгоритм работы установки пожаротушения Hydro-FS, управляемой ППУ

0. При подключении жокей-насоса и/или дренажного насоса:  
Жокей-насос поддерживает давление в водозаполненном трубопроводе системы пожаротушения. ППУ с помощью поплавкового реле и дренажного насоса контролирует уровень воды в дренажном приемке помещения, где смонтирована установка пожаротушения.
1. При возникновении условий, выполняющих требования одного из двух режимов запуска.
2. В автоматическом режиме начинается отсчет времени до пуска.
3. Происходит запуск основных насосов.
4. При подключении задвижек с электроприводом:  
Отправляется сигнал на открытие/закрытие задвижек с электроприводом с учетом выставленной задержки (или предотвращение).
5. ППУ отслеживает параметры работы насосов.
6. В случае выхода из строя или отключения основных насосов, запускаются резервные насосы. Резервные насосы не отключаются ни при каких обстоятельствах.
7. По умолчанию отключение установки пожаротушения производится вручную.

## Варианты запуска

В установке Hydro-FS существует возможность выбора из двух вариантов запуска системы пожаротушения. Выбор алгоритма запуска осуществляется при пусконаладочных работах с выбором конфигурации системы. Доступно две конфигурации – «спринклерная» (с насосом подпитки) и «дренчерная».

### 1. Запуск по внешнему сигналу и падению давления от одного из Иницирующих устройств (Реле/датчика давления – далее по тексту ИУ) на напорном коллекторе установки пожаротушения

Для запуска алгоритма пожаротушения (запуска основных пожарных насосов) должен сформироваться сигнал «ПОЖАР: Общий».

В случае запуска системы по данному алгоритму для формирования сигнала «ПОЖАР: Общий» давление на напорном коллекторе должно снизиться, что в свою очередь приведет к формированию сигнала «ПОЖАР: Датчик давления» и обязательно подан один из следующих сигналов:

ПОЖАР: Интерфейс

ПОЖАР: Внешний источник

ПОЖАР: Кнопка на шкафу

ПОЖАР: Пожарная кнопка

### Расшифровка типов сигналов «Пожар»:

#### ПОЖАР: Датчик давления

Этот сигнал формируется в случае, когда ИУ на основном или резервном отводе воды фиксируют снижение давления ниже порогового значения.

#### ПОЖАР: Интерфейс

Этот сигнал формируется системой диспетчеризации, когда она получает сигнал «ПОЖАР» по каналу связи.

#### ПОЖАР: Внешний источник

Этот сигнал формируется сторонней системой безопасности.

#### ПОЖАР: Кнопка на шкафу

Для формирования этого сигнала необходимо нажать кнопку «ПОЖАР» на лицевой панели шкафа (Если шкаф оборудован подобной кнопкой, в базовой комплектации установки – отсутствует).

#### ПОЖАР: Пожарная кнопка

Этот сигнал формируется любой из пожарных кнопок (Если шкаф оборудован подобными кнопками, в базовой комплектации установки – отсутствуют).

После того как сформирован сигнал «ПОЖАР: Общий» система переходит к «Алгоритму пожаротушения».

Выбор этого варианта запуска осуществляется при пусконаладке ППУ при первом включении – «Дренчерная система».

### 2. Запуск только по падению давления от одного из ИУ на напорном коллекторе

Для формирования сигнала «ПОЖАР: Общий» достаточно падения давления в напорном коллекторе от одного из двух ИУ.

После того как сформирован сигнал «ПОЖАР: Общий» система переходит к «Алгоритму пожаротушения».

Выбор этого варианта запуска осуществляется при пусконаладке ППУ при первом включении – «Спринклерная система».

## Алгоритмы работы при разных вариантах запуска

### Задержка пуска

Для каждого варианта запуска в ППУ существует возможность выставления задержки пуска от момента регистрации условия (условий) пуска до запуска первого по порядку основного насоса. По умолчанию данная задержка составляет 5 секунд с возможностью ее уменьшения/увеличения через панель оператора.

### Общий алгоритм пожаротушения

Данный алгоритм выполняется только в автоматическом режиме и не зависит от типа системы.

Когда сформирован сигнал «ПОЖАР: Общий» система работает следующим образом:

1. Запуск всех основных насосов.
2. Проверка состояния АЗД (Автомат Защиты Двигателя) основных насосов. В случае если АЗД отключено или сработало по перегрузке, система выводит сообщение «[Имя насоса]: Авария АЗД». Алгоритм продолжается с пункта 7.
3. (Опционально) Проверка состояния термоконтактов обмоток двигателя. В случае если контакт разомкнут система выводит сообщение «[Имя насоса]: Перегрев». Алгоритм продолжается с пункта 7.
4. Ожидание подтверждения запуска магнитных пускателей, в случае отсутствия подтверждения работы магнитного пускателя система выводит сообщение «[Имя насоса]: Не сработал КМ». Алгоритм продолжается с пункта 7.
5. Ожидание подтверждения работы основного насоса по средствам ИУ (Реле давления, Датчик давления или иное устройство). В случае если за отведенное время (по умолчанию 15 сек) насос не создал давление система выводит сообщение «[Имя насоса]: Не вышел на режим». Алгоритм продолжается с пункта 7.
6. Если у основного насоса нет неисправностей, то алгоритм продолжается с пункта 2 для следующего по счету основного насоса.
7. Если возникла одна из неисправностей, указанных в пунктах 2, 3, 4, 5 система отключает неисправный основной насос.
8. Осуществляется запуск резервного насоса. Отслеживание аварийных ситуаций для резервных насосов осуществляется аналогично основным насосам за исключением того, что сигнал на отключения резервных насосов не подается до тех пор, пока система не будет переведена в режим стоп.



Рис. 10 Общая схема входящих и исходящих подключений

### 3. Дополнительное оборудование и опции

#### Жокей-насос

Жокей-насос предназначен для поддержания давления воды в системах спринклерного пожаротушения. Из опыта проектирования параметры жокей-насоса рекомендуется принимать по следующим зависимостям:

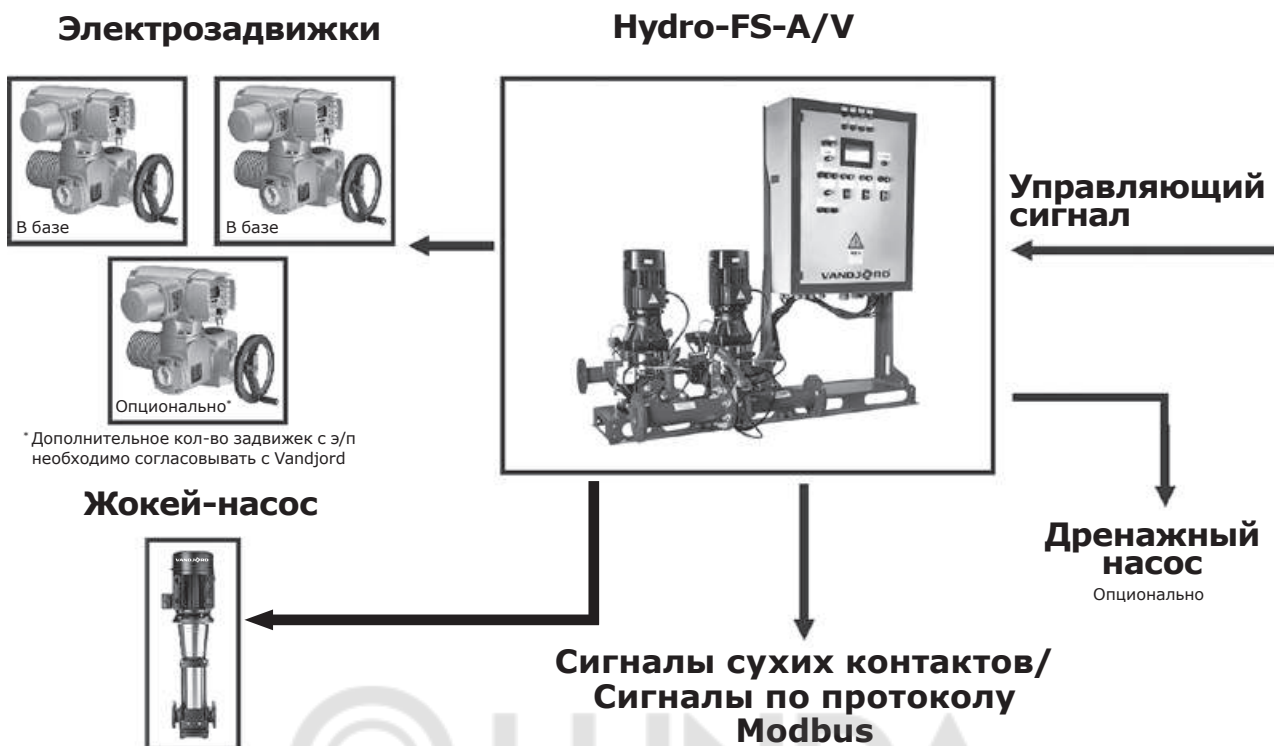
$$Q_{\text{жокея}} = 2-3 \text{ м}^3/\text{час}, \text{ если } Q_{\text{пож. насоса}} \leq 100 \text{ м}^3/\text{ч}$$

$$Q_{\text{жокея}} = 3-4 \text{ м}^3/\text{час}, \text{ если } Q_{\text{пож. насоса}} > 100 \text{ м}^3/\text{ч}.$$

Напор жокей-насоса должен превышать напор пожарного насоса в рабочей точке на 10%, но не менее чем на 5 м.

Однако, в зависимости от тех или иных требований к проекту, может потребоваться установка жокей-насоса, обеспечивающего другие параметры.

Решение о выборе параметров жокей-насоса должен принимать специалист, проектирующий систему пожаротушения.

В автоматическом режиме работы установки Hydro-FS жокей-насос запускается при замыкании сухого контакта жокей-насоса и отключается при размыкании этого контакта. В ППУ существует возможность отключения управлением жокей-насосом.

ППУ в стандартной комплектации позволяет подключать жокей-насос с трехфазным электродвигателем с силой тока до 9 А включительно.

Опционально доступно увеличение максимальной силы тока подключаемых жокей-насосов (согласовывается отдельно).

Вместе с установками Hydro-FS в качестве жокей-насоса рекомендуется использовать насосы CRV.

Насосы CRV оптимально подходят для применения в качестве жокей-насосов, поскольку обладают следующими преимуществами:

- развивают высокие напоры при относительно низких подачах;
- занимают мало места, благодаря вертикальной конструкции;
- имеют легкозаменяемые картриджевые торцевые уплотнения.



Рис. 11 Насос CRV в качестве жокей-насоса

## Дренажный насос

Дренажный насос обычно монтируется в помещении насосной установки и предназначен для удаления воды, собравшейся в приемке после опорожнения системы пожаротушения.

В автоматическом режиме работы дренажный насос запускается при замыкании сухого контакта поплавка дренажного насоса и отключается при размыкании этого контакта. В ручном режиме работы системы дренажный насос запускается и останавливается с панели оператора.

Информация о запуске/останове дренажного насоса, а также об авариях и неисправностях выводится в область текстовых уведомлений на рабочей панели оператора, а так же сохраняется в журнале работы установки.

Возможность управления дренажным насосом доступна как опция для установок пожаротушения Hydro-FS. Стандартная опция позволяет подключать насосы с трехфазными электродвигателями с силой тока до 7,2 А включительно. Также по согласованию доступно увеличение максимальной силы тока подключаемых дренажных насосов.

## Задвижки с электроприводом

По умолчанию в ППУ осуществляется управление двумя электрозадвижками (3х380 В, сила тока до 4 А включительно).

Доступны следующие опции:

- Увеличение силы тока задвижки.
- Замена напряжения питания базовой задвижки с 3х380 В на 1х220 В.
- Подключение и управление дополнительными задвижками с электроприводами в разных комбинациях.

## Концевые выключатели затворов

В стандартном исполнении ППУ позволяет подключать концевые выключатели затворов. Выключатели входят в базовый комплект поставки установок Hydro-FS.

## Опции для установок Hydro-FS

Для установок Hydro-FS доступны следующие опции:

- Предустановленный с завода комплект для отслеживания «сухого» хода (реле + манометр).
- Увеличение длины между гидравлической частью и ППУ.
- Возможность изготовления системы без промежуточных затворов на всасывающем и напорном коллекторе.

## Опции для ППУ

Для ППУ доступны следующие опции:

- Подключение дренажного насоса (см. Дренажный насос).
- Замена напряжения питания базовой задвижки с электроприводом (см. Задвижки с электроприводом).
- Подключение дополнительных задвижек с электроприводом (см. Задвижки с электроприводом).
- Увеличение максимальной силы тока для каждого из дополнительно подключаемых устройств (см. Жокей-насос, Дренажный насос, Задвижки с электроприводом).
- Окраска корпуса ППУ в красный цвет
- Устройства плавного пуска для пожарных насосов.
- Подсветка внутри корпуса ППУ (для сервисного обслуживания).

## 4. Графики рабочих характеристик

### Hydro-FS CRV 10

#### Hydro-FS CRV 10-1

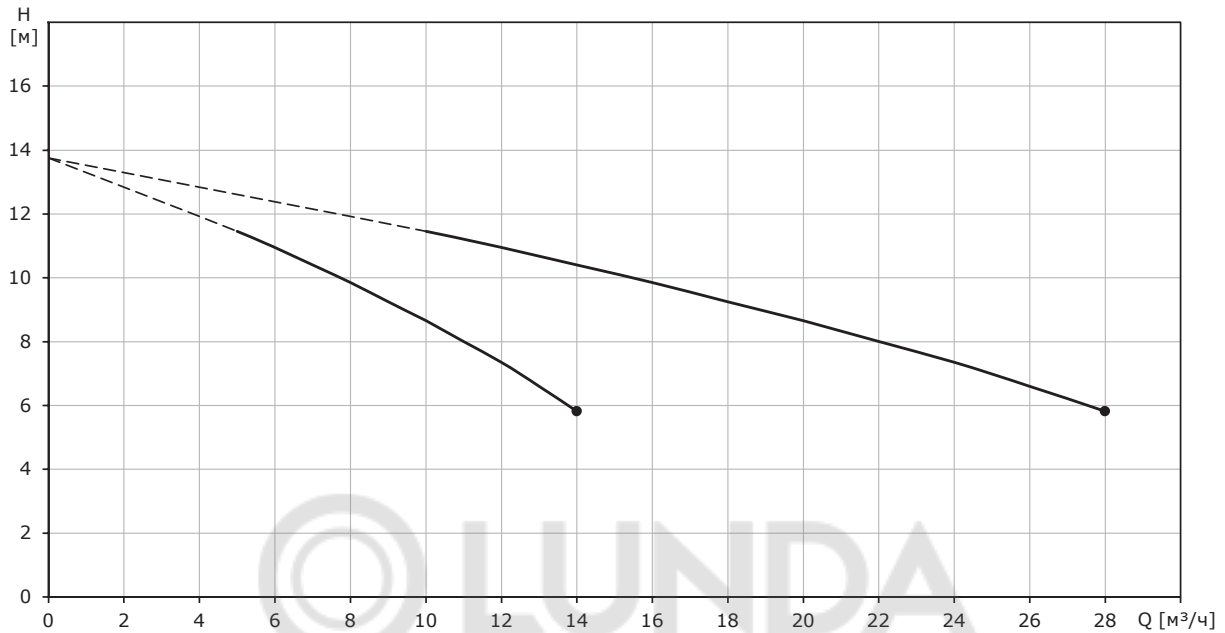

Перекачиваемая жидкость – вода;  
 Не учтены потери в обвязке и арматуре установки!  
 Температура перекачиваемой жидкости – 20 °С;  
 Плотность – 998,2 кг/м³

#### Hydro-FS CRV 10-2

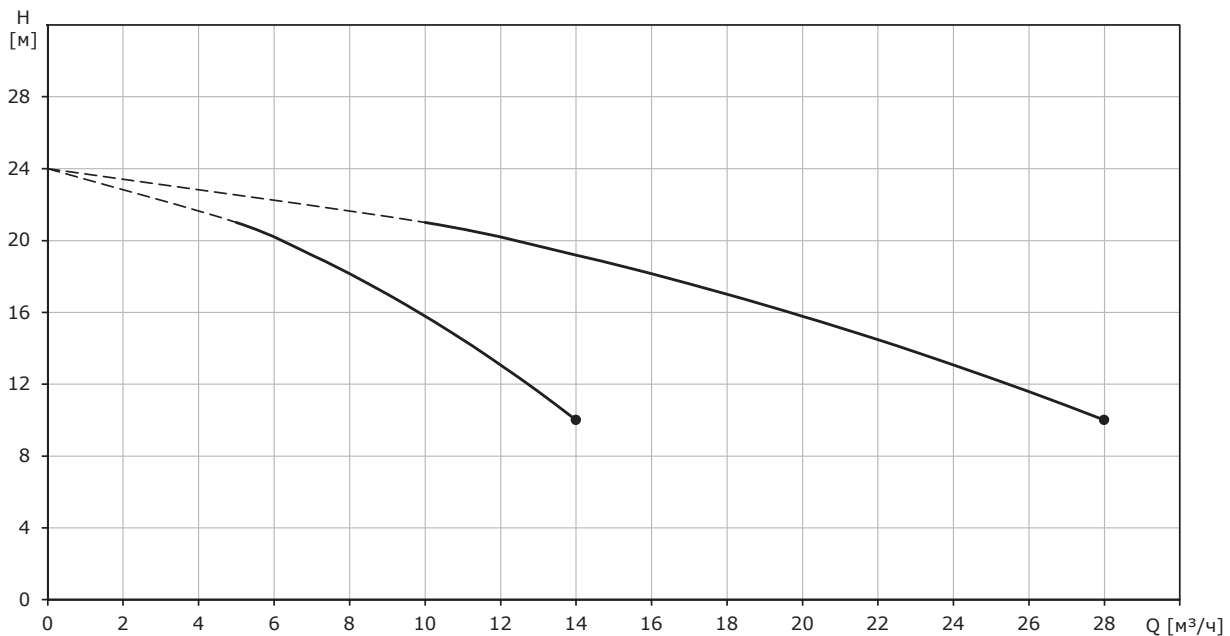

Перекачиваемая жидкость – вода;  
 Не учтены потери в обвязке и арматуре установки!  
 Температура перекачиваемой жидкости – 20 °С;  
 Плотность – 998,2 кг/м³

**Hydro-FS CRV 10-3**

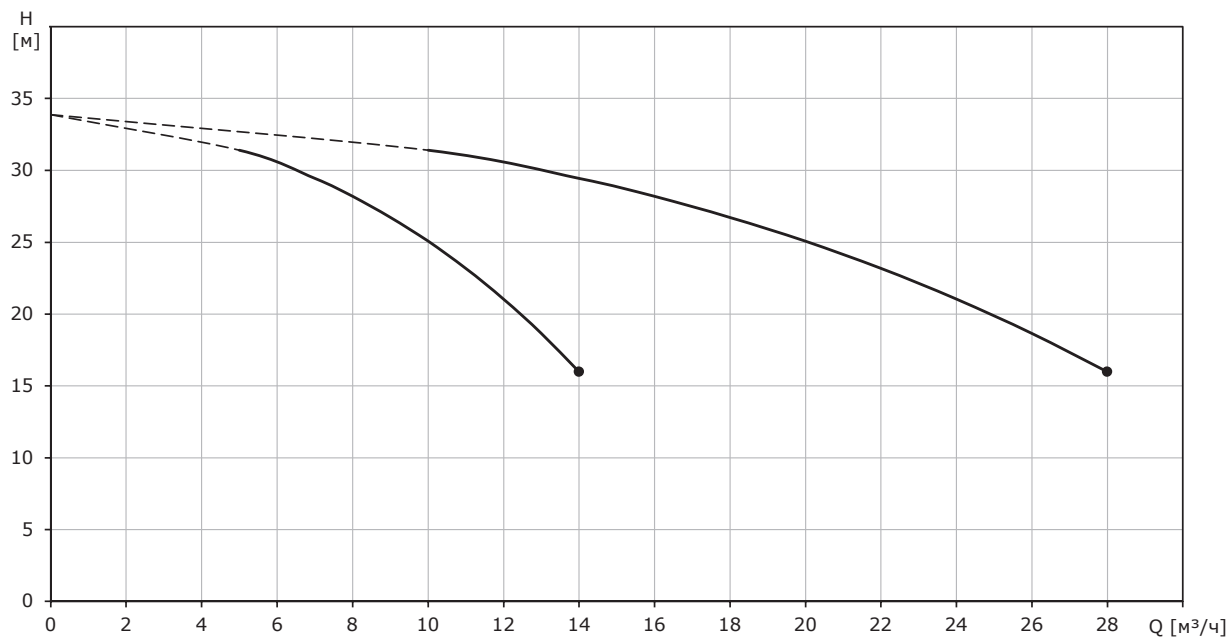

Перекачиваемая жидкость – вода;  
 Не учтены потери в обвязке и арматуре установки!  
 Температура перекачиваемой жидкости – 20 °С;  
 Плотность – 998,2 кг/м³

**Hydro-FS CRV 10-4**

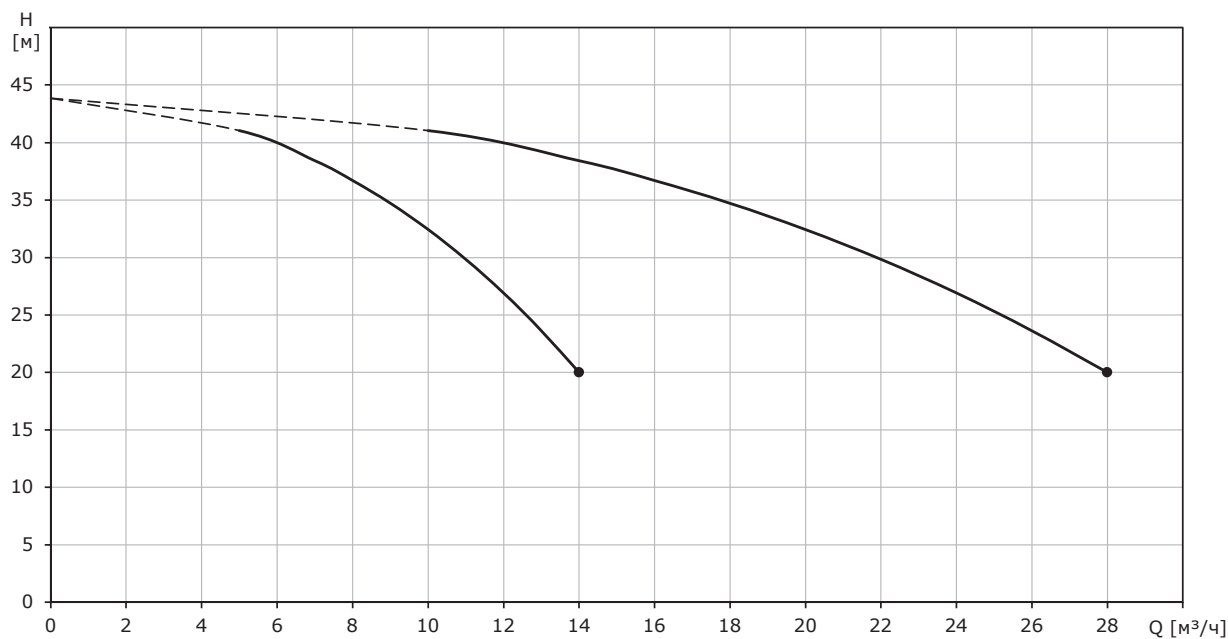

Перекачиваемая жидкость – вода;  
 Не учтены потери в обвязке и арматуре установки!  
 Температура перекачиваемой жидкости – 20 °С;  
 Плотность – 998,2 кг/м³

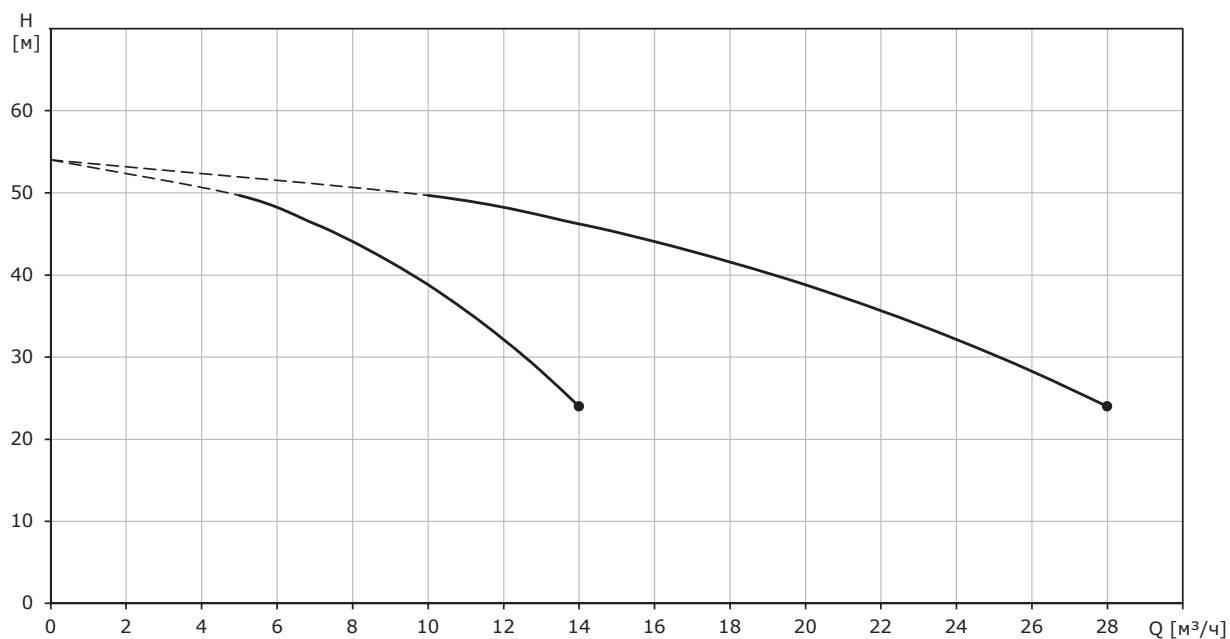
**Hydro-FS CRV 10-5**

Перекачиваемая жидкость – вода;  
 Не учтены потери в обвязке и арматуре установки!  
 Температура перекачиваемой жидкости – 20 °С;  
 Плотность – 998,2 кг/м³

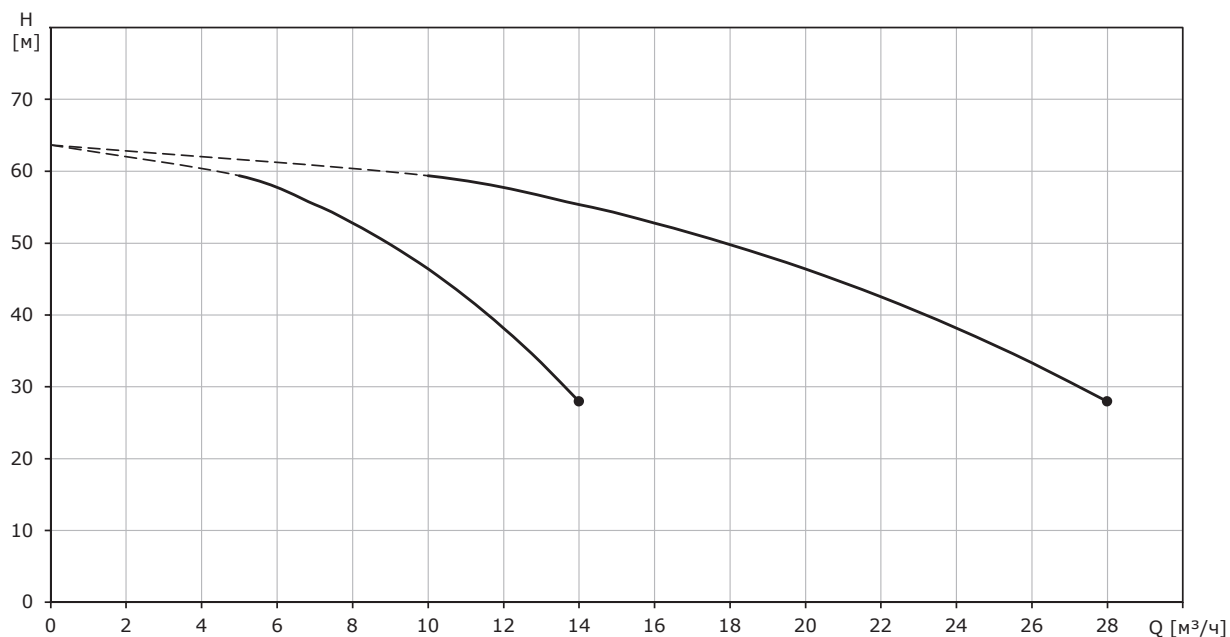
**Hydro-FS CRV 10-6**

Перекачиваемая жидкость – вода;  
 Не учтены потери в обвязке и арматуре установки!  
 Температура перекачиваемой жидкости – 20 °С;  
 Плотность – 998,2 кг/м³

**Hydro-FS CRV 10-9**

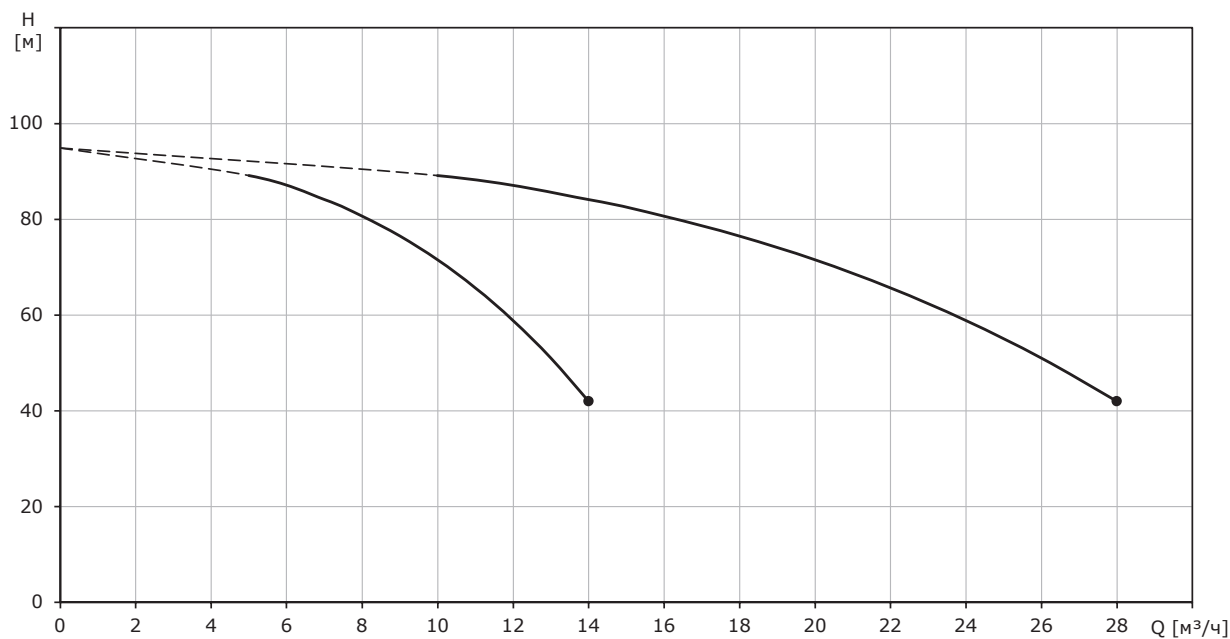

Перекачиваемая жидкость – вода;  
 Не учтены потери в обвязке и арматуре установки!  
 Температура перекачиваемой жидкости – 20 °С;  
 Плотность – 998,2 кг/м³

**Hydro-FS CRV 10-12**

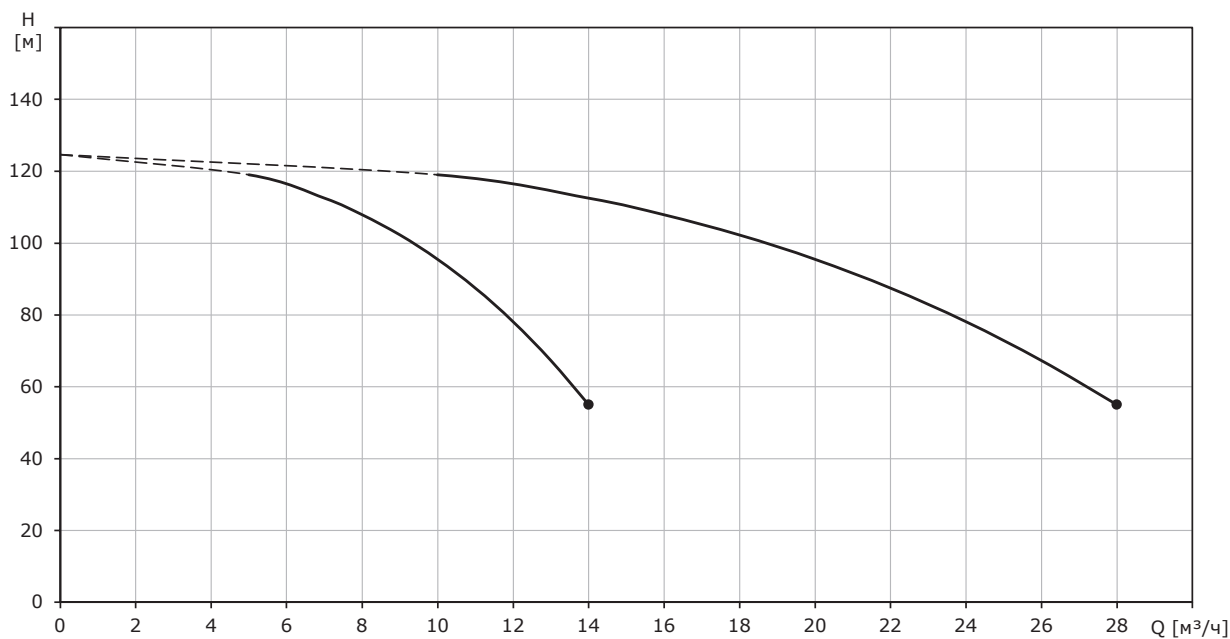

Перекачиваемая жидкость – вода;  
 Не учтены потери в обвязке и арматуре установки!  
 Температура перекачиваемой жидкости – 20 °С;  
 Плотность – 998,2 кг/м³

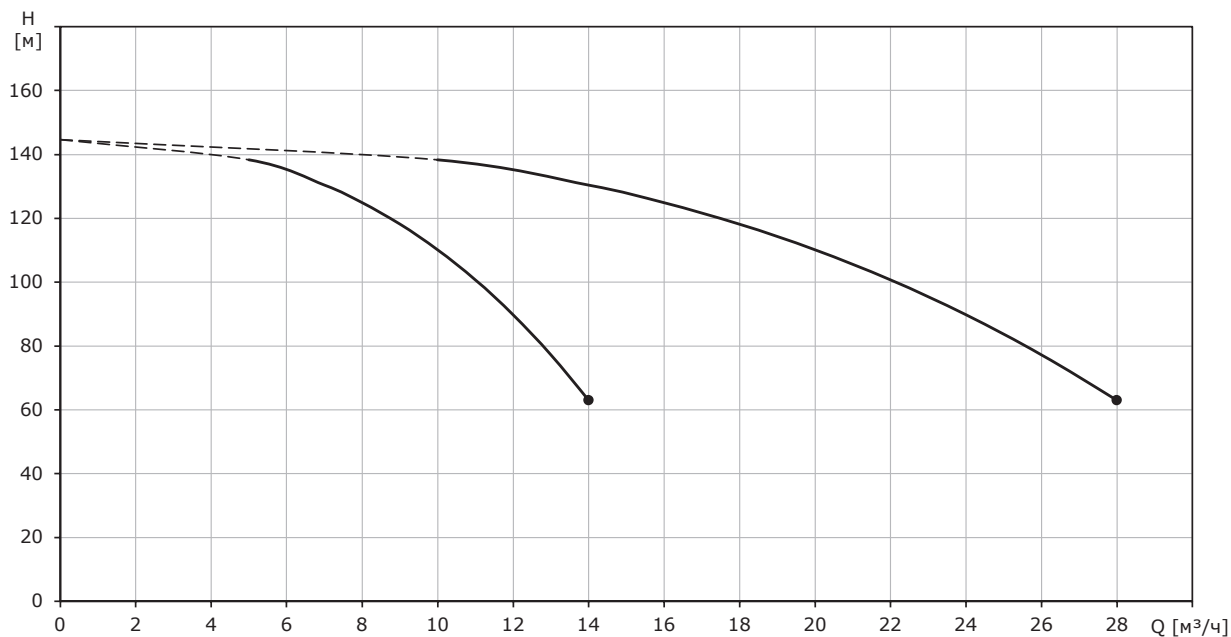
**Hydro-FS CRV 10-14**

Перекачиваемая жидкость – вода;  
 Не учтены потери в обвязке и арматуре установки!  
 Температура перекачиваемой жидкости – 20 °С;  
 Плотность – 998,2 кг/м³

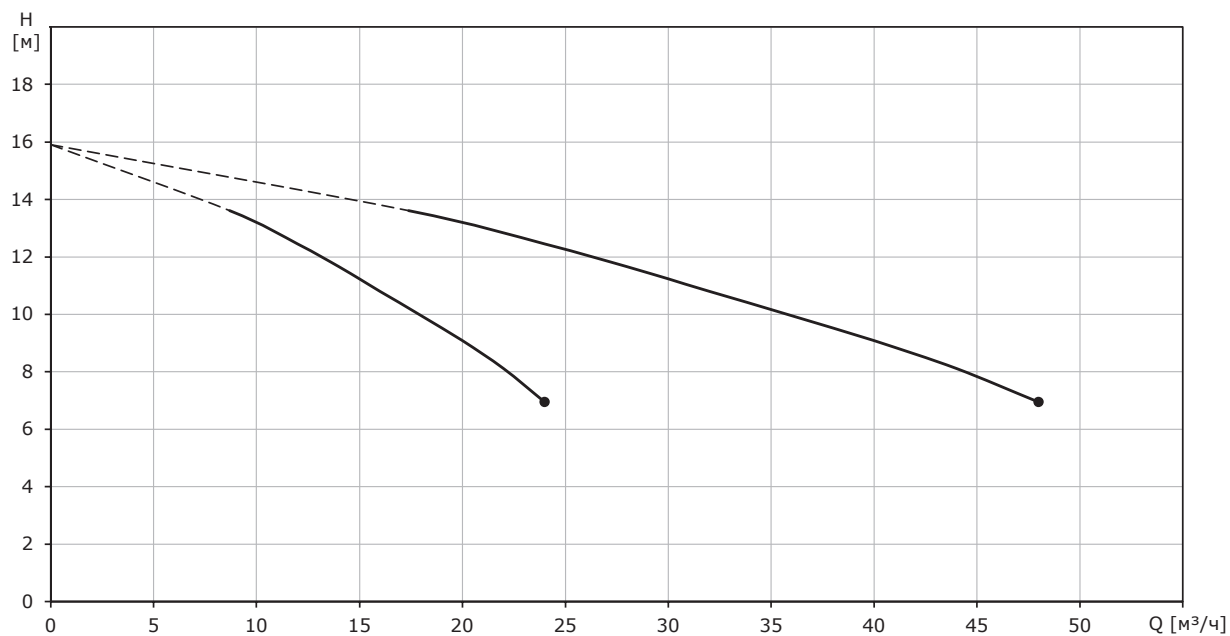
**Hydro-FS CRV 15****Hydro-FS CRV 15-1**

Перекачиваемая жидкость – вода;  
 Не учтены потери в обвязке и арматуре установки!  
 Температура перекачиваемой жидкости – 20 °С;  
 Плотность – 998,2 кг/м³

**Hydro-FS CRV 15-2**

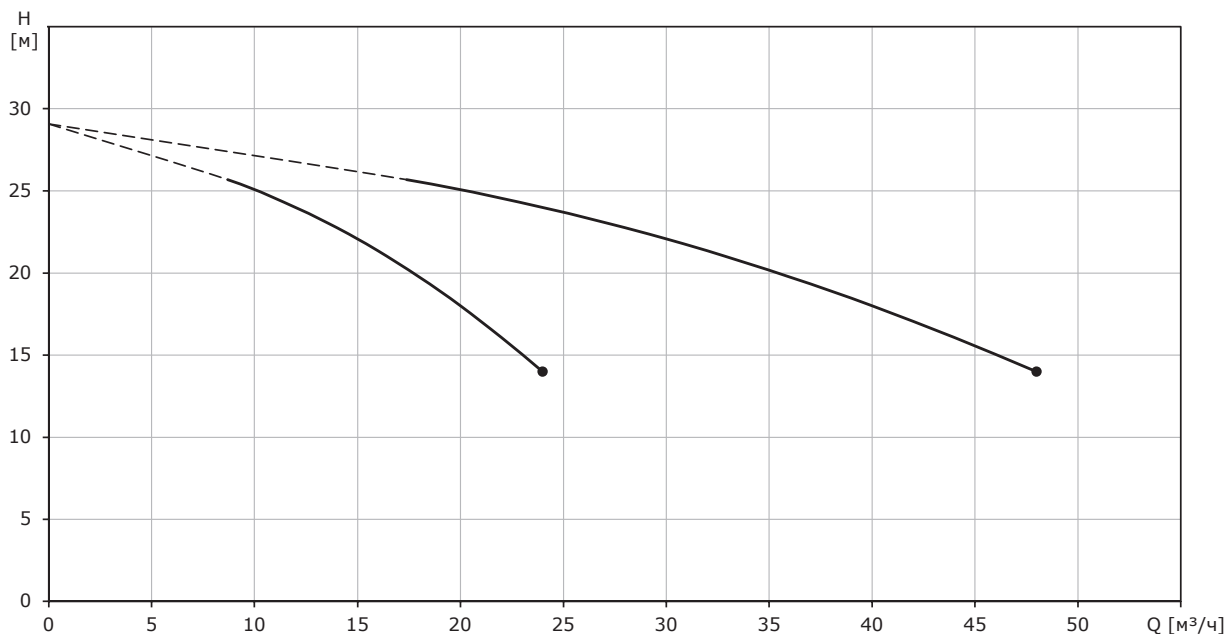

Перекачиваемая жидкость – вода;  
 Не учтены потери в обвязке и арматуре установки!  
 Температура перекачиваемой жидкости – 20 °С;  
 Плотность – 998,2 кг/м³

**Hydro-FS CRV 15-3**

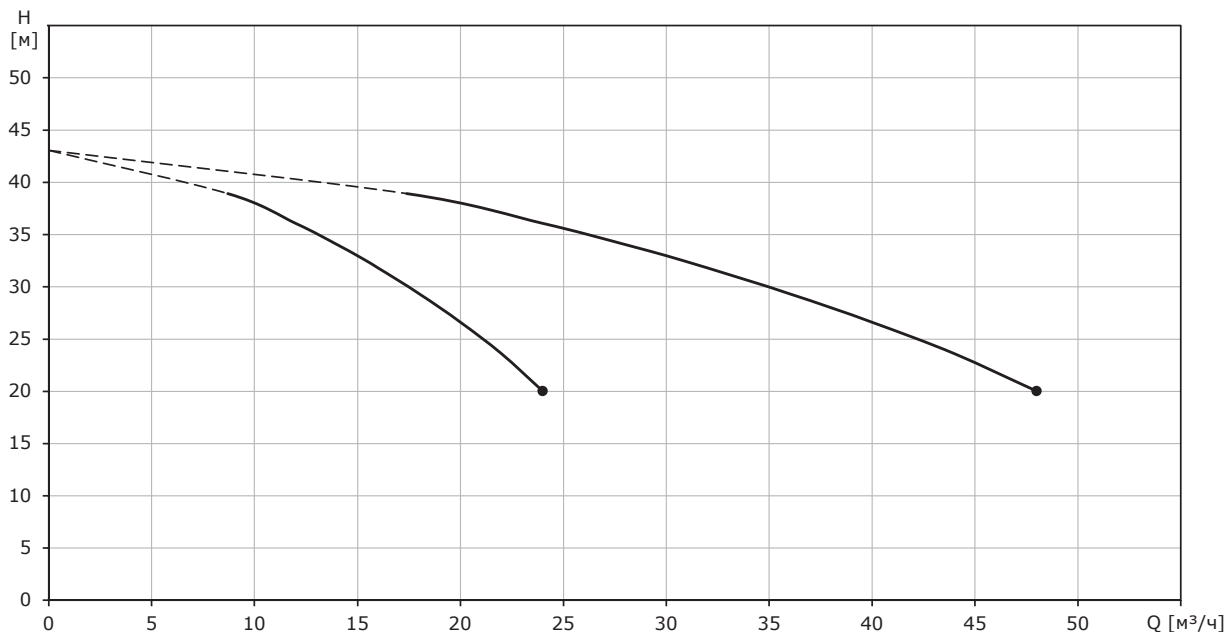

Перекачиваемая жидкость – вода;  
 Не учтены потери в обвязке и арматуре установки!  
 Температура перекачиваемой жидкости – 20 °С;  
 Плотность – 998,2 кг/м³

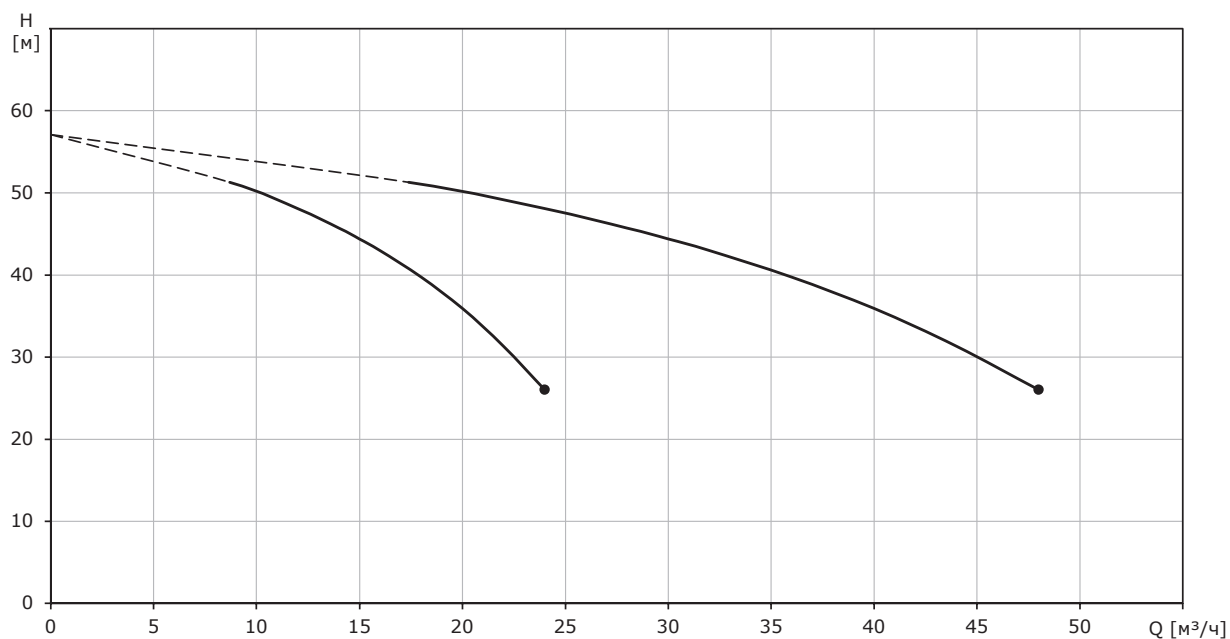
**Hydro-FS CRV 15-4**

Перекачиваемая жидкость – вода;  
 Не учтены потери в обвязке и арматуре установки!  
 Температура перекачиваемой жидкости – 20 °С;  
 Плотность – 998,2 кг/м³

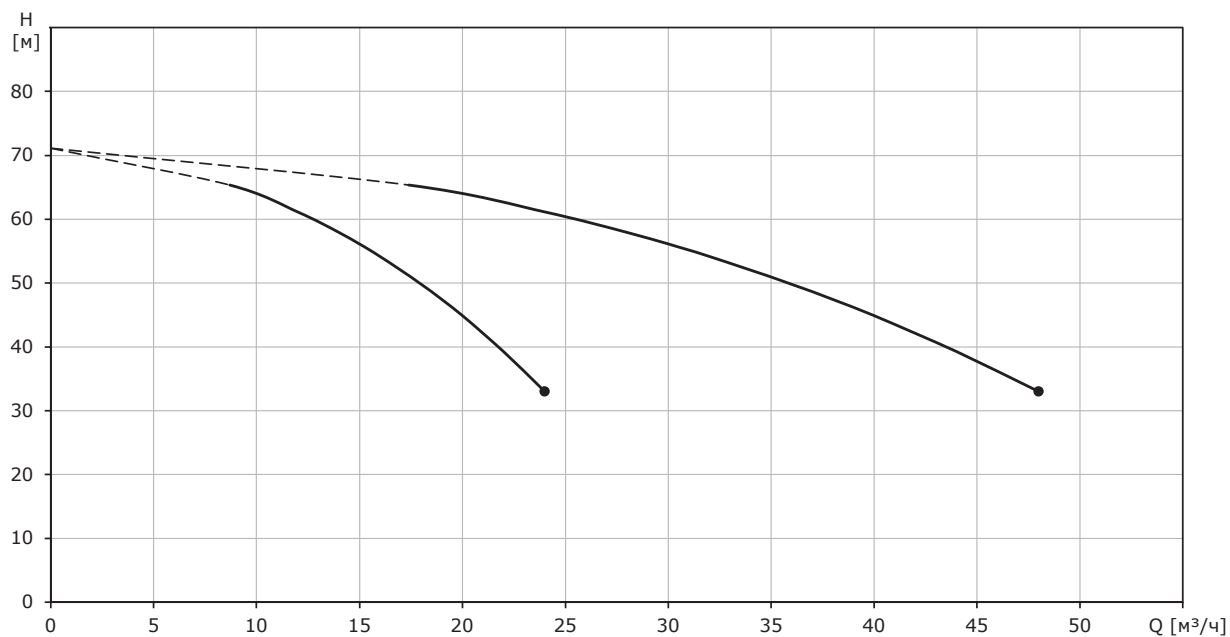
**Hydro-FS CRV 15-5**

Перекачиваемая жидкость – вода;  
 Не учтены потери в обвязке и арматуре установки!  
 Температура перекачиваемой жидкости – 20 °С;  
 Плотность – 998,2 кг/м³

**Hydro-FS CRV 15-6**

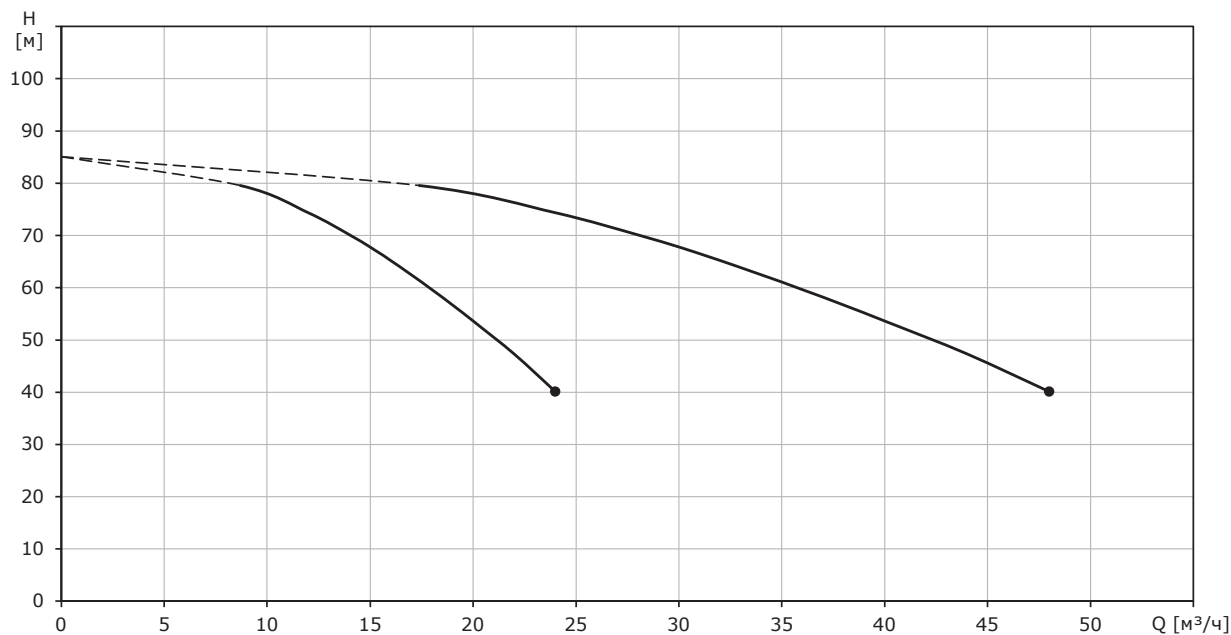

Перекачиваемая жидкость – вода;  
 Не учтены потери в обвязке и арматуре установки!  
 Температура перекачиваемой жидкости – 20 °С;  
 Плотность – 998,2 кг/м³

**Hydro-FS CRV 15-7**

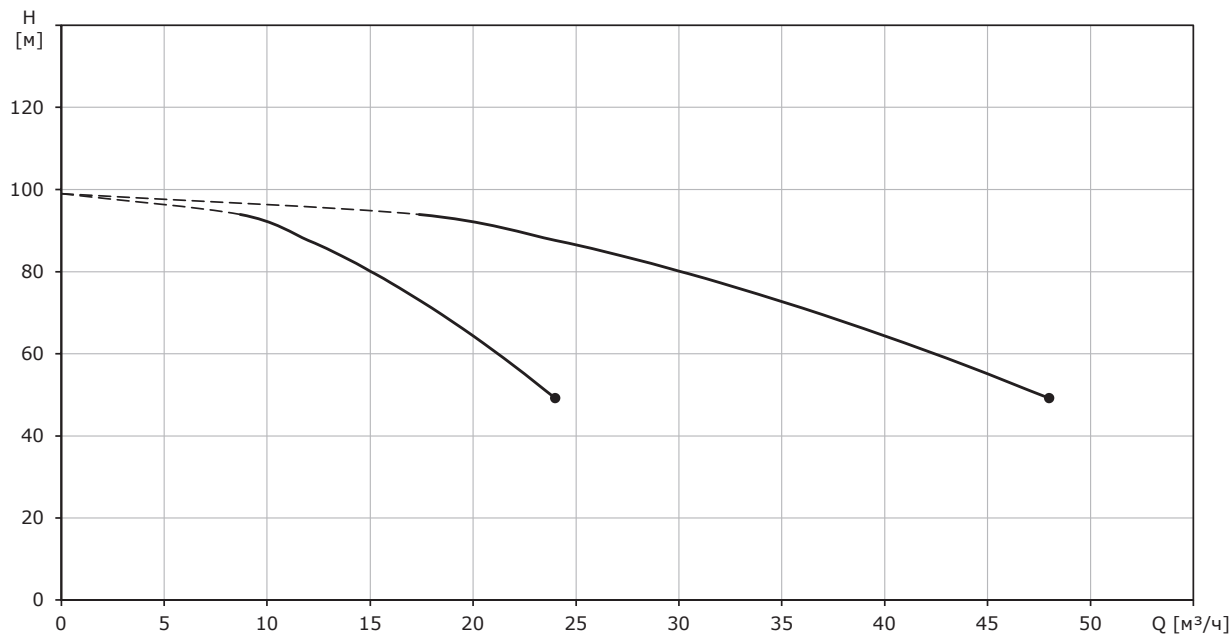

Перекачиваемая жидкость – вода;  
 Не учтены потери в обвязке и арматуре установки!  
 Температура перекачиваемой жидкости – 20 °С;  
 Плотность – 998,2 кг/м³

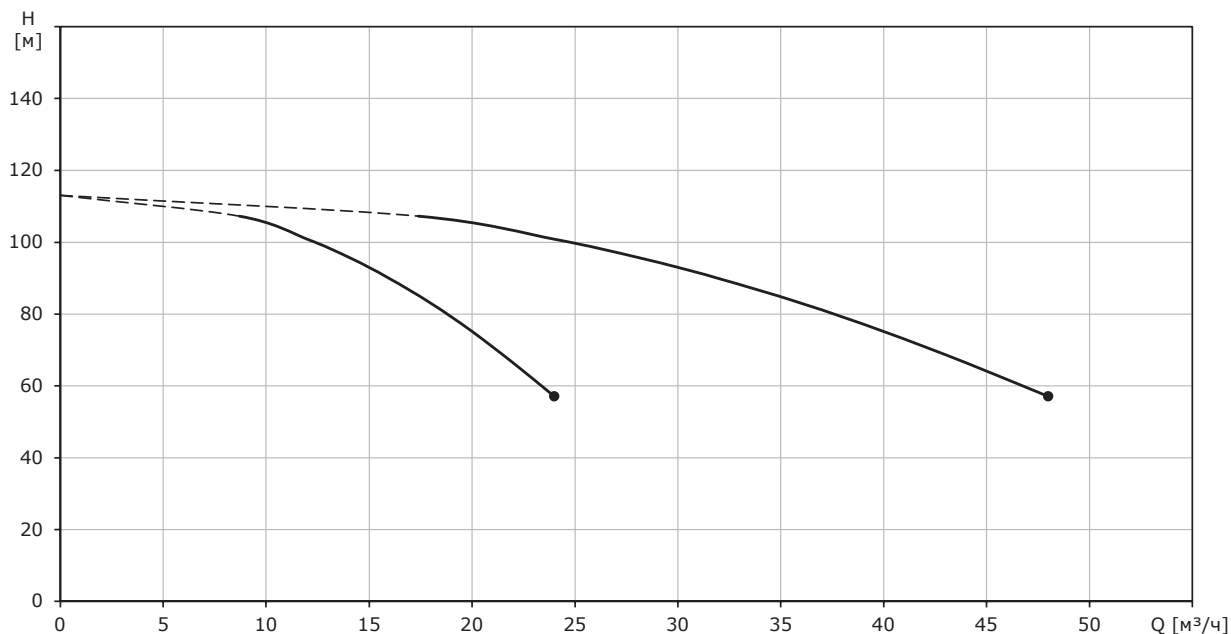
**Hydro-FS CRV 15-8**

Перекачиваемая жидкость – вода;  
 Не учтены потери в обвязке и арматуре установки!  
 Температура перекачиваемой жидкости – 20 °С;  
 Плотность – 998,2 кг/м³

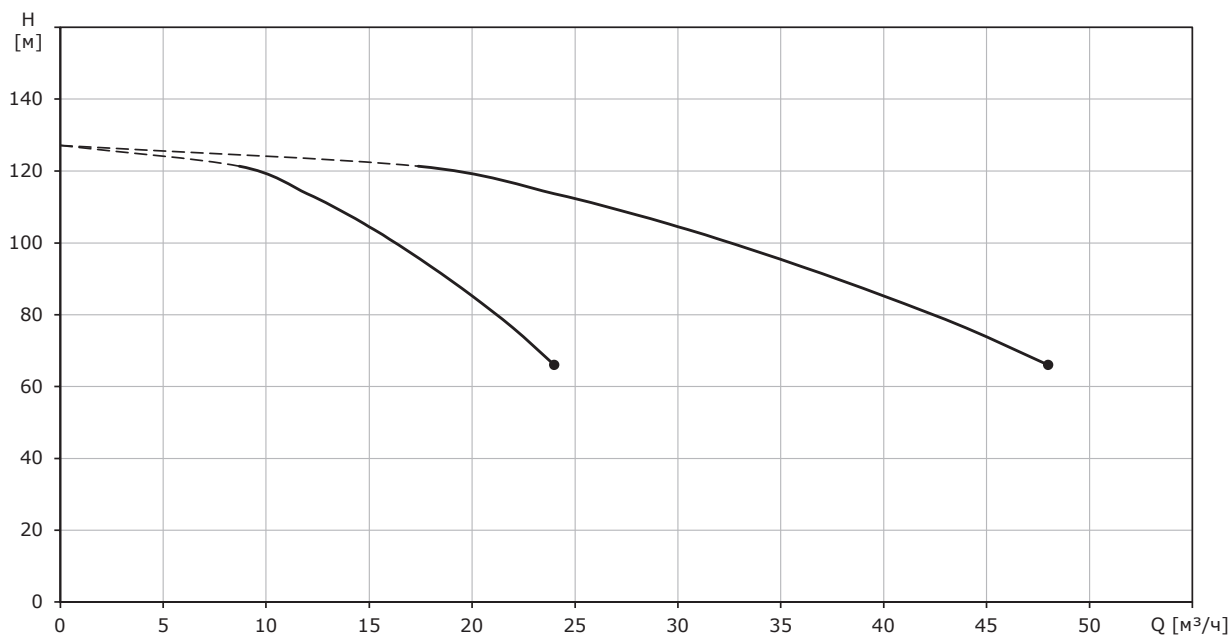
**Hydro-FS CRV 15-9**

Перекачиваемая жидкость – вода;  
 Не учтены потери в обвязке и арматуре установки!  
 Температура перекачиваемой жидкости – 20 °С;  
 Плотность – 998,2 кг/м³

**Hydro-FS CRV 15-10**

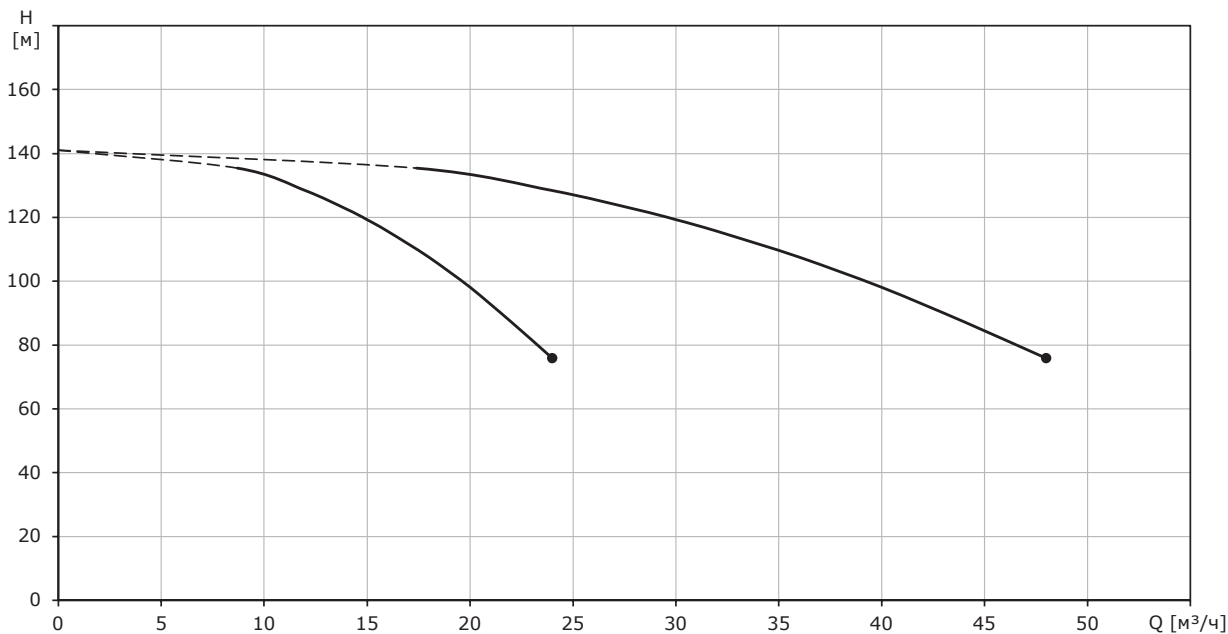

Перекачиваемая жидкость – вода;  
 Не учтены потери в обвязке и арматуре установки!  
 Температура перекачиваемой жидкости – 20 °С;  
 Плотность – 998,2 кг/м³

**Hydro-FS CRV 20**

**Hydro-FS CRV 20-1**

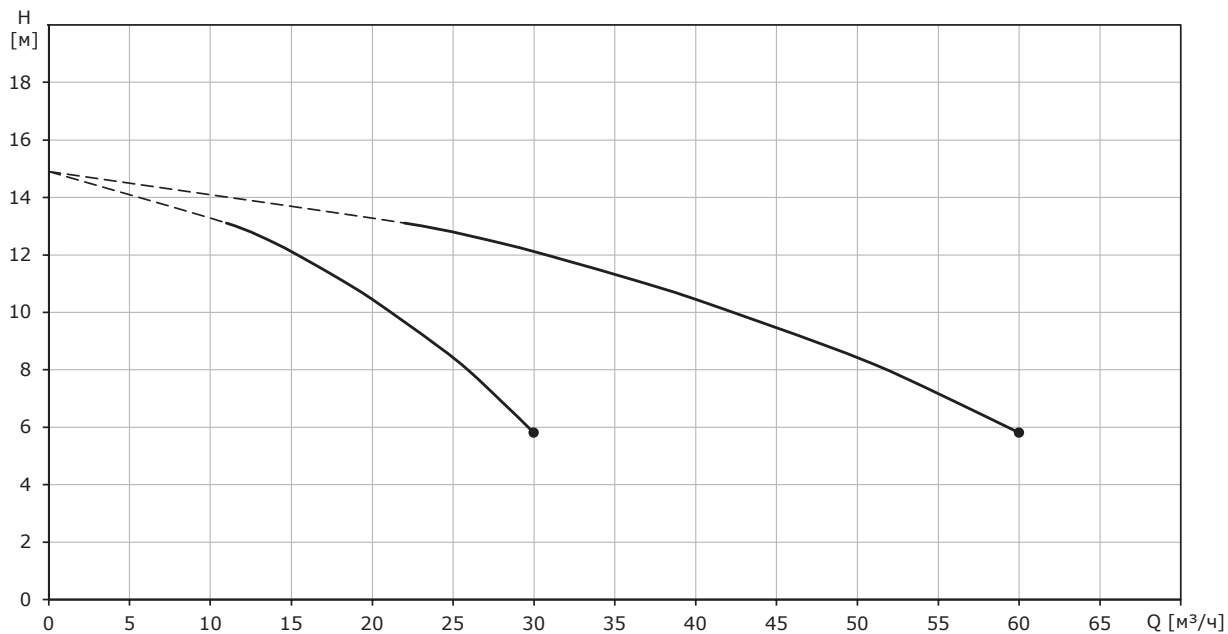

Перекачиваемая жидкость – вода;  
 Не учтены потери в обвязке и арматуре установки!  
 Температура перекачиваемой жидкости – 20 °С;  
 Плотность – 998,2 кг/м³

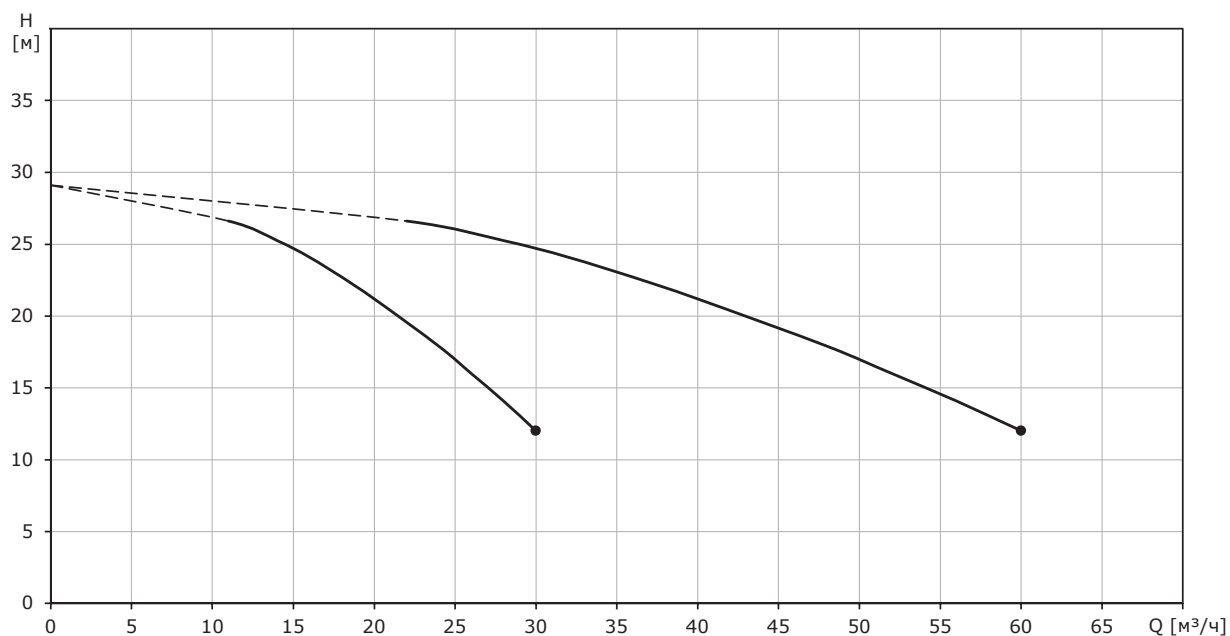
**Hydro-FS CRV 20-2**

Перекачиваемая жидкость – вода;  
 Не учтены потери в обвязке и арматуре установки!  
 Температура перекачиваемой жидкости – 20 °С;  
 Плотность – 998,2 кг/м³

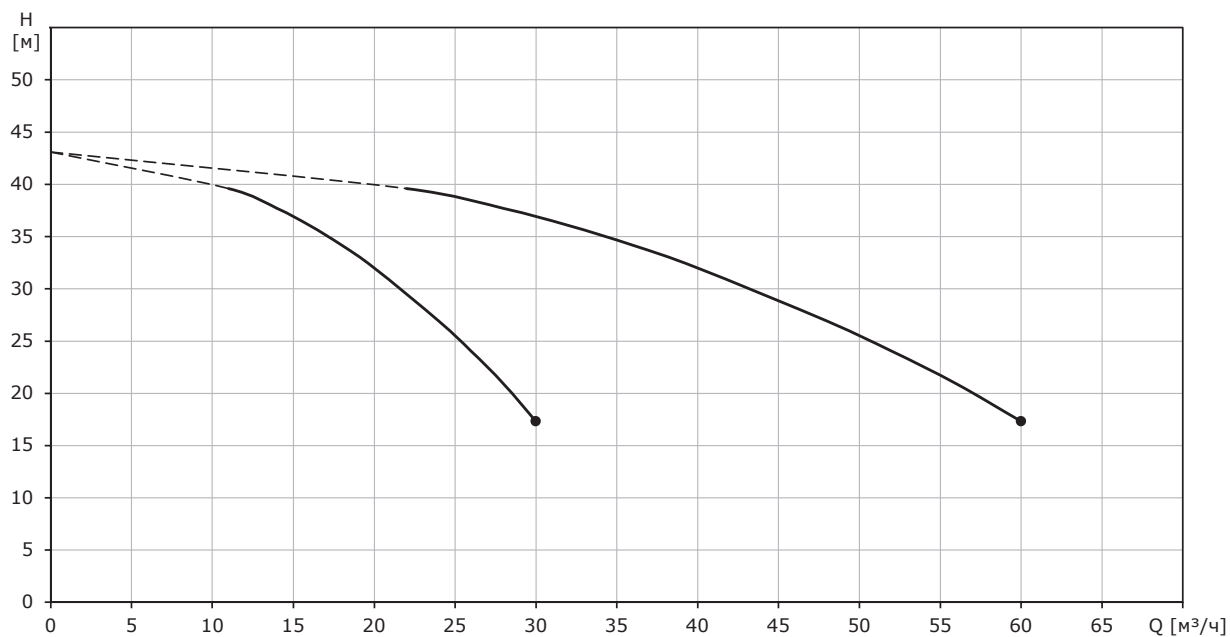
**Hydro-FS CRV 20-3**

Перекачиваемая жидкость – вода;  
 Не учтены потери в обвязке и арматуре установки!  
 Температура перекачиваемой жидкости – 20 °С;  
 Плотность – 998,2 кг/м³

**Hydro-FS CRV 20-4**

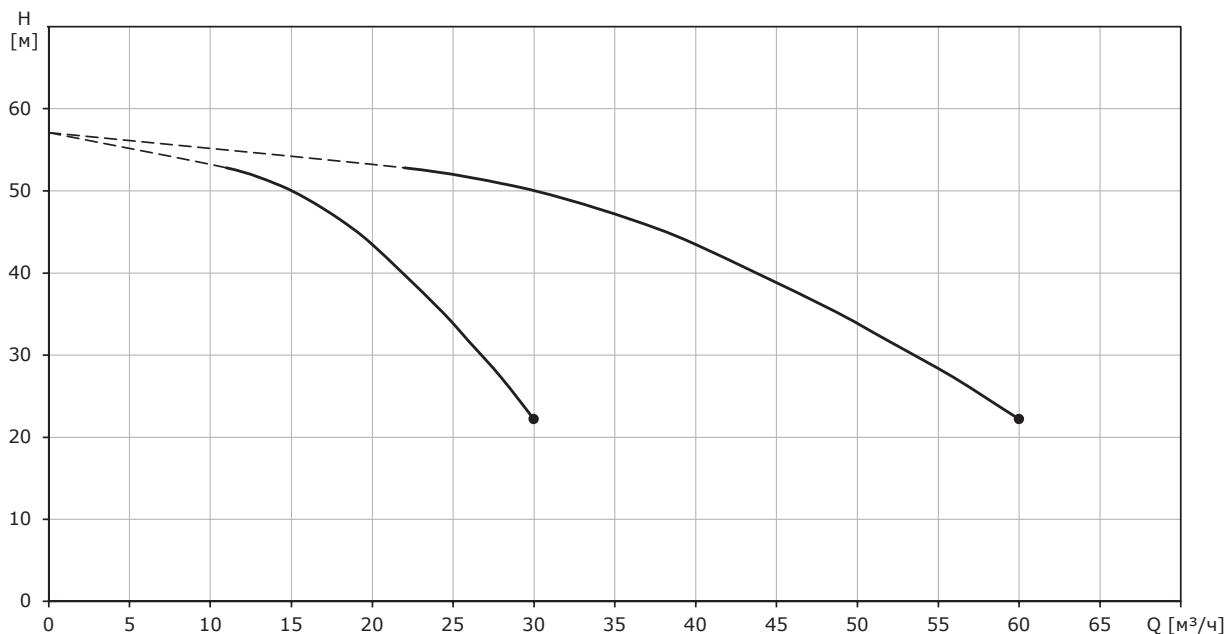

Перекачиваемая жидкость – вода;  
 Не учтены потери в обвязке и арматуре установки!  
 Температура перекачиваемой жидкости – 20 °С;  
 Плотность – 998,2 кг/м³

**Hydro-FS CRV 20-5**

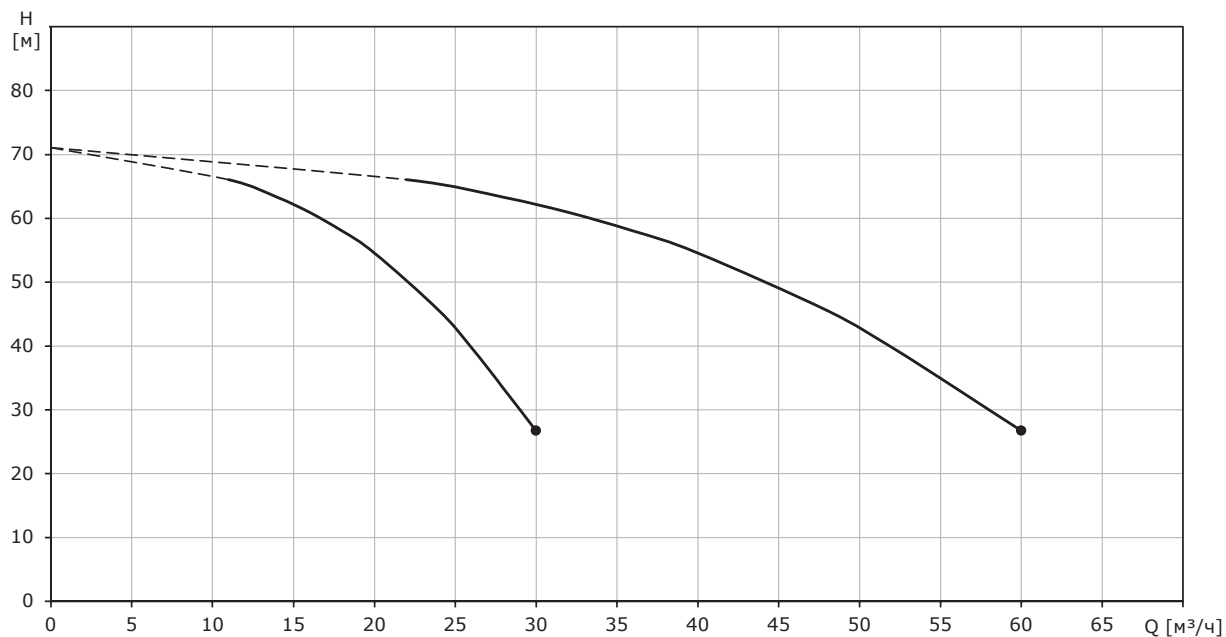

Перекачиваемая жидкость – вода;  
 Не учтены потери в обвязке и арматуре установки!  
 Температура перекачиваемой жидкости – 20 °С;  
 Плотность – 998,2 кг/м³

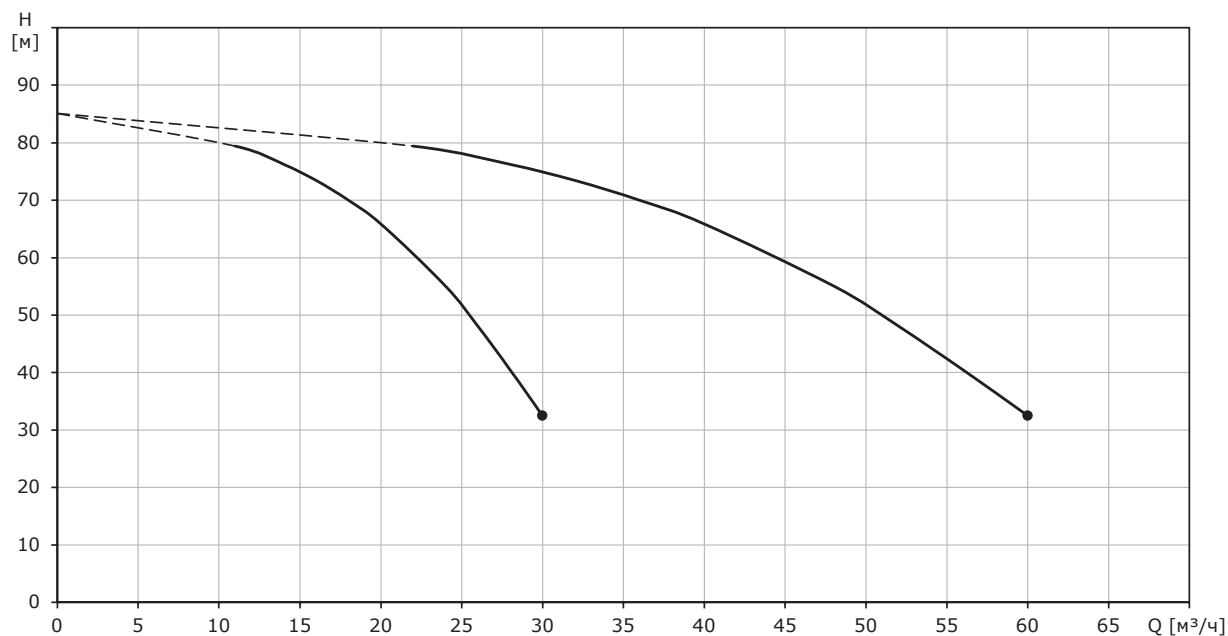
**Hydro-FS CRV 20-6**

Перекачиваемая жидкость – вода;  
 Не учтены потери в обвязке и арматуре установки!  
 Температура перекачиваемой жидкости – 20 °С;  
 Плотность – 998,2 кг/м³

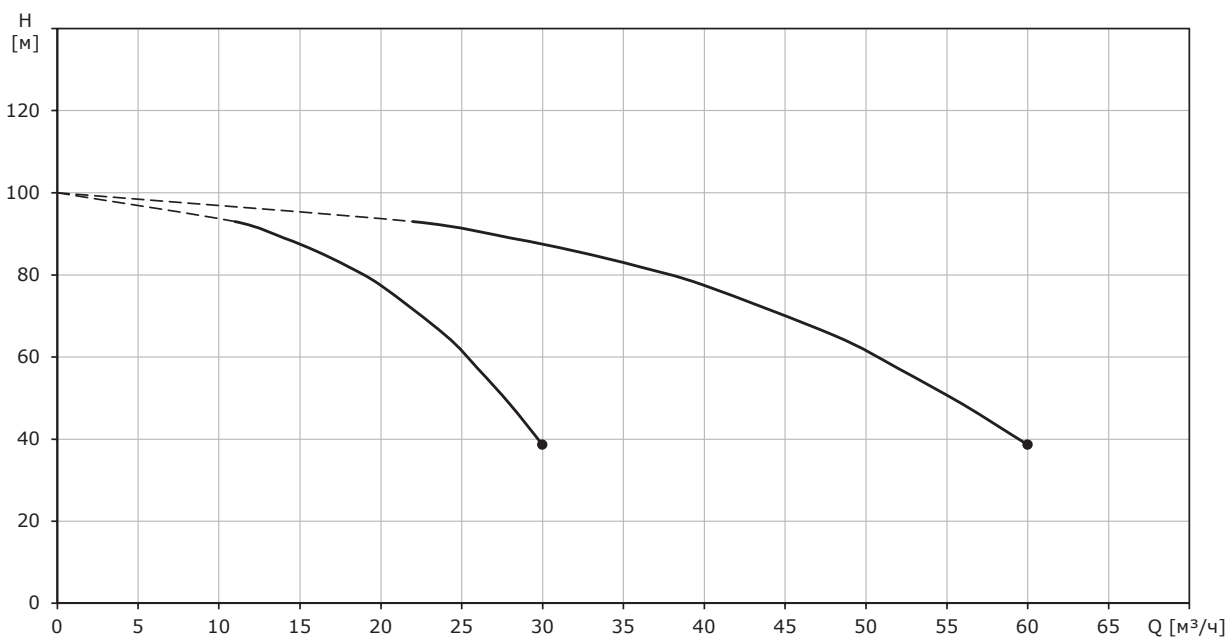
**Hydro-FS CRV 20-7**

Перекачиваемая жидкость – вода;  
 Не учтены потери в обвязке и арматуре установки!  
 Температура перекачиваемой жидкости – 20 °С;  
 Плотность – 998,2 кг/м³

**Hydro-FS CRV 20-8**

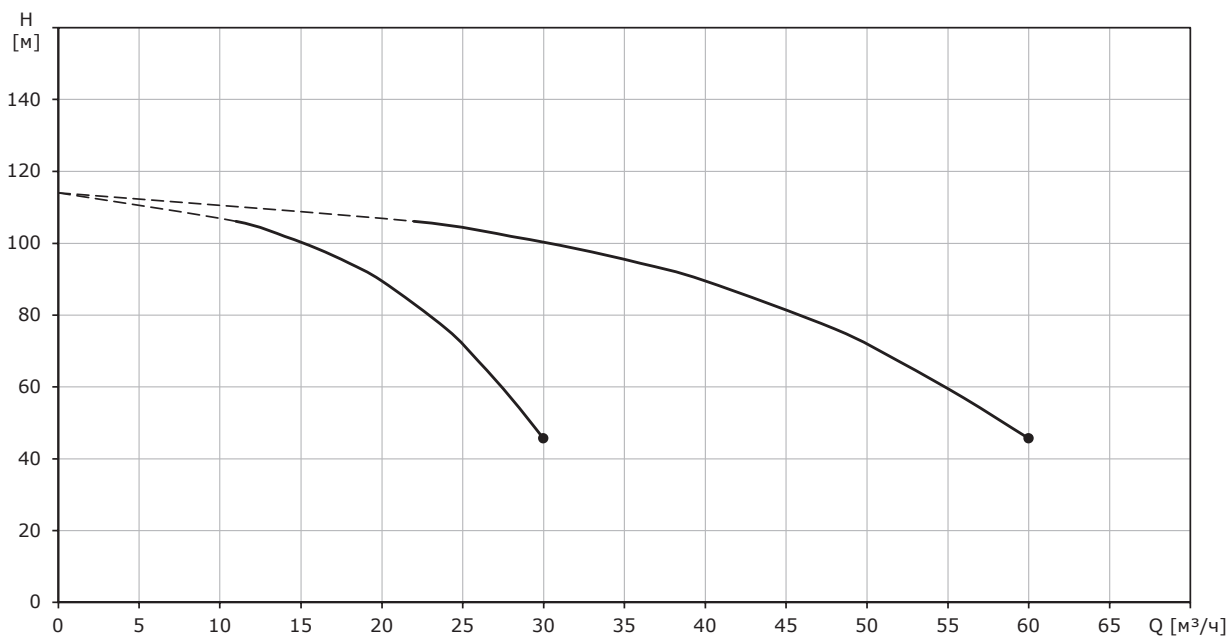

Перекачиваемая жидкость – вода;  
 Не учтены потери в обвязке и арматуре установки!  
 Температура перекачиваемой жидкости – 20 °С;  
 Плотность – 998,2 кг/м³

**Hydro-FS CRV 20-10**

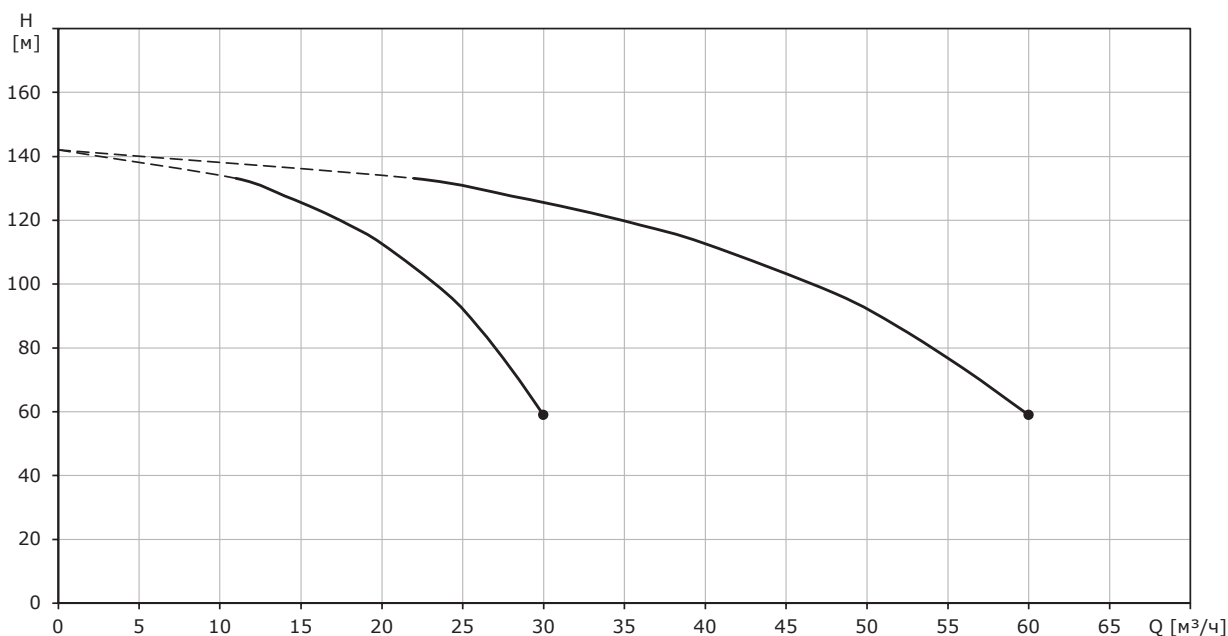

Перекачиваемая жидкость – вода;  
 Не учтены потери в обвязке и арматуре установки!  
 Температура перекачиваемой жидкости – 20 °С;  
 Плотность – 998,2 кг/м³

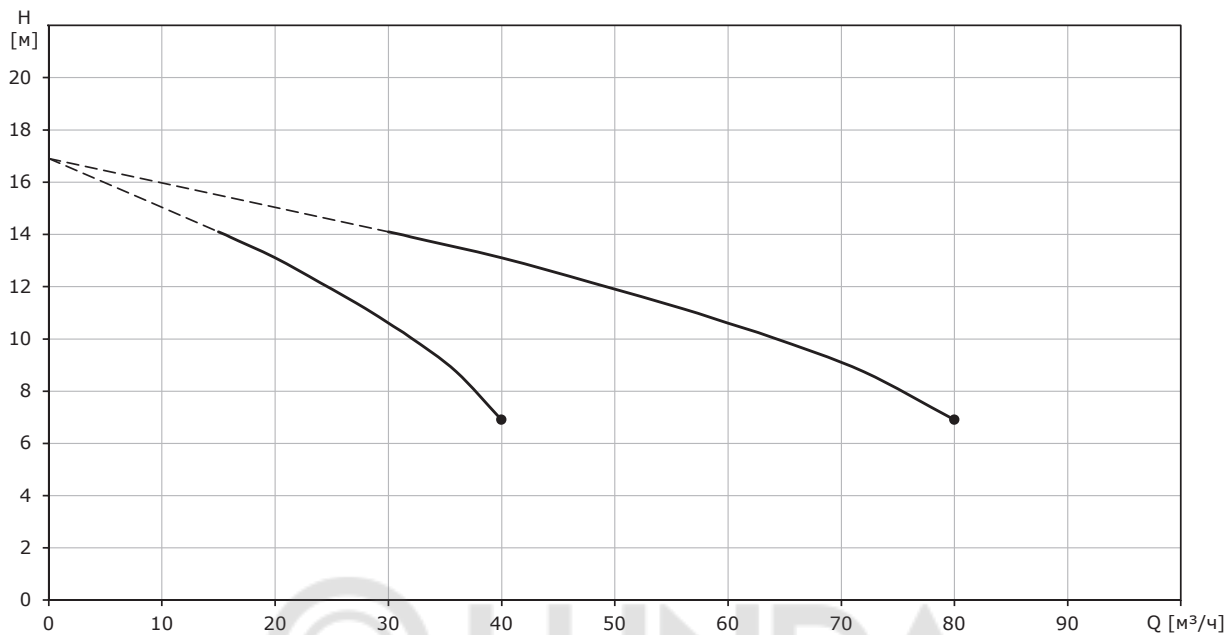
**Hydro-FS CRV 32****Hydro-FS CRV 32-1-1**

Перекачиваемая жидкость – вода;  
 Не учтены потери в обвязке и арматуре установки!  
 Температура перекачиваемой жидкости – 20 °С;  
 Плотность – 998,2 кг/м³

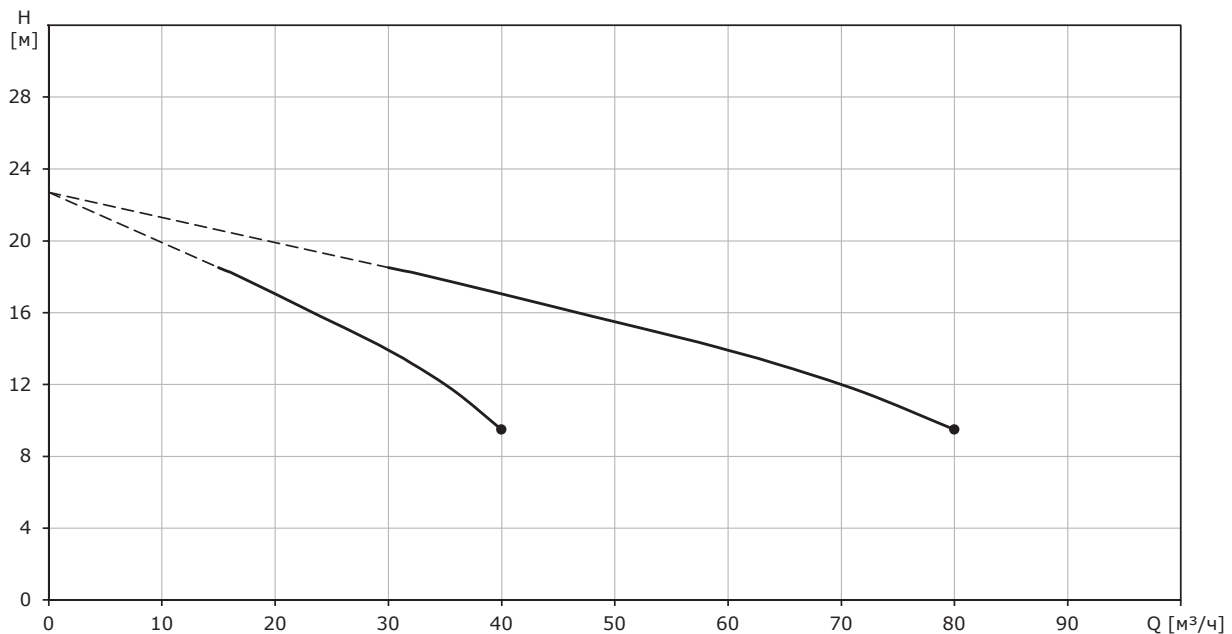
**Hydro-FS CRV 32-1**

Перекачиваемая жидкость – вода;  
 Не учтены потери в обвязке и арматуре установки!  
 Температура перекачиваемой жидкости – 20 °С;  
 Плотность – 998,2 кг/м³

**Hydro-FS CRV 32-2-2**

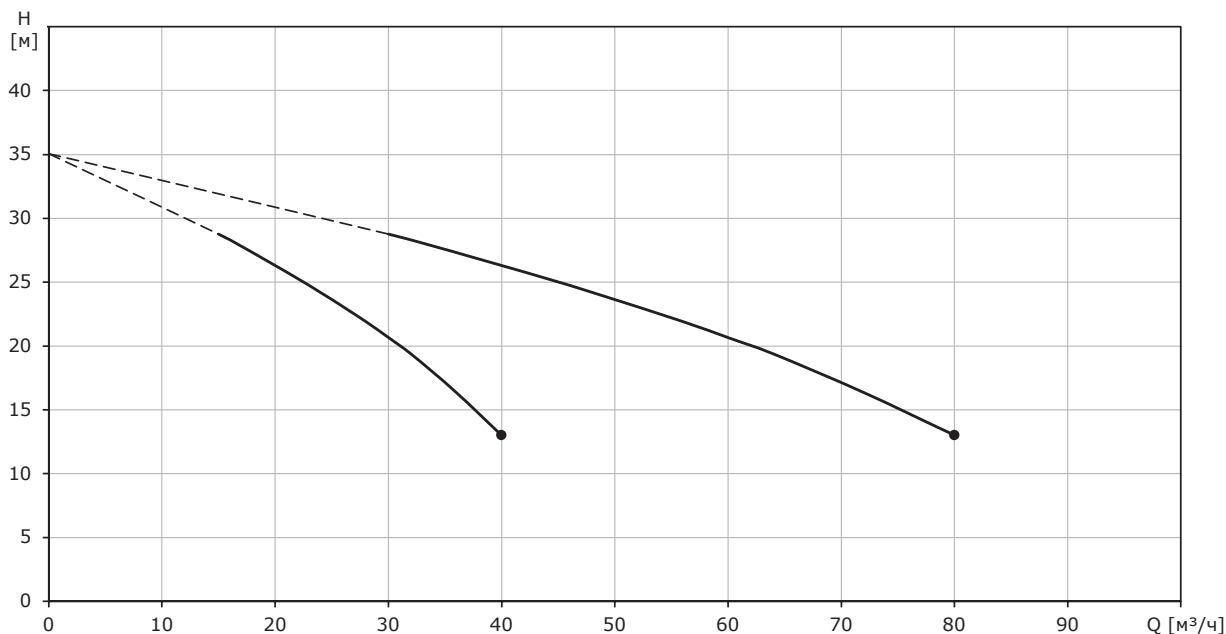

Перекачиваемая жидкость – вода;  
 Не учтены потери в обвязке и арматуре установки!  
 Температура перекачиваемой жидкости – 20 °С;  
 Плотность – 998,2 кг/м³

**Hydro-FS CRV 32-2**

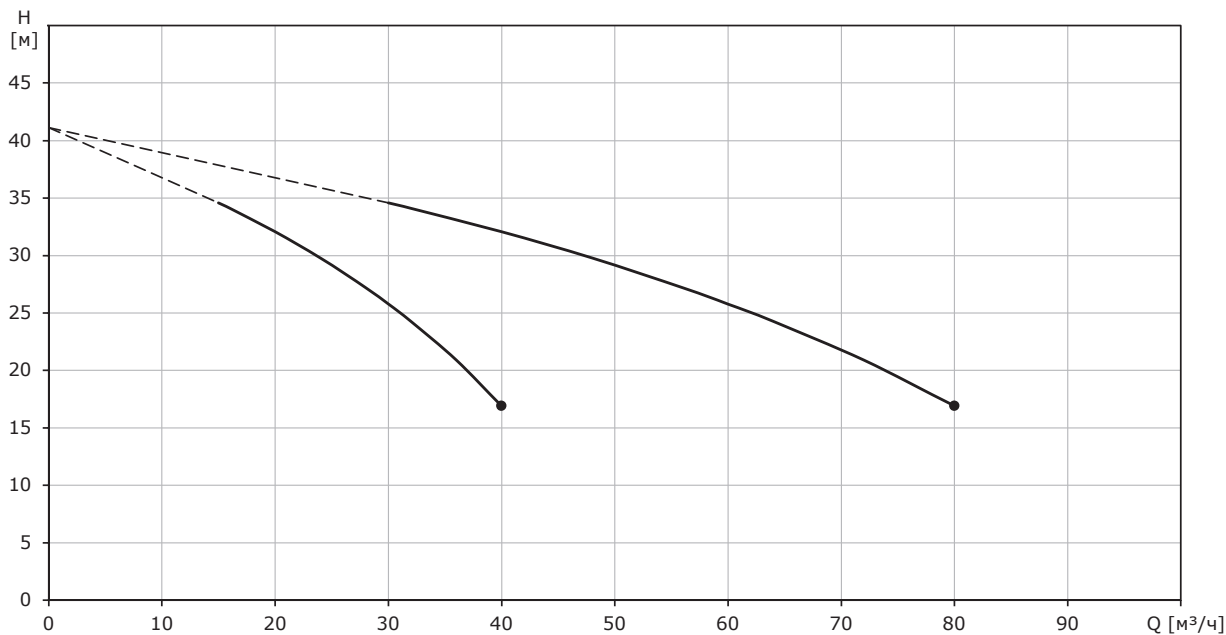

Перекачиваемая жидкость – вода;  
 Не учтены потери в обвязке и арматуре установки!  
 Температура перекачиваемой жидкости – 20 °С;  
 Плотность – 998,2 кг/м³

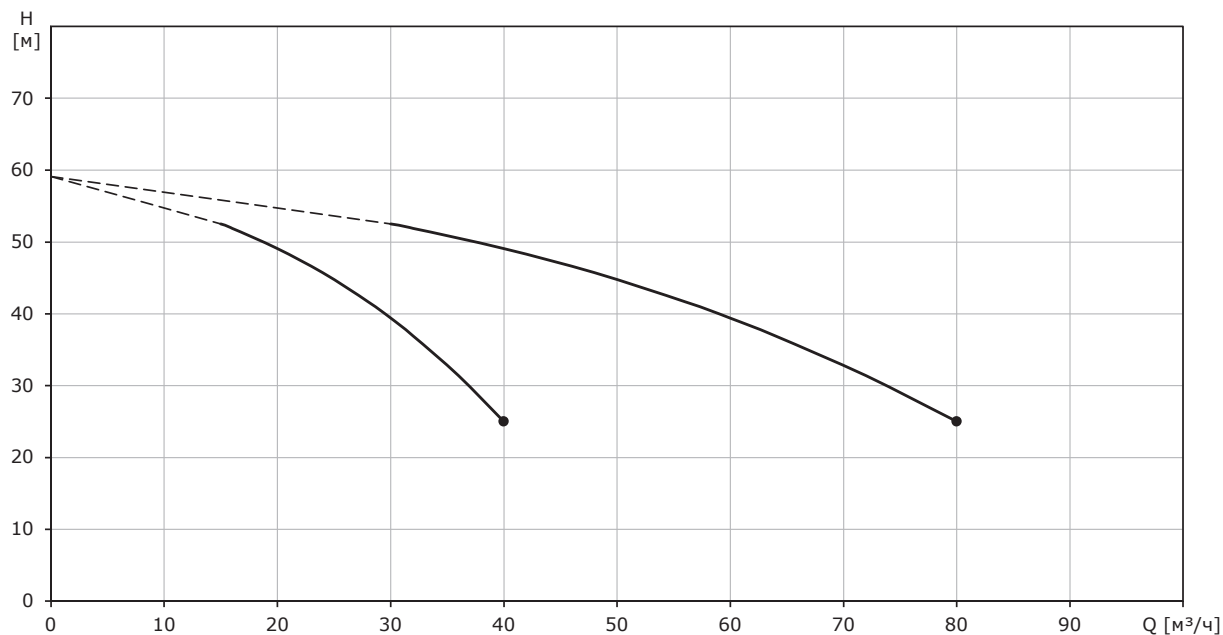
**Hydro-FS CRV 32-3**

Перекачиваемая жидкость – вода;  
 Не учтены потери в обвязке и арматуре установки!  
 Температура перекачиваемой жидкости – 20 °С;  
 Плотность – 998,2 кг/м³

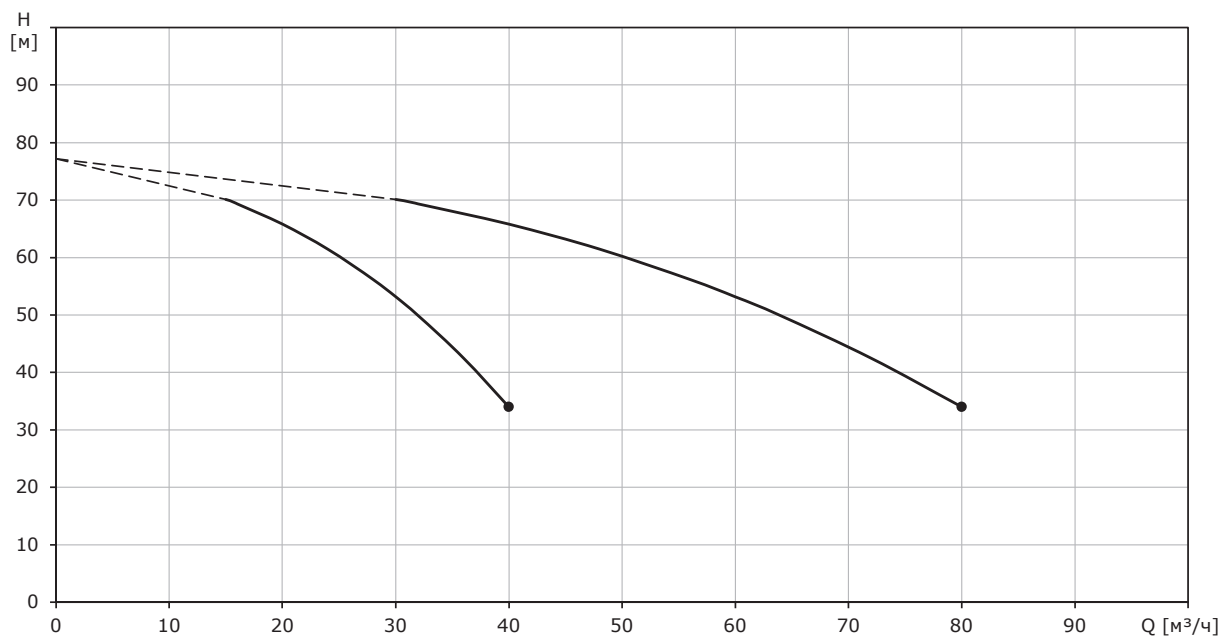
**Hydro-FS CRV 32-4**

Перекачиваемая жидкость – вода;  
 Не учтены потери в обвязке и арматуре установки!  
 Температура перекачиваемой жидкости – 20 °С;  
 Плотность – 998,2 кг/м³

**Hydro-FS CRV 32-5**

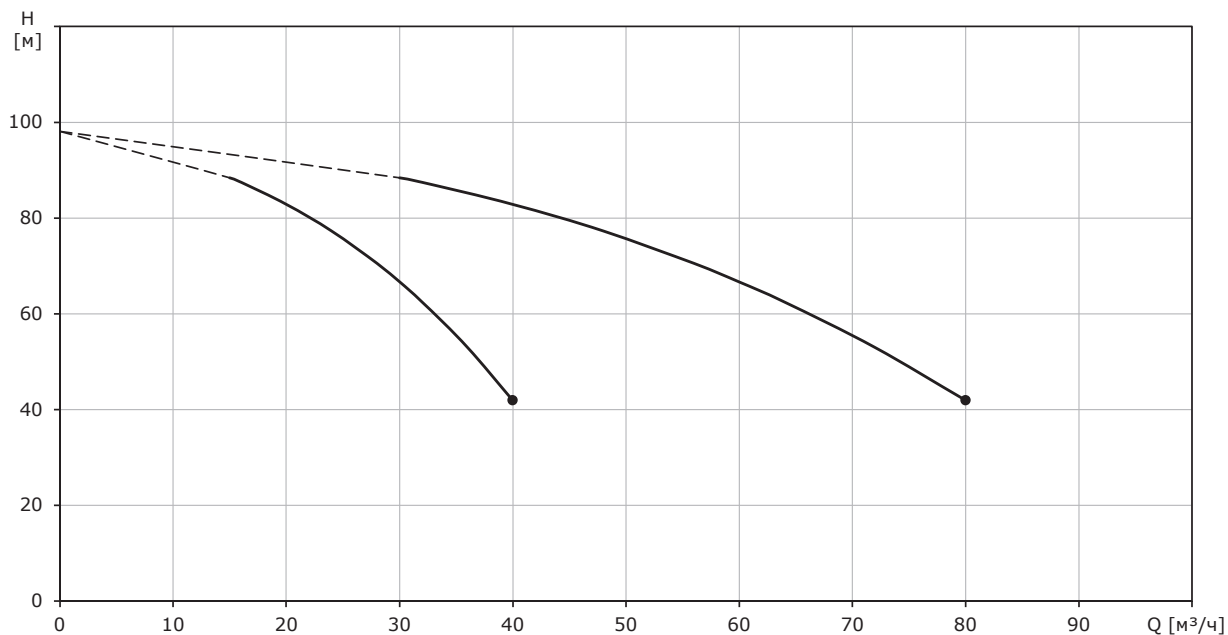

Перекачиваемая жидкость – вода;  
 Не учтены потери в обвязке и арматуре установки!  
 Температура перекачиваемой жидкости – 20 °С;  
 Плотность – 998,2 кг/м³

**Hydro-FS CRV 32-6**

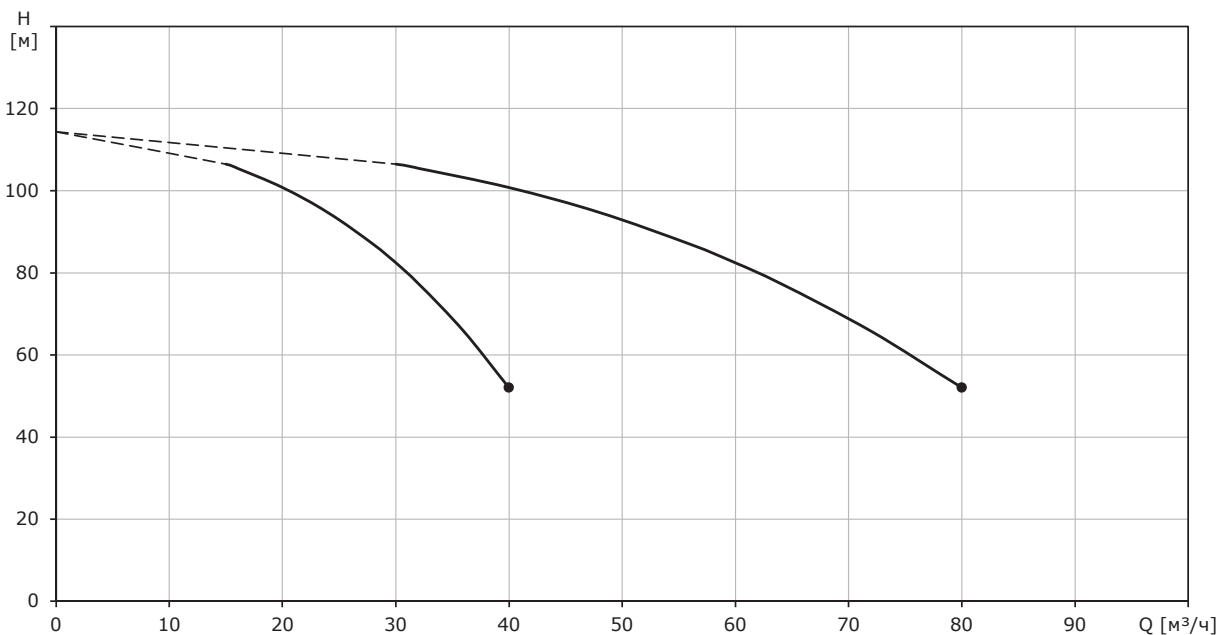

Перекачиваемая жидкость – вода;  
 Не учтены потери в обвязке и арматуре установки!  
 Температура перекачиваемой жидкости – 20 °С;  
 Плотность – 998,2 кг/м³

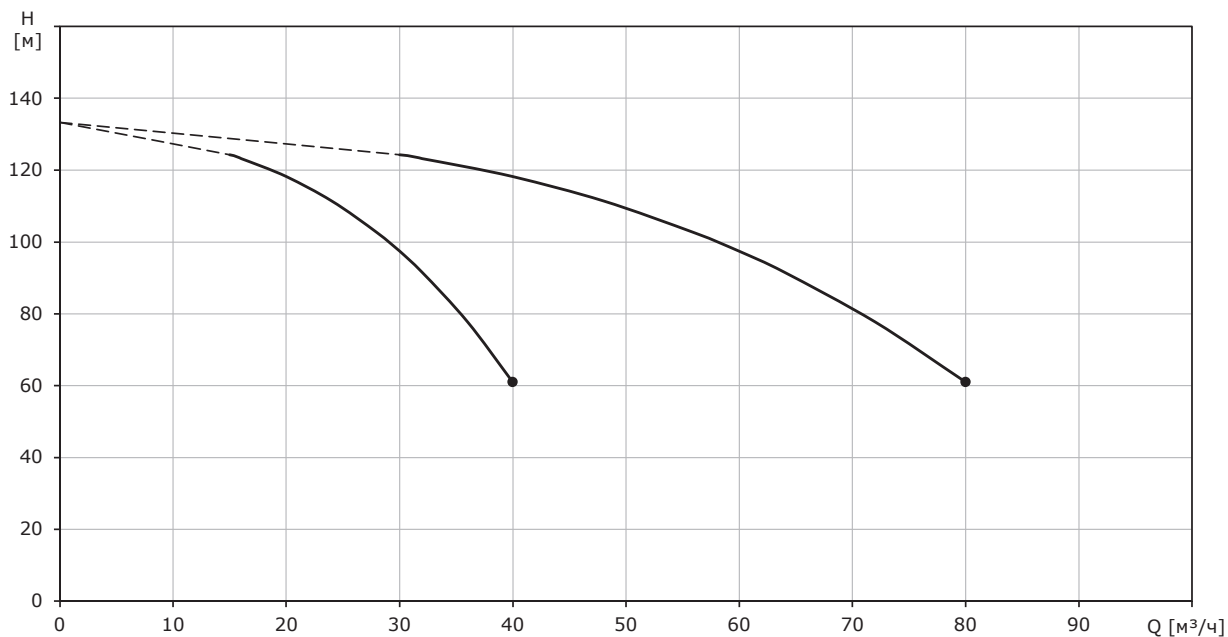
**Hydro-FS CRV 32-7**

Перекачиваемая жидкость – вода;  
 Не учтены потери в обвязке и арматуре установки!  
 Температура перекачиваемой жидкости – 20 °С;  
 Плотность – 998,2 кг/м³

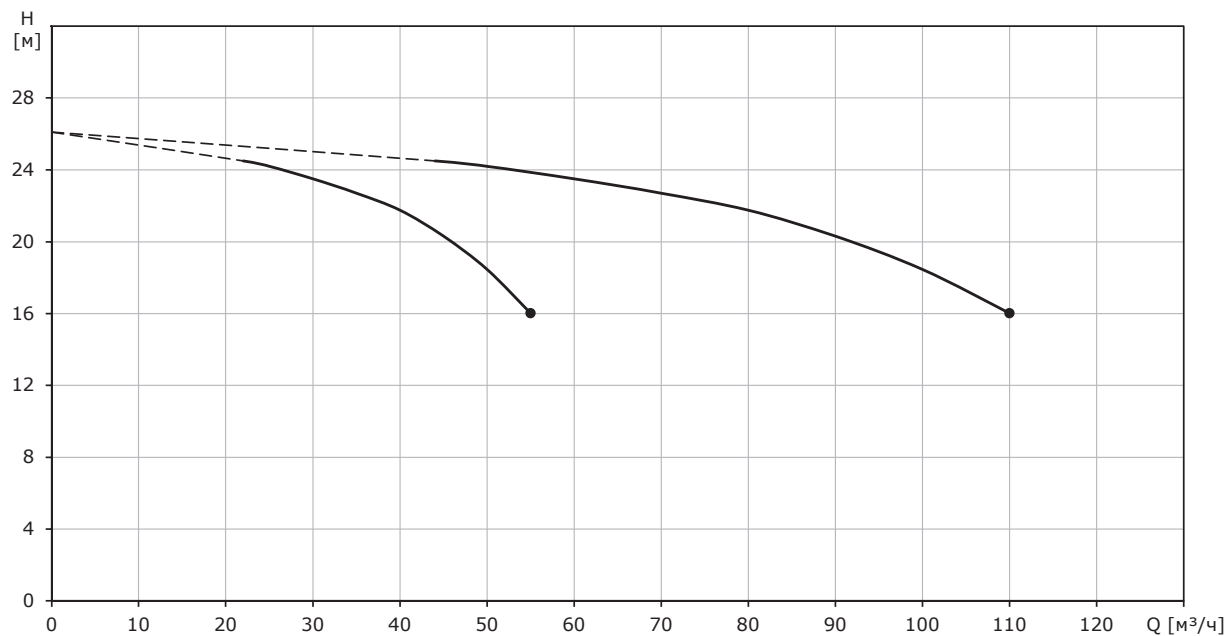
**Hydro-FS CRV 45****Hydro-FS CRV 45-1**

Перекачиваемая жидкость – вода;  
 Не учтены потери в обвязке и арматуре установки!  
 Температура перекачиваемой жидкости – 20 °С;  
 Плотность – 998,2 кг/м³

**Hydro-FS CRV 45-2-2**

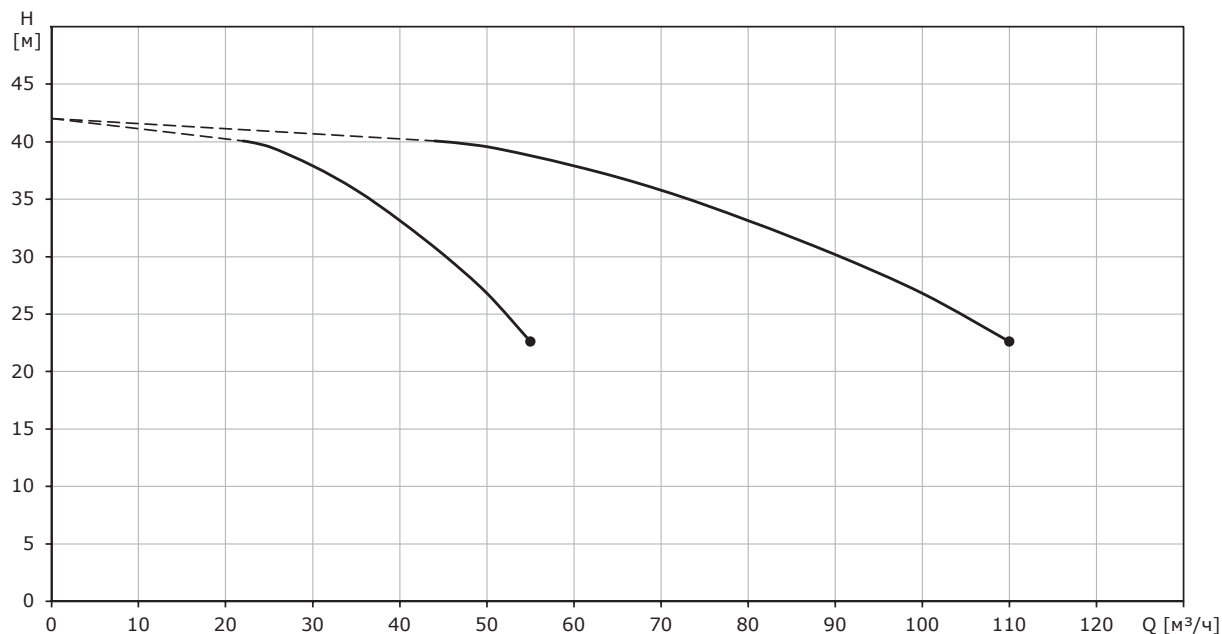

Перекачиваемая жидкость – вода;  
 Не учтены потери в обвязке и арматуре установки!  
 Температура перекачиваемой жидкости – 20 °С;  
 Плотность – 998,2 кг/м³

**Hydro-FS CRV 45-2**

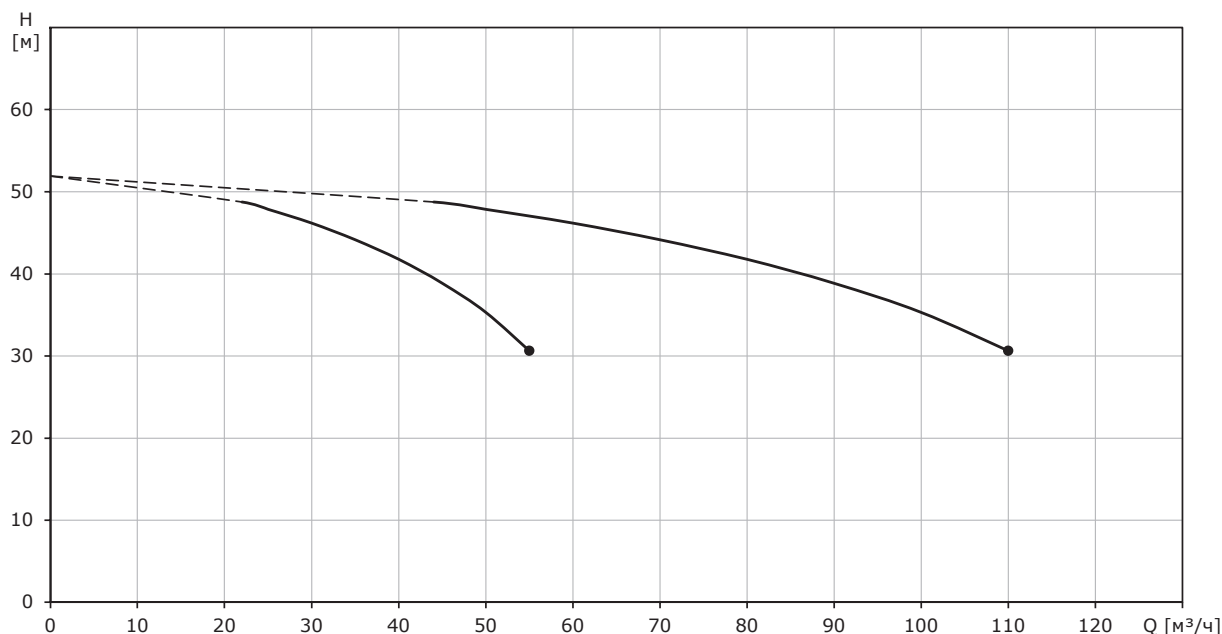

Перекачиваемая жидкость – вода;  
 Не учтены потери в обвязке и арматуре установки!  
 Температура перекачиваемой жидкости – 20 °С;  
 Плотность – 998,2 кг/м³

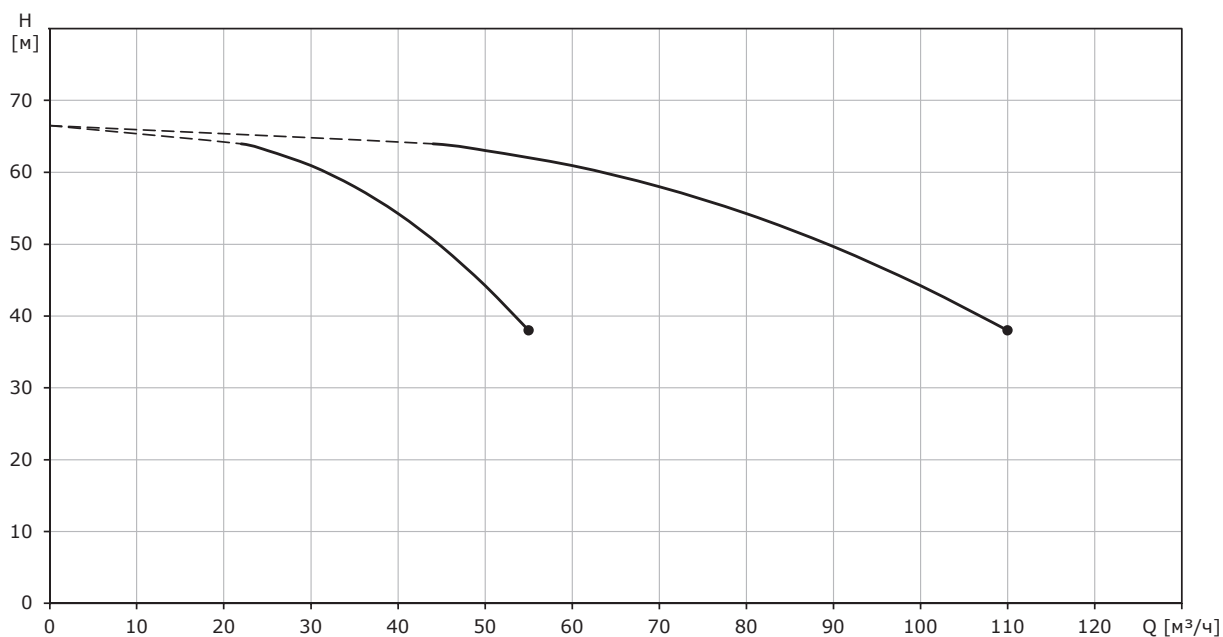
**Hydro-FS CRV 45-3-2**

Перекачиваемая жидкость – вода;  
 Не учтены потери в обвязке и арматуре установки!  
 Температура перекачиваемой жидкости – 20 °С;  
 Плотность – 998,2 кг/м³

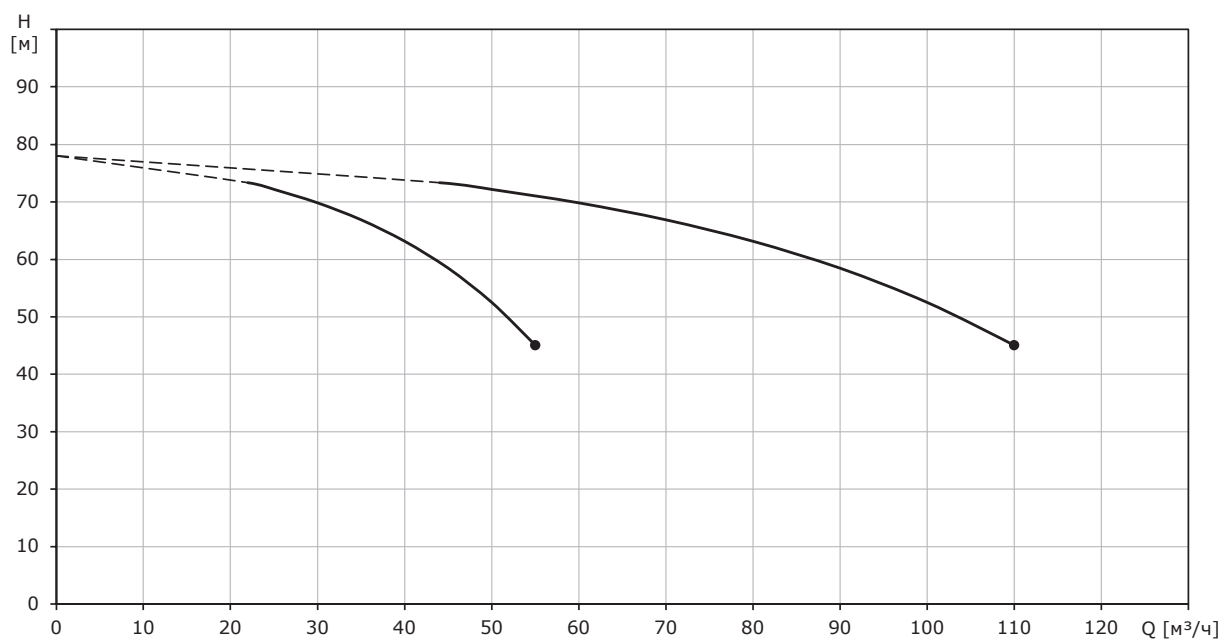
**Hydro-FS CRV 45-3**

Перекачиваемая жидкость – вода;  
 Не учтены потери в обвязке и арматуре установки!  
 Температура перекачиваемой жидкости – 20 °С;  
 Плотность – 998,2 кг/м³

**Hydro-FS CRV 45-4**

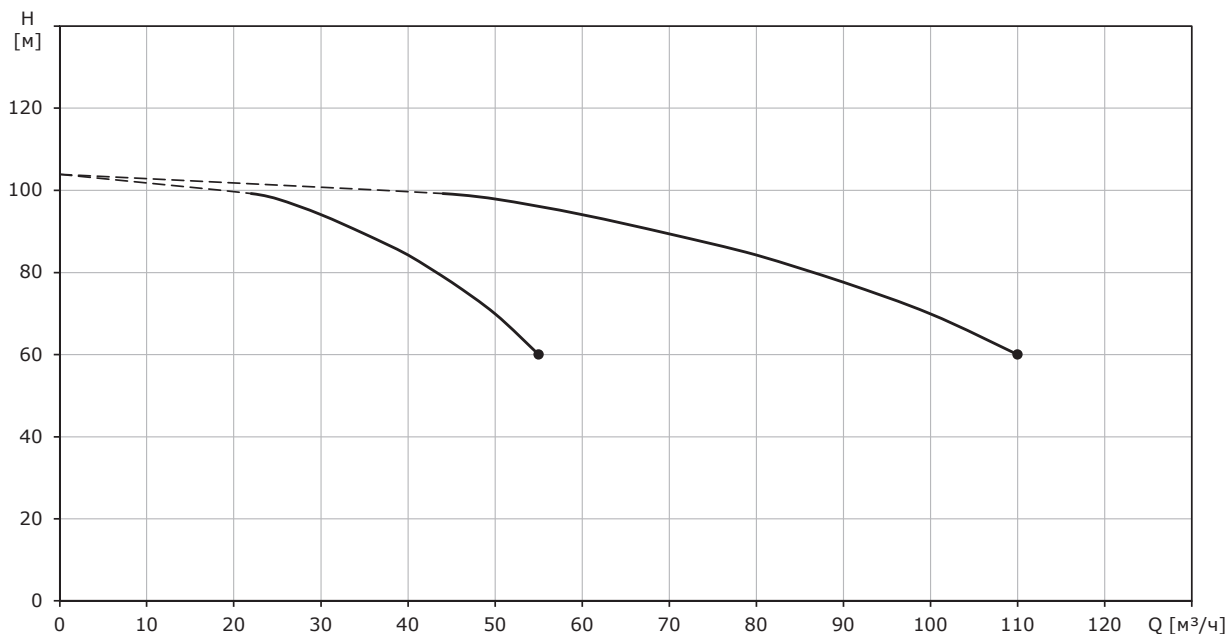

Перекачиваемая жидкость – вода;  
 Не учтены потери в обвязке и арматуре установки!  
 Температура перекачиваемой жидкости – 20 °С;  
 Плотность – 998,2 кг/м³

**Hydro-FS CRV 45-5**

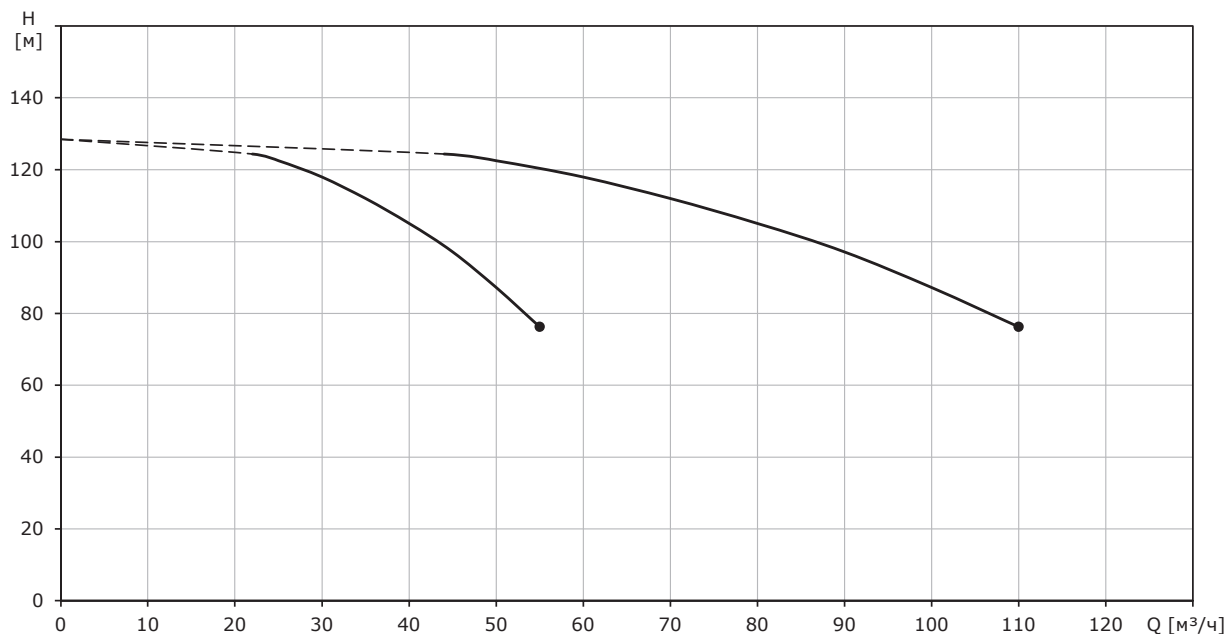

Перекачиваемая жидкость – вода;  
 Не учтены потери в обвязке и арматуре установки!  
 Температура перекачиваемой жидкости – 20 °С;  
 Плотность – 998,2 кг/м³

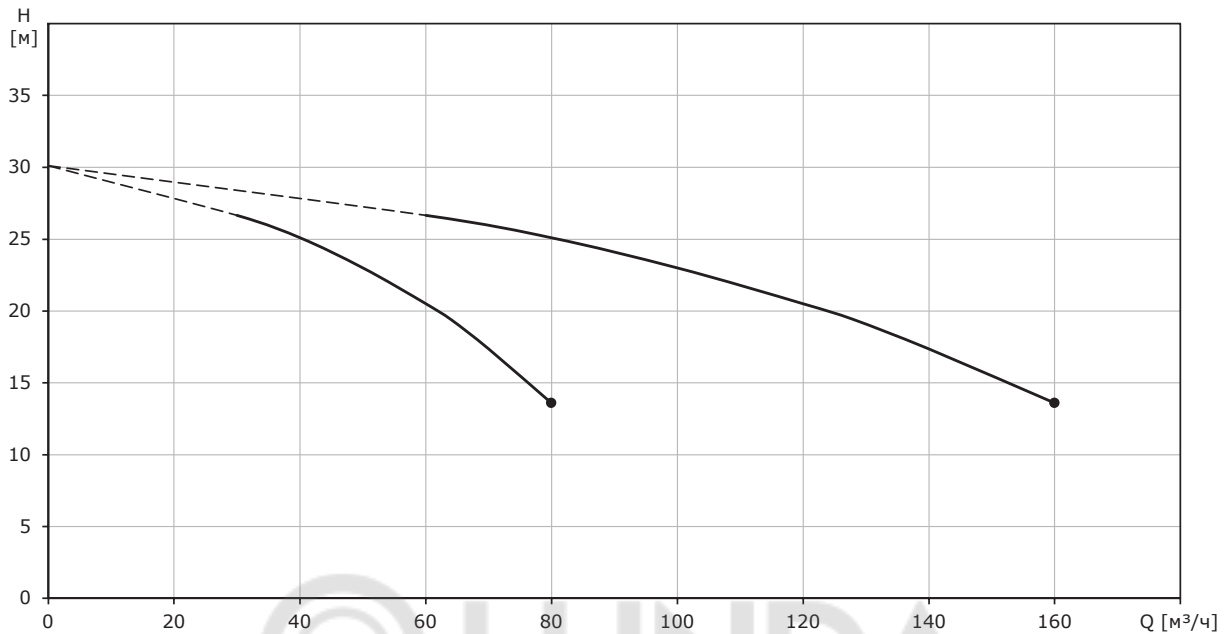
**Hydro-FS CRV 64****Hydro-FS CRV 64-1**

Перекачиваемая жидкость – вода;  
 Не учтены потери в обвязке и арматуре установки!  
 Температура перекачиваемой жидкости – 20 °С;  
 Плотность – 998,2 кг/м³

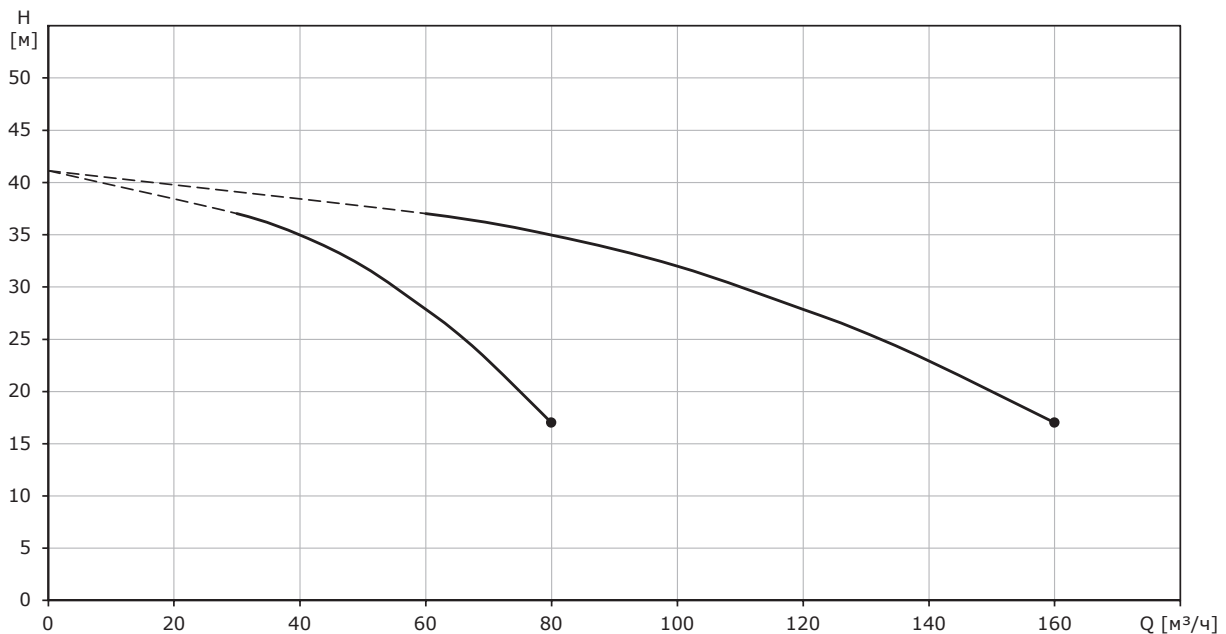
**Hydro-FS CRV 64-2-2**

Перекачиваемая жидкость – вода;  
 Не учтены потери в обвязке и арматуре установки!  
 Температура перекачиваемой жидкости – 20 °С;  
 Плотность – 998,2 кг/м³

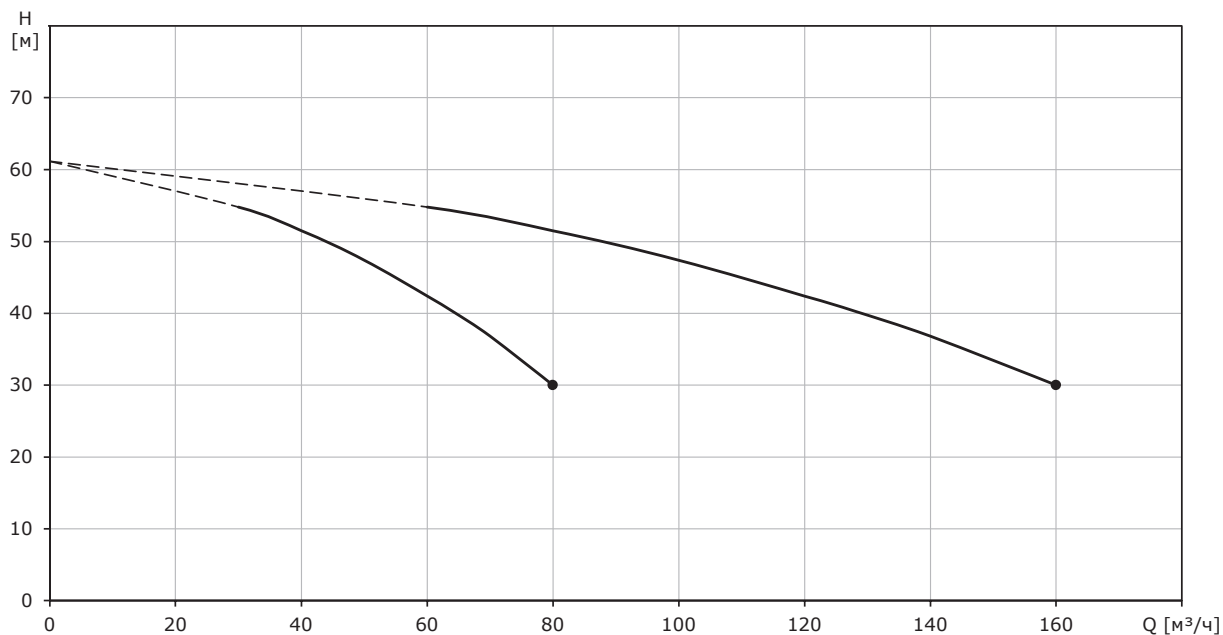
**Hydro-FS CRV 64-2**

Перекачиваемая жидкость – вода;  
Не учтены потери в обвязке и арматуре установки!  
Температура перекачиваемой жидкости – 20 °С;  
Плотность – 998,2 кг/м<sup>3</sup>

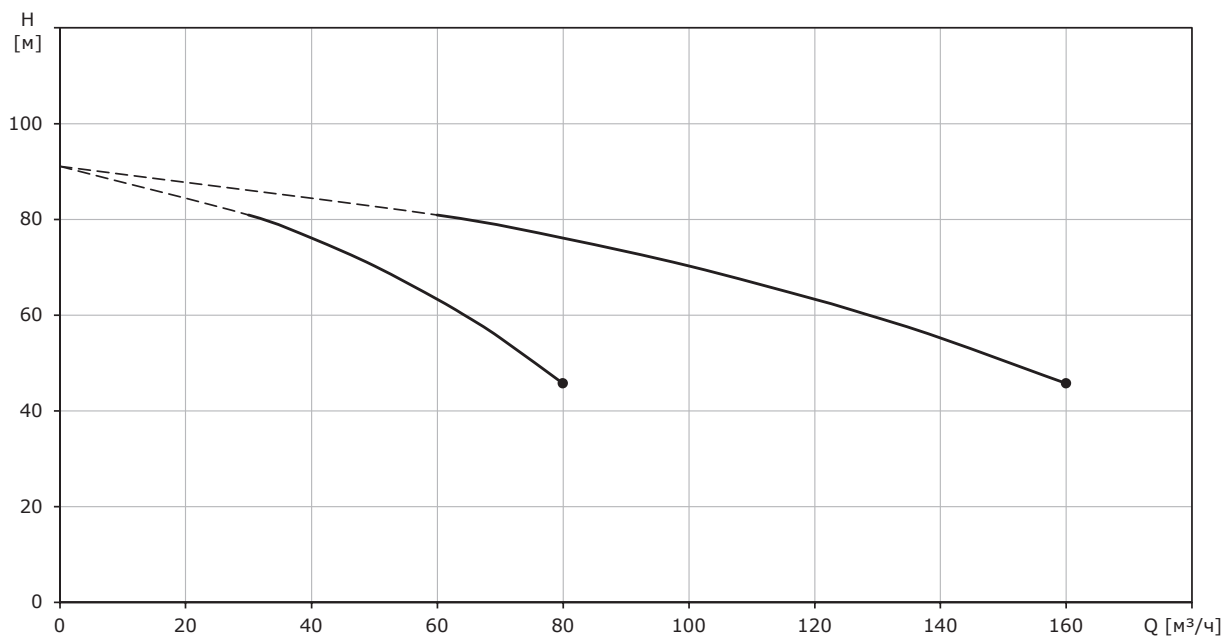
**Hydro-FS CRV 64-3**

Перекачиваемая жидкость – вода;  
Не учтены потери в обвязке и арматуре установки!  
Температура перекачиваемой жидкости – 20 °С;  
Плотность – 998,2 кг/м<sup>3</sup>

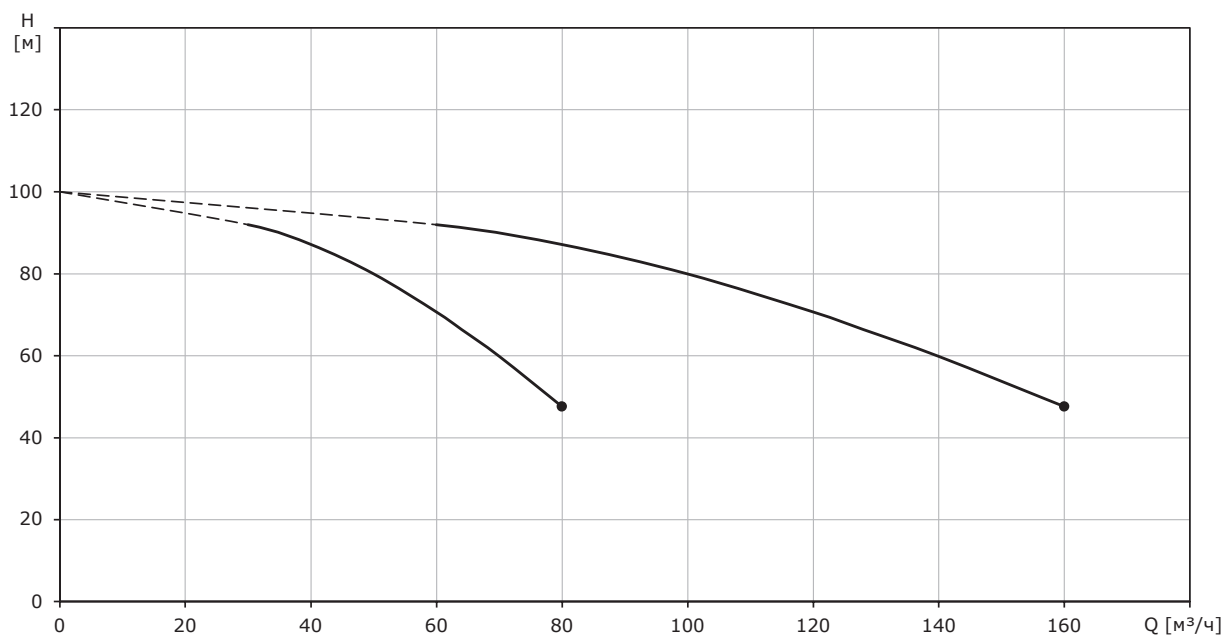
**Hydro-FS CRV 64-4-2**

Перекачиваемая жидкость – вода;  
Не учтены потери в обвязке и арматуре установки!  
Температура перекачиваемой жидкости – 20 °С;  
Плотность – 998,2 кг/м³



## 5. Габаритные и присоединительные размеры

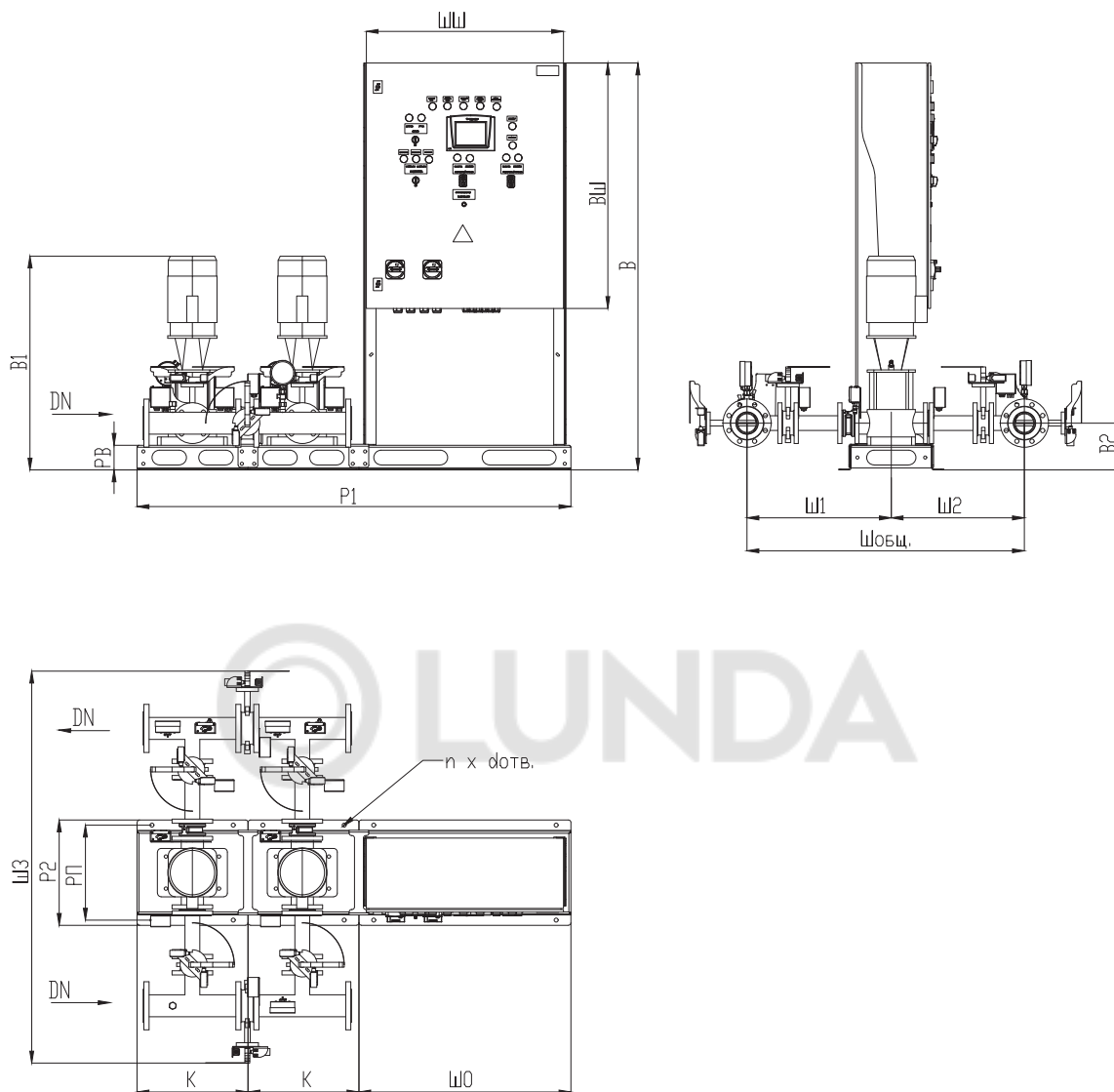

**Рис. 12** Размерная схема установки Hydro-FS-A на отдельной раме-основании. Данная размерная схема приведена в качестве примера. Входящие в поставку компоненты могут отличаться от указанных на схеме

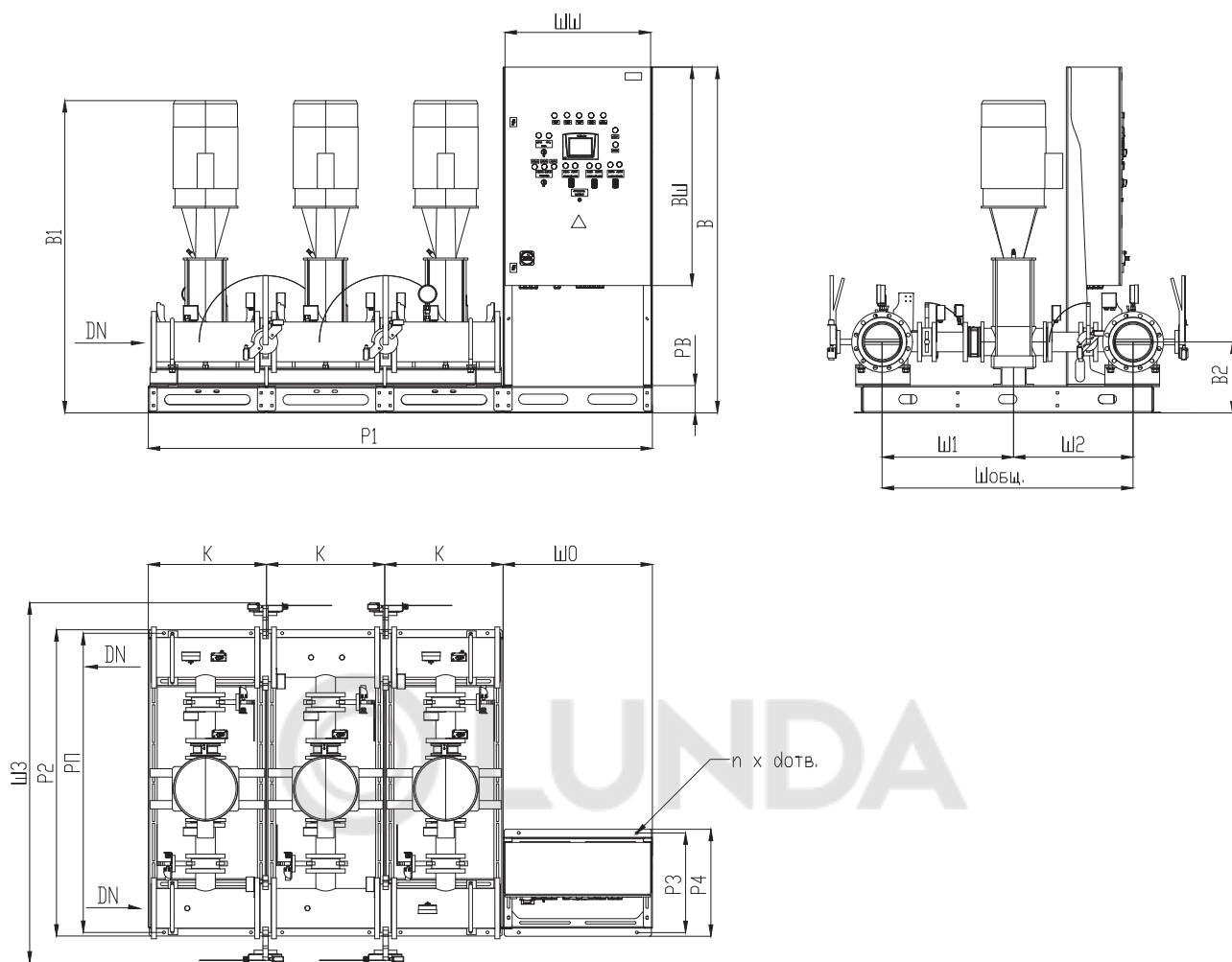

**Рис. 13** Размерная схема установки Hydro-FS-A на сварном основании. Данная размерная схема приведена в качестве примера. Входящие в поставку компоненты могут отличаться от указанных на схеме

Все габаритные размеры приведены для справок, возможны технические изменения.

**Габаритные размеры установок Hydro-FS-A с 1 основным и 1 резервным насосами CRV**

Наименование	Мощность э-ля, кВт	Тип рамы	В, мм	В1, мм	В2, мм	Ш1, мм	Ш2, мм	Ш3, мм	Ш общ, мм	Р1, мм	Р2, мм	Р3, мм	Р4, мм	РП, мм	РВ, мм	п х довт.	DN	ВШ, мм	ШШ, мм	ШО, мм	К, мм
Hydro-FS-A 1/1 CRV 10-1 G2-B-80-16	0,37	узкая	1650	613	180	565	520	1549	1085	1760	427	нет	нет	385	100	12 шт., ø16	Ду80	1000	800	860	450
Hydro-FS-A 1/1 CRV 10-2 G2-B-80-16	0,75	узкая	1650	643	180	565	520	1549	1085	1760	427	нет	нет	385	100	12 шт., ø16	Ду80	1000	800	860	450
Hydro-FS-A 1/1 CRV 10-3 G2-B-80-16	1,1	узкая	1650	710	180	565	520	1549	1085	1760	427	нет	нет	385	100	12 шт., ø16	Ду80	1000	800	860	450
Hydro-FS-A 1/1 CRV 10-4 G2-B-80-16	1,5	узкая	1650	740	180	565	520	1549	1085	1760	427	нет	нет	385	100	12 шт., ø16	Ду80	1000	800	860	450
Hydro-FS-A 1/1 CRV 10-5 G2-B-80-16	2,2	узкая	1650	822	180	565	520	1549	1085	1760	427	нет	нет	385	100	12 шт., ø16	Ду80	1000	800	860	450
Hydro-FS-A 1/1 CRV 10-6 G2-B-80-16	2,2	узкая	1650	852	180	565	520	1549	1085	1760	427	нет	нет	385	100	12 шт., ø16	Ду80	1000	800	860	450
Hydro-FS-A 1/1 CRV 10-9 G2-B-80-16	3	узкая	1650	962	180	565	520	1549	1085	1760	427	нет	нет	385	100	12 шт., ø16	Ду80	1000	800	860	450
Hydro-FS-A 1/1 CRV 10-12 G2-B-80-16	4	узкая	1650	1085	180	565	520	1549	1085	1760	427	нет	нет	385	100	12 шт., ø16	Ду80	1000	800	860	450
Hydro-FS-A 1/1 CRV 10-14 G2-B-80-16	5,5	узкая	1650	1226	180	565	520	1549	1085	1760	427	нет	нет	385	100	12 шт., ø16	Ду80	1000	800	860	450
Hydro-FS-A 1/1 CRV 15-1 G2-B-80-16	1,1	узкая	1650	672	190	585	540	1589	1125	1760	427	нет	нет	385	100	12 шт., ø16	Ду80	1000	800	860	450
Hydro-FS-A 1/1 CRV 15-2 G2-B-80-16	2,2	узкая	1650	769	190	585	540	1589	1125	1760	427	нет	нет	385	100	12 шт., ø16	Ду80	1000	800	860	450
Hydro-FS-A 1/1 CRV 15-3 G2-B-80-16	3	узкая	1650	834	190	585	540	1589	1125	1760	427	нет	нет	385	100	12 шт., ø16	Ду80	1000	800	860	450
Hydro-FS-A 1/1 CRV 15-4 G2-B-80-16	4	узкая	1650	912	190	585	540	1589	1125	1760	427	нет	нет	385	100	12 шт., ø16	Ду80	1000	800	860	450
Hydro-FS-A 1/1 CRV 15-5 G2-B-80-16	4	узкая	1650	957	190	585	540	1589	1125	1760	427	нет	нет	385	100	12 шт., ø16	Ду80	1000	800	860	450
Hydro-FS-A 1/1 CRV 15-6 G2-B-80-16	5,5	узкая	1650	1083	190	585	540	1589	1125	1760	427	нет	нет	385	100	12 шт., ø16	Ду80	1000	800	860	450
Hydro-FS-A 1/1 CRV 15-7 G2-B-80-16	5,5	узкая	1650	1128	190	585	540	1589	1125	1760	427	нет	нет	385	100	12 шт., ø16	Ду80	1000	800	860	450
Hydro-FS-A 1/1 CRV 15-8 G2-B-80-16	7,5	узкая	1650	1211	190	585	540	1589	1125	1760	427	нет	нет	385	100	12 шт., ø16	Ду80	1000	800	860	450
Hydro-FS-A 1/1 CRV 15-9 G2-B-80-16	7,5	узкая	1650	1256	190	585	540	1589	1125	1760	427	нет	нет	385	100	12 шт., ø16	Ду80	1000	800	860	450
Hydro-FS-A 1/1 CRV 15-10 G2-B-80-16	11	узкая	1650	1417	190	585	540	1589	1125	1760	427	нет	нет	385	100	12 шт., ø16	Ду80	1000	800	860	450
Hydro-FS-A 1/1 CRV 20-1 G2-B-80-16	1,1	узкая	1650	672	190	585	540	1589	1125	1760	427	нет	нет	385	100	12 шт., ø16	Ду80	1000	800	860	450
Hydro-FS-A 1/1 CRV 20-2 G2-B-80-16	2,2	узкая	1650	769	190	585	540	1589	1125	1760	427	нет	нет	385	100	12 шт., ø16	Ду80	1000	800	860	450
Hydro-FS-A 1/1 CRV 20-3 G2-B-80-16	4	узкая	1650	867	190	585	540	1589	1125	1760	427	нет	нет	385	100	12 шт., ø16	Ду80	1000	800	860	450
Hydro-FS-A 1/1 CRV 20-4 G2-B-80-16	5,5	узкая	1650	993	190	585	540	1589	1125	1760	427	нет	нет	385	100	12 шт., ø16	Ду80	1000	800	860	450
Hydro-FS-A 1/1 CRV 20-5 G2-B-80-16	5,5	узкая	1650	1038	190	585	540	1589	1125	1760	427	нет	нет	385	100	12 шт., ø16	Ду80	1000	800	860	450
Hydro-FS-A 1/1 CRV 20-6 G2-B-80-16	7,5	узкая	1650	1121	190	585	540	1589	1125	1760	427	нет	нет	385	100	12 шт., ø16	Ду80	1000	800	860	450

Наименование	Мощность э-ля, кВт	Тип рамы	В, мм	В1, мм	В2, мм	Ш1, мм	Ш2, мм	Ш3, мм	Ш общ, мм	Р1, мм	Р2, мм	Р3, мм	Р4, мм	РП, мм	РВ, мм	п х дювт.	DN	ВШ, мм	ШШ, мм	ШО, мм	К, мм
Гидро-FS-A 1/1 CRV 20-7 G2-B-80-16	7,5	узкая	1650	1166	190	585	540	1589	1125	1760	427	нет	нет	385	100	12 шт., ø16	Ду80	1000	800	860	450
Гидро-FS-A 1/1 CRV 20-8 G2-B-80-16	11	узкая	1650	1327	190	585	540	1589	1125	1760	427	нет	нет	385	100	12 шт., ø16	Ду80	1000	800	860	450
Гидро-FS-A 1/1 CRV 20-10 G2-B-80-16	11	узкая	1650	1417	190	585	540	1589	1125	1760	427	нет	нет	385	100	12 шт., ø16	Ду80	1000	800	860	450
Гидро-FS-A 1/1 CRV 32-1-1 G2-B-100-16	1,5	узкая	1650	807	205	569	605	1709	1174	1960	427	нет	нет	385	100	12 шт., ø16	Ду100	1000	800	860	550
Гидро-FS-A 1/1 CRV 32-1 G2-B-100-16	2,2	узкая	1650	807	205	569	605	1709	1174	1960	427	нет	нет	385	100	12 шт., ø16	Ду100	1000	800	860	550
Гидро-FS-A 1/1 CRV 32-2-2 G2-B-100-16	3	узкая	1650	897	205	569	605	1709	1174	1960	427	нет	нет	385	100	12 шт., ø16	Ду100	1000	800	860	550
Гидро-FS-A 1/1 CRV 32-2 G2-B-100-16	4	узкая	1650	920	205	569	605	1709	1174	1960	427	нет	нет	385	100	12 шт., ø16	Ду100	1000	800	860	550
Гидро-FS-A 1/1 CRV 32-3 G2-B-100-16	5,5	узкая	1650	1118	205	569	605	1709	1174	1960	427	нет	нет	385	100	12 шт., ø16	Ду100	1000	800	860	550
Гидро-FS-A 1/1 CRV 32-4 G2-B-100-16	7,5	узкая	1650	1226	205	569	605	1709	1174	1960	427	нет	нет	385	100	12 шт., ø16	Ду100	1000	800	860	550
Гидро-FS-A 1/1 CRV 32-5 G2-B-100-16	11	узкая	1650	1420	205	569	605	1709	1174	1960	427	нет	нет	385	100	12 шт., ø16	Ду100	1000	800	860	550
Гидро-FS-A 1/1 CRV 32-6 G2-B-100-16	11	узкая	1650	1490	205	569	605	1709	1174	1960	427	нет	нет	385	100	12 шт., ø16	Ду100	1000	800	860	550
Гидро-FS-A 1/1 CRV 32-7 G2-B-100-16	15	узкая	1650	1601	205	569	605	1709	1174	1960	427	нет	нет	385	100	12 шт., ø16	Ду100	1000	800	860	550
Гидро-FS-A 1/1 CRV 45-1 G2-B-150-16	4	широкая	1650	1033	370	686	621	1888	1307	1921	1684	548	588	1644	150	12 шт., ø16	Ду150	1000	800	821	550
Гидро-FS-A 1/1 CRV 45-2-2 G2-B-150-16	5,5	широкая	1650	1277	370	686	621	1888	1307	1921	1684	548	588	1644	150	12 шт., ø16	Ду150	1000	800	821	550
Гидро-FS-A 1/1 CRV 45-2 G2-B-150-16	7,5	широкая	1650	1315	370	686	621	1888	1307	1921	1684	548	588	1644	150	12 шт., ø16	Ду150	1000	800	821	550
Гидро-FS-A 1/1 CRV 45-3-2 G2-B-150-16	11	широкая	1650	1484	370	686	621	1888	1307	1921	1684	548	588	1644	150	12 шт., ø16	Ду150	1000	800	821	550
Гидро-FS-A 1/1 CRV 45-3 G2-B-150-16	11	широкая	1650	1484	370	686	621	1888	1307	1921	1684	548	588	1644	150	12 шт., ø16	Ду150	1000	800	821	550
Гидро-FS-A 1/1 CRV 45-4 G2-B-150-16	15	широкая	1650	1605	370	686	621	1888	1307	1921	1684	548	588	1644	150	12 шт., ø16	Ду150	1000	800	821	550
Гидро-FS-A 1/1 CRV 45-5 G2-B-150-16	18,5	широкая	1650	1738	370	686	621	1888	1307	1921	1684	548	588	1644	150	12 шт., ø16	Ду150	1000	800	821	550
Гидро-FS-A 1/1 CRV 64-1 G2-B-200-16	5,5	широкая	1700	1109	390	722	657	1943	1379	2121	1684	548	588	1644	150	12 шт., ø16	Ду200	1000	800	821	650
Гидро-FS-A 1/1 CRV 64-2-2 G2-B-200-16	7,5	широкая	1700	1335	390	722	657	1943	1379	2121	1684	548	588	1644	150	12 шт., ø16	Ду200	1000	800	821	650
Гидро-FS-A 1/1 CRV 64-2 G2-B-200-16	11	широкая	1700	1424	390	722	657	1943	1379	2121	1684	548	588	1644	150	12 шт., ø16	Ду200	1000	800	821	650
Гидро-FS-A 1/1 CRV 64-3 G2-B-200-16	18,5	широкая	1700	1598	390	722	657	1943	1379	2121	1684	548	588	1644	150	12 шт., ø16	Ду200	1000	800	821	650
Гидро-FS-A 1/1 CRV 64-4-2 G2-B-200-16	18,5	широкая	1700	1678	390	722	657	1943	1379	2121	1684	548	588	1644	150	12 шт., ø16	Ду200	1000	800	821	650

**Габаритные размеры установок Hydro-FS-A с 2 основными и 1 резервным насосами CRV**

Наименование	Мощность э-ля, кВт	Тип рамы	В, мм	В1, мм	В2, мм	Ш1, мм	Ш2, мм	Ш3, мм	Ш общ, мм	Р1, мм	Р2, мм	Р3, мм	Р4, мм	РП, мм	РВ, мм	п х довт.	DN	ВШ, мм	ШШ, мм	ШО, мм	К, мм
Hydro-FS-A 2/1 CRV 10-1 G2-B-80-16	0,37	узкая	1850	613	180	565	520	1549	1085	2210	427	нет	нет	385	100	16шт., ø16	Ду80	1200	800	860	450
Hydro-FS-A 2/1 CRV 10-2 G2-B-80-16	0,75	узкая	1850	643	180	565	520	1549	1085	2210	427	нет	нет	385	100	16шт., ø16	Ду80	1200	800	860	450
Hydro-FS-A 2/1 CRV 10-3 G2-B-80-16	1,1	узкая	1850	710	180	565	520	1549	1085	2210	427	нет	нет	385	100	16шт., ø16	Ду80	1200	800	860	450
Hydro-FS-A 2/1 CRV 10-4 G2-B-80-16	1,5	узкая	1850	740	180	565	520	1549	1085	2210	427	нет	нет	385	100	16шт., ø16	Ду80	1200	800	860	450
Hydro-FS-A 2/1 CRV 10-5 G2-B-80-16	2,2	узкая	1850	822	180	565	520	1549	1085	2210	427	нет	нет	385	100	16шт., ø16	Ду80	1200	800	860	450
Hydro-FS-A 2/1 CRV 10-6 G2-B-80-16	2,2	узкая	1850	852	180	565	520	1549	1085	2210	427	нет	нет	385	100	16шт., ø16	Ду80	1200	800	860	450
Hydro-FS-A 2/1 CRV 10-9 G2-B-80-16	3	узкая	1850	962	180	565	520	1549	1085	2210	427	нет	нет	385	100	16шт., ø16	Ду80	1200	800	860	450
Hydro-FS-A 2/1 CRV 10-12 G2-B-80-16	4	узкая	1850	1085	180	565	520	1549	1085	2210	427	нет	нет	385	100	16шт., ø16	Ду80	1200	800	860	450
Hydro-FS-A 2/1 CRV 10-14 G2-B-80-16	5,5	узкая	1850	1226	180	565	520	1549	1085	2210	427	нет	нет	385	100	16шт., ø16	Ду80	1200	800	860	450
Hydro-FS-A 2/1 CRV 15-1 G2-B-80-16	1,1	узкая	1850	672	190	585	540	1589	1125	2210	427	нет	нет	385	100	16шт., ø16	Ду80	1200	800	860	450
Hydro-FS-A 2/1 CRV 15-2 G2-B-80-16	2,2	узкая	1850	769	190	585	540	1589	1125	2210	427	нет	нет	385	100	16шт., ø16	Ду80	1200	800	860	450
Hydro-FS-A 2/1 CRV 15-3 G2-B-80-16	3	узкая	1850	834	190	585	540	1589	1125	2210	427	нет	нет	385	100	16шт., ø16	Ду80	1200	800	860	450
Hydro-FS-A 2/1 CRV 15-4 G2-B-80-16	4	узкая	1850	912	190	585	540	1589	1125	2210	427	нет	нет	385	100	16шт., ø16	Ду80	1200	800	860	450
Hydro-FS-A 2/1 CRV 15-5 G2-B-80-16	4	узкая	1850	957	190	585	540	1589	1125	2210	427	нет	нет	385	100	16шт., ø16	Ду80	1200	800	860	450
Hydro-FS-A 2/1 CRV 15-6 G2-B-80-16	5,5	узкая	1850	1083	190	585	540	1589	1125	2210	427	нет	нет	385	100	16шт., ø16	Ду80	1200	800	860	450
Hydro-FS-A 2/1 CRV 15-7 G2-B-80-16	5,5	узкая	1850	1128	190	585	540	1589	1125	2210	427	нет	нет	385	100	16шт., ø16	Ду80	1200	800	860	450
Hydro-FS-A 2/1 CRV 15-8 G2-B-80-16	7,5	узкая	1850	1211	190	585	540	1589	1125	2210	427	нет	нет	385	100	16шт., ø16	Ду80	1200	800	860	450
Hydro-FS-A 2/1 CRV 15-9 G2-B-80-16	7,5	узкая	1850	1256	190	585	540	1589	1125	2210	427	нет	нет	385	100	16шт., ø16	Ду80	1200	800	860	450
Hydro-FS-A 2/1 CRV 15-10 G2-B-80-16	11	узкая	1850	1417	190	585	540	1589	1125	2210	427	нет	нет	385	100	16шт., ø16	Ду80	1200	800	860	450
Hydro-FS-A 2/1 CRV 20-1 G2-B-100-16	1,1	узкая	1850	672	190	595	550	1680	1145	2210	427	нет	нет	385	100	16шт., ø16	Ду100	1200	800	860	450
Hydro-FS-A 2/1 CRV 20-2 G2-B-100-16	2,2	узкая	1850	769	190	595	550	1680	1145	2210	427	нет	нет	385	100	16шт., ø16	Ду100	1200	800	860	450
Hydro-FS-A 2/1 CRV 20-3 G2-B-100-16	4	узкая	1850	867	190	595	550	1680	1145	2210	427	нет	нет	385	100	16шт., ø16	Ду100	1200	800	860	450
Hydro-FS-A 2/1 CRV 20-4 G2-B-100-16	5,5	узкая	1850	993	190	595	550	1680	1145	2210	427	нет	нет	385	100	16шт., ø16	Ду100	1200	800	860	450
Hydro-FS-A 2/1 CRV 20-5 G2-B-100-16	5,5	узкая	1850	1038	190	595	550	1680	1145	2210	427	нет	нет	385	100	16шт., ø16	Ду100	1200	800	860	450
Hydro-FS-A 2/1 CRV 20-6 G2-B-100-16	7,5	узкая	1850	1121	190	595	550	1680	1145	2210	427	нет	нет	385	100	16шт., ø16	Ду100	1200	800	860	450

Наименование	Мощность э-ля, кВт	Тип рамы	В, мм	В1, мм	В2, мм	Ш1, мм	Ш2, мм	Ш3, мм	Ш общ, мм	Р1, мм	Р2, мм	Р3, мм	Р4, мм	РП, мм	РВ, мм	п х довт.	DN	ВШ, мм	ШШ, мм	ШО, мм	К, мм
Гидро-FS-A 2/1 CRV 20-7 G2-B-100-16	7,5	узкая	1850	1166	190	595	550	1680	1145	2210	427	нет	нет	385	100	16шт., ø16	Ду100	1200	800	860	450
Гидро-FS-A 2/1 CRV 20-8 G2-B-100-16	11	узкая	1850	1327	190	595	550	1680	1145	2210	427	нет	нет	385	100	16шт., ø16	Ду100	1200	800	860	450
Гидро-FS-A 2/1 CRV 20-10 G2-B-100-16	11	узкая	1850	1417	190	595	550	1680	1145	2210	427	нет	нет	385	100	16шт., ø16	Ду100	1200	800	860	450
Гидро-FS-A 2/1 CRV 32-1-1 G2-B-100-16	1,5	узкая	1850	807	205	569	606	1709	1175	2510	427	нет	нет	385	100	16шт., ø16	Ду100	1200	800	860	550
Гидро-FS-A 2/1 CRV 32-1 G2-B-100-16	2,2	узкая	1850	807	205	569	606	1709	1175	2510	427	нет	нет	385	100	16шт., ø16	Ду100	1200	800	860	550
Гидро-FS-A 2/1 CRV 32-2-2 G2-B-100-16	3	узкая	1850	897	205	569	606	1709	1175	2510	427	нет	нет	385	100	16шт., ø16	Ду100	1200	800	860	550
Гидро-FS-A 2/1 CRV 32-2 G2-B-100-16	4	узкая	1850	920	205	569	606	1709	1175	2510	427	нет	нет	385	100	16шт., ø16	Ду100	1200	800	860	550
Гидро-FS-A 2/1 CRV 32-3 G2-B-100-16	5,5	узкая	1850	1118	205	569	606	1709	1175	2510	427	нет	нет	385	100	16шт., ø16	Ду100	1200	800	860	550
Гидро-FS-A 2/1 CRV 32-4 G2-B-100-16	7,5	узкая	1850	1226	205	569	606	1709	1175	2510	427	нет	нет	385	100	16шт., ø16	Ду100	1200	800	860	550
Гидро-FS-A 2/1 CRV 32-5 G2-B-100-16	11	узкая	1850	1420	205	569	606	1709	1175	2510	427	нет	нет	385	100	16шт., ø16	Ду100	1200	800	860	550
Гидро-FS-A 2/1 CRV 32-6 G2-B-100-16	11	узкая	1850	1490	205	569	606	1709	1175	2510	427	нет	нет	385	100	16шт., ø16	Ду100	1200	800	860	550
Гидро-FS-A 2/1 CRV 32-7 G2-B-100-16	15	узкая	1850	1601	205	569	606	1709	1175	2510	427	нет	нет	385	100	16шт., ø16	Ду100	1200	800	860	550
Гидро-FS-A 2/1 CRV 45-1 G2-B-150-16	4	широкая	1900	1033	370	687	620	1892	1307	2471	1684	548	588	1644	150	16шт., ø16	Ду150	1200	800	821	550
Гидро-FS-A 2/1 CRV 45-2-2 G2-B-150-16	5,5	широкая	1900	1277	370	687	620	1892	1307	2471	1684	548	588	1644	150	16шт., ø16	Ду150	1200	800	821	550
Гидро-FS-A 2/1 CRV 45-2 G2-B-150-16	7,5	широкая	1900	1315	370	687	620	1892	1307	2471	1684	548	588	1644	150	16шт., ø16	Ду150	1200	800	821	550
Гидро-FS-A 2/1 CRV 45-3-2 G2-B-150-16	11	широкая	1900	1484	370	687	620	1892	1307	2471	1684	548	588	1644	150	16шт., ø16	Ду150	1200	800	821	550
Гидро-FS-A 2/1 CRV 45-3 G2-B-150-16	11	широкая	1900	1484	370	687	620	1892	1307	2471	1684	548	588	1644	150	16шт., ø16	Ду150	1200	800	821	550
Гидро-FS-A 2/1 CRV 45-4 G2-B-150-16	15	широкая	1900	1605	370	687	620	1892	1307	2471	1684	548	588	1644	150	16шт., ø16	Ду150	1200	800	821	550
Гидро-FS-A 2/1 CRV 45-5 G2-B-150-16	18,5	широкая	1900	1738	370	687	620	1892	1307	2471	1684	548	588	1644	150	16шт., ø16	Ду150	1200	800	821	550
Гидро-FS-A 2/1 CRV 64-1 G2-B-200-16	5,5	широкая	1900	1109	390	722	657	1981	1379	2771	1684	548	588	1644	150	16шт., ø16	Ду200	1200	800	821	650
Гидро-FS-A 2/1 CRV 64-2-2 G2-B-200-16	7,5	широкая	1900	1335	390	722	657	1981	1379	2771	1684	548	588	1644	150	16шт., ø16	Ду200	1200	800	821	650
Гидро-FS-A 2/1 CRV 64-2 G2-B-200-16	11	широкая	1900	1424	390	722	657	1981	1379	2771	1684	548	588	1644	150	16шт., ø16	Ду200	1200	800	821	650
Гидро-FS-A 2/1 CRV 64-3 G2-B-200-16	18,5	широкая	1900	1598	390	722	657	1981	1379	2771	1684	548	588	1644	150	16шт., ø16	Ду200	1200	800	821	650
Гидро-FS-A 2/1 CRV 64-4-2 G2-B-200-16	18,5	широкая	1900	1678	390	722	657	1981	1379	2771	1684	548	588	1644	150	16шт., ø16	Ду200	1200	800	821	650

# ПРОГРАММА ПОДБОРА VJ Select

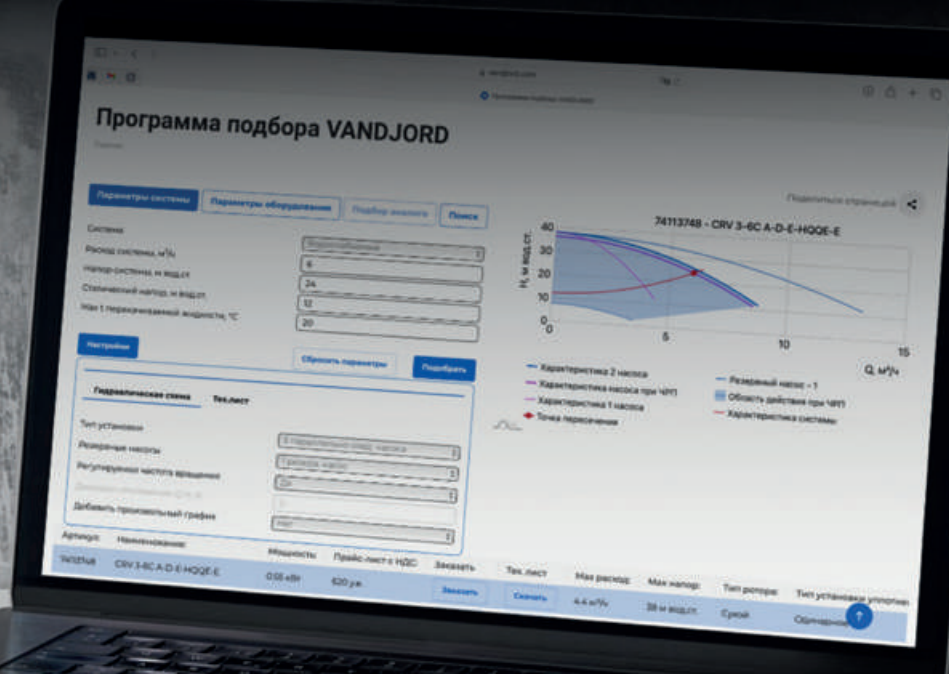

ДОСТУПНО НА ВСЕХ  
УСТРОЙСТВАХ



ПОДБОР И ПОИСК  
ОБОРУДОВАНИЯ



ПРОСМОТР  
ПРАЙС-ЛИСТА



ПОДБОР  
АНАЛОГОВ



РАСПЕЧАТКА  
ТЕХНИЧЕСКИХ ЛИСТОВ

## ПРОГРАММА ПОМОЖЕТ ВАМ:

- Подобрать оборудование для различных областей применения;
- Найти информацию о любом оборудовании VANDJORD по названию или номеру (артикулу);
- Заменить оборудованием VANDJORD насосы других брендов.

## ПОИСК ОБОРУДОВАНИЯ УДОБНЫМИ СПОСОБАМИ:

- Подбор по параметрам оборудования;
- Подбор по параметрам системы;
- Подбор по аналогам других брендов;
- Поиск по названию или номеру (артикулу).

## ДОПОЛНИТЕЛЬНЫЕ УДОБСТВА:

В VJ Select вы легко можете найти технические данные оборудования, чертежи, стоимость и сроки поставки. Так же есть возможность сохранить технический лист в формате PDF или передать документ ссылкой (ссылка продолжает работать 21 день с момента формирования технического листа).

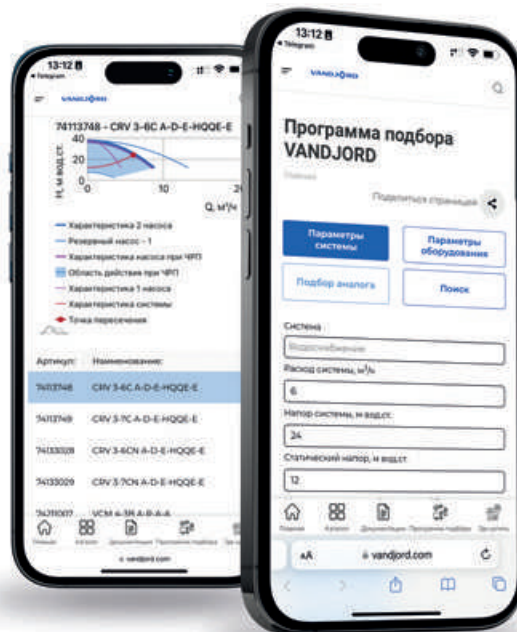

\* Мобильная версия.

ОТСКАНИРУЙТЕ  
QR-КОД, ЧТОБЫ  
ПОПРОБОВАТЬ:



Компания VANDJORD уделяет большое внимание точности предоставляемой информации, содержащейся в распространяемом программном обеспечении, однако, допускает возможность полного или частичного несоответствия предоставленных данных вашему запросу. За анализ выбранного решения для вашего запроса компания VANDJORD ответственности не несет.

© LUNDA



ООО «Вандйорд Групп»  
Адрес: 109544, г. Москва,  
ул. Школьная, д. 39-41.  
Тел.: +7 (495) 730-36-55  
E-mail: info.moscow@vandjord.com

Для использования в качестве ознакомительного материала. Возможны технические изменения. Товарные знаки, представленные в этом материале, в том числе VANDJORD, являются зарегистрированными товарными знаками на территории РФ. Их использование без разрешения правообладателя запрещено. Все права защищены.

22111103/3825

[vandjord.com](http://vandjord.com)