

TESK



WQ/WQW/WQWF

Погружной канализационный насос



Введение

Для оптимизации производительности насоса применяется двухканальное закрытое (WQ) или полукрытое (WQW) рабочее колесо, гарантирующее охлаждение и смазку торцевых уплотнений. Такая конфигурация имеет высокую устойчивость к засорению при работе с грязными средами и высокий КПД. Улучшенная конструкция торцевых уплотнений имеет большой ресурс и значительно снижает риск утечек.

Проектирование насоса имело целью улучшение характеристик насоса: герметичность торцевых уплотнений, плавность хода, виброустойчивость, прочность и повышенная надежность. Новая конструкция погружного канализационного насоса сделала его более компактным, более устойчивым к коррозии и механическому износу. Двигатель оснащается различными защитными устройствами, что позволяет насосу работать в безопасном режиме.

Области применения

Насос предназначен для откачки обычной воды, а также для канализации ливневых и сточных вод, содержащих твердые частицы и длинные волокнистые включения. Применимы в административных застройках, для медицинских учреждений, в градостроительстве (дороги и дорожные сооружения), дренажа подготовленной воды на предприятиях, очистке сточных вод.

Корпус насоса и рабочее колесо

Проточная часть корпуса и рабочее колесо изготовлены с достижением наилучшей геометрии, высокого КПД, гладкой характеристики момента на валу и устойчивости к перегрузкам. Точность в изготовлении рабочего колеса гарантирует балансировку, низкие вибрации и плавность работы насоса.

Мотор

Применяемый погружной электродвигатель со степенью защиты IPX8 имеет лучший теплоотвод и меньший перегрев в сравнении с применяемым

на обычных насосах. Всё вышеуказанное, в том числе изоляция обмоток типа F, гарантирует большой срок службы насоса. По умолчанию двигатель предназначен для пуска прямой подачей напряжения (либо с применением УПП). Прочие схемы подключения уточняются при заказе.

Охлаждение мотора

Теплота работающего двигателя рассеивается через корпус насоса. Одним из факторов надежной работы является качество охлаждения. Поэтому, для продолжительного режима работы, уровень погружения насоса относительно уровня перекачиваемой среды должен быть не ниже половины. В целом, чем более насос погружен в воду, тем лучше это сказывается на его сроке службы.

Уплотнение вала

Уплотнение вала двигателя осуществляется с помощью комбинации уплотнений, образующих несколько рядов защиты. В корпус насоса со стороны рабочего колеса установлена манжета уплотняющая вал. В корпус насоса со стороны масляной камеры вставлено графитовое кольцо для неподвижной части торцевого уплотнения. Для защиты от попадания масла в электродвигатель, в корпус масляной камеры установлено керамическое кольцо с резиновым уплотнением, составляющее неподвижную часть торцевого уплотнения. Подвижная часть торцевого уплотнения со стороны рабочего колеса имеет резиновое уплотнение с валом и торцевое керамическое кольцо для контакта с графитовой неподвижной частью, вторая подвижная часть имеет резиновое уплотнение с валом и графитовое кольцо для контакта с керамическим неподвижным кольцом.

При нормальной эксплуатации время безотказной работы превышает 9000 часов.

Масляная камера

Масляная камера имеет отверстие с заглушкой для заполнения и контроля масла. Масляная камера заполнена машинным маслом и оснащается двумя механическими уплотнениями. Уплотнения исключают попадание масла в двигатель через вал насоса. Поверхности трения двух независимых механических торцевых уплотнений смазываются и охлаждаются в масляной камере, делая работу механических уплотнений более надежной. Кроме того, в камеру также отводится частично тепло нижнего подшипника и двигателя.

Подшипники

Нижний подшипниковый узел является радиально-упорным для вала мотора. В зависимости от расчетных радиально-осевых сил и пульсирующей нагрузки работающего насоса, нижний подшипниковый узел комплектуется разными типами подшипников.

Кабель и кабельный ввод

- 1) Применяется гибкий кабель с резиновой оболочкой, устойчивый к воздействию сточных вод. Сечение жилы кабеля рассчитывается на номинальную мощность и продолжительную работу при температуре окружающей среды 40°C. Если двигатель работает с неполной нагрузкой или при температуре окружающей среды ниже 40°C, срок службы проводки увеличивается.
- 2) Установленный кабельный ввод обжимает резиновую оболочку кабеля по всему периметру, что исключает попадание жидкости внутрь двигателя.
- 3) Между оболочкой кабеля и его жилами проложена вулканизированная резина. Такая конфигурация позволяет предотвратить попадание жидкости в двигатель при нарушении целостности оболочки кабеля.

Кожух мотора

Основание, опора подшипника и кожух формируют корпус мотора. Все сочленяемые поверхности уплотняются прокладками. Для подтверждения герметичности каждый мотор проходит заводские гидростатические испытания.

Устройства защиты двигателя (опция)

- 1) Масляно-водяной датчик установлен в масляной камере для контроля работы первого уплотнения (установленного со стороны воды). Датчик посылает сигнал тревоги, в случае, если количество жидкости, просочившейся в масляную камеру достигает заданного уровня.
- 2) Датчик на входе в камеру двигателя предназначен для проверки герметичности торцевого уплотнения. Сигнал тревоги и останов насоса, происходит если масло (масляно-водяная смесь) попадет внутрь двигателя.
- 3) Термочувствительный элемент, установленный в обмотке статора двигателя, посылает сигнал тревоги и останавливает насос, если двигатель работает в режиме длительной перегрузки (нагрев также может быть обусловлен другими причинами)

Установка

Опорная конструкция состоит из основания, направляющих труб, подъемной цепи, и т.п. Данный способ монтажа позволят оперативно извлечь насос и вернуть его в рабочее положение при проведении сервисных работ.

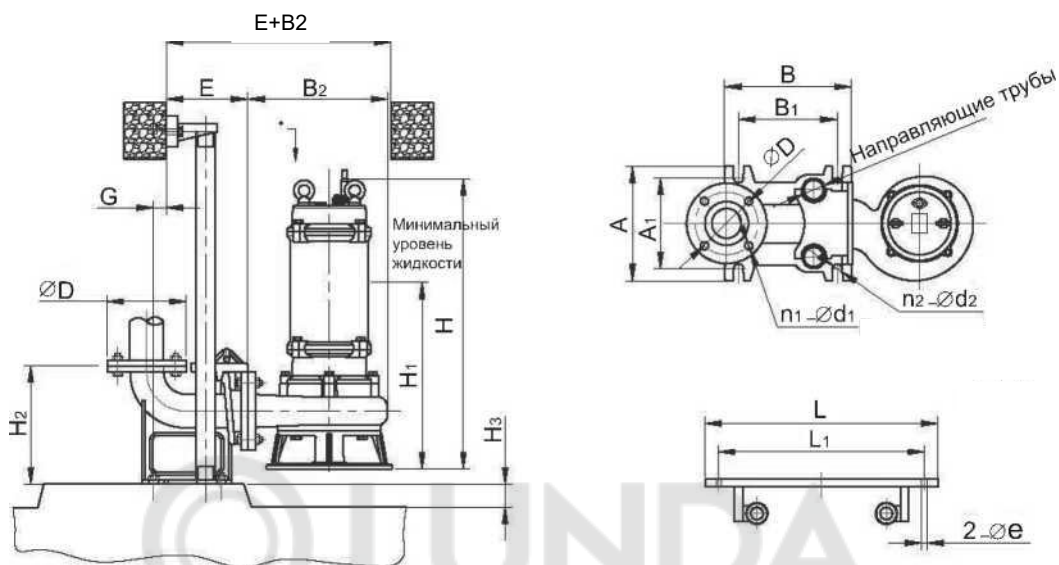

Мобильная установка с опорой

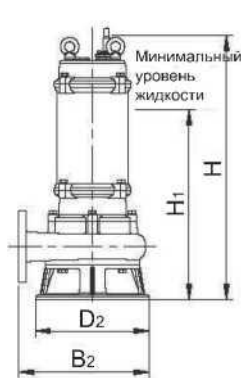

Погружная мобильная установка

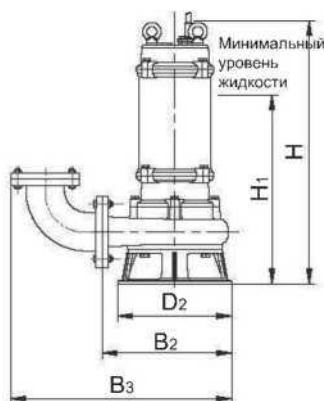

Погружная мобильная установка с фланцевым коленом

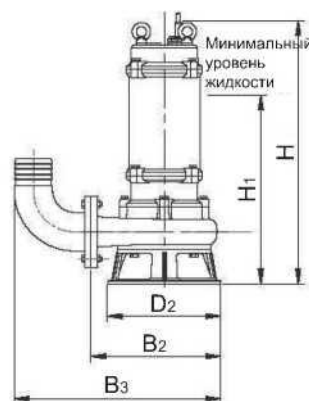

Погружная мобильная установка с коленом с резьбой

WQW/WQWF/WQ/WQF Погружной канализационный насос с автоматической соединительной муфтой

№	DN (выходной патрубок)	Размер PN 0,6 МПа мм			Автоматическая соединительная муфта малых весов					G	H2	H3	L	L1	Направ- ляющая труба (дюйм)	φе	E
		D	D1	n1-φd1	A	A1	B	B1	n2-φd2								
1	DN40	130	100	4-14	108	69	138	69	4-16	2	210	160	226	186	1	12	147
2	DN50	140	110	4-14	138	120	212	130	4-16	56	210	160	220	178	1	12	127
3	DN65	160	130	4-14	160	140	203	140	4-16	66	240	165	230	188	1	12	132
4	DN80	190	150	4-18	180	160	223	160	4-18	76	280	165	250	204	1,5	12	146
5	DN100	210	170	4-18	220	200	263	200	4-18	116	320	185	270	224	1,5	12	157
6	DN150	265	225	8-18	360	285	408	300	4-20	128	482	200	388	250	1,5	12	271
7	DN200	320	280	8-18	397	302	452	350	4-20	168	550	200	388	250	1,5	16	276
№	DN (выходной патрубок)	Размер PN 0,6 МПа мм			Автоматическая соединительная муфта малых весов					G	H2	H3	L	L1	Направ- ляющая труба (дюйм)	φе	E
		D	Di	n1-φd1	A	A1	B	B1	n2-φd2								
1	DN250	395	350	12-22	460	360	560	430	4-30	242	632	200	388	250	1,5	16	298
2	DN300	445	400	12-22	550	410	570	410	4-30	235	738	250	480	305	2	16	334
3	DN350	505	460	16-22	580	420	615	402	4-30	241	858	250	500	318	2	16	346
4	DN400	565	515	16-26	627	490	680	510	4-40	325	958	300	500	318	2	16	409
5	DN500	670	620	20-26	732	570	752	550	4-40	361	1158	300	748	658	2,5	24	369
6	DN600	780	725	20-30	830	720	850	700	4-40	479	1320	300	830	740	2,5	24	387

Применяемые материалы

Компонент	Кожух, рабочее колесо, фонарь	Кожух двигателя	Вал	Материал торцевого уплотнения	
				Сторона двигателя	Сторона насоса
Насос из углеродистой стали	"HT200/QT600 (аналог ГОСТ: СЧ20/ВЧ60)"	HT200 (аналог ГОСТ: СЧ20)	45#/20Cr13	подв. часть Carbon WC/ неподв. часть SiC WC	неподвиж. часть Carbon WC/ подв. часть SiC/WC
Насос из нержавеющей стали	304-316L (аналог ГОСТ: 08X18H10-03X-17H14M3)	304-316L (аналог ГОСТ: 08X18H10-03X-17H14M3)	304-316L (аналог ГОСТ: 08X18H10-03X-17H14M3)	подв. часть Carbon WC/ неподв. часть SiC WC	неподвиж. часть Carbon WC/ подв. часть SiC/WC

Насос WQW/ WQWF незасоряющегося типа



Расшифровка условного обозначения 80WQWF65-15-5.5

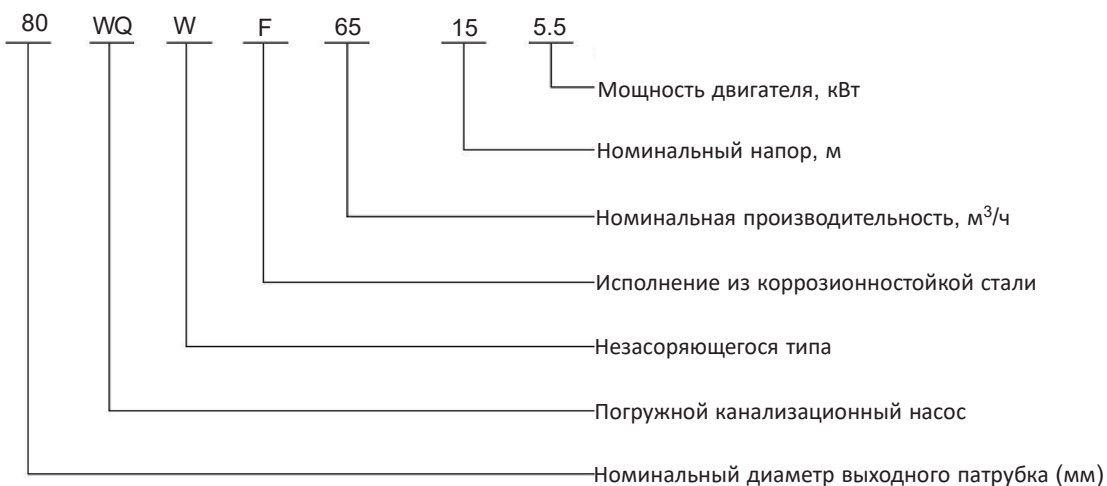

Конструкция насоса с 2-полюсным двигателем

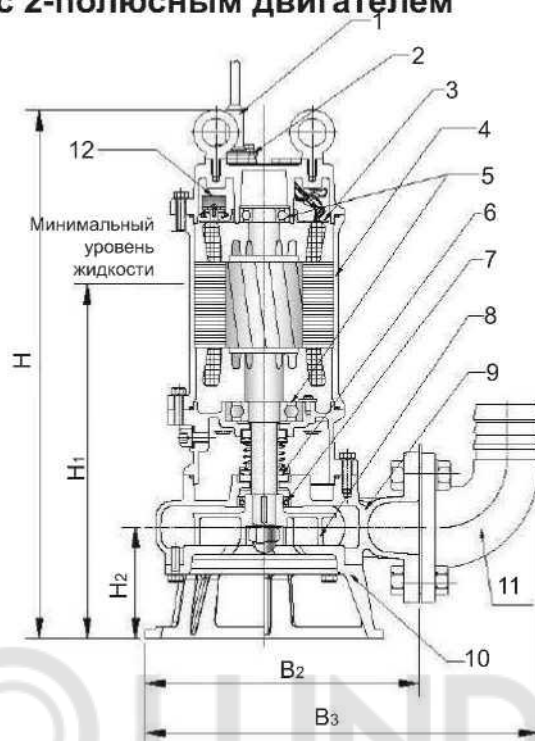

Комплектация и применяемые материалы WQW из чугуна

№.	Компонент	Применяемый материал	№.	Компонент	Применяемый материал
1	Кабель	YZW	7	Масляное уплотнение	NBR
2	Кабельный ввод	304 (аналог ГОСТ: 08X18H10-03X17H14M3)	8	Рабочее колесо	QT600 (аналог ГОСТ: ВЧ60)
3	Разделительная перегородка	PA66	9	Корпус насоса	HT200 (аналог ГОСТ: СЧ20)
4	Корпус двигателя	HT200 (аналог ГОСТ: СЧ20)	10	Опорное основание	QT600 (аналог ГОСТ: ВЧ60)
5	Подшипник	/	11	Ответный фланец (опционально)	HT200 (аналог ГОСТ: СЧ20)
6	Торцевое уплотнение	Carbon/SiC/WC	12	Тепловая защита двигателя	/

Комплектация и применяемые материалы WQWF из нержавеющей стали

№.	Компонент	Применяемый материал	№.	Компонент	Применяемый материал
1	Кабель	YZW	7	Масляное уплотнение	NBR
2	Кабельный ввод	SS304-316L (аналог ГОСТ: 08X18H10-03X17H14M3)	8	Рабочее колесо	SS 304-316L (аналог ГОСТ: 08X18H10-03X17H14M3)
3	Разделительная перегородка	PA66	9	Корпус насоса	SS 304-316L (аналог ГОСТ: 08X18H10-03X17H14M3)
4	Корпус двигателя	SS 304-316L (аналог ГОСТ: 08X18H10-03X17H14M3)	10	Паспортная табличка	SS 304-316L (аналог ГОСТ: 08X18H10-03X17H14M3)
5	Подшипник	/	11	Ответный фланец (опционально)	SS 304-316L (аналог ГОСТ: 08X18H10-03X17H14M3)
6	Торцевое уплотнение	Carbon/SiC/WC	12	Тепловая защита двигателя	/

Технические характеристики

WQW насос незасоряющегося типа из чугуна (2-х полюсный двигатель)

Тоже для WQWF насос незасоряющегося типа из нержавеющей стали

Модель	DN (выходной патрубок)	Q	H	Частота	Мощность	Ток	Свободный рабочий проход	Масса	Размеры, мм				
	мм	м ³ /ч	м	об./мин	кВт	А	мм	кг	H	H1	H2	B2	B3
40WQW10-10-0.75	40	10	10	2900	0.75	1.8	20	23	400	300	93	217	312
40WQW10-15-1.1	40	10	15	2900	1.1	2.6	20	27	415	315	93	217	312
50WQW10-10-0.75	50	10	10	2900	0.75	1.8	20	23	400	300	93	217	312
50WQW10-15-1.1	50	10	15	2900	1.1	2.6	20	27	415	315	93	217	312
50WQW15-10-1.1	50	15	10	2900	1.1	2.6	20	27	415	315	93	217	312
50WQW15-15-1.5	50	15	15	2900	1.5	3.3	20	35	493	370	103	250	345
50WQW9-22-2.2	50	9	22	2900	2.2	4.6	26	39	518	390	103	250	345
50WQW15-20-2.2	50	15	20	2900	2.2	4.6	26	39	518	390	103	250	345
50WQW15-25-3	50	15	25	2900	3	6.1	23	47	535	405	120	291	386
50WQW15-32-4	50	15	32	2900	4	7.7	18	52	565	435	120	291	386
50WQW25-25-4	50	25	25	2900	4	7.7	23	52	585	435	120	291	386
50WQW15-40-5.5	50	15	40	2900	5.5	10.8	18	86	650	510	123	313	408
50WQW20-45-7.5	50	20	45	2900	7.5	14.3	18	86	690	550	123	313	408
50WQW20-55-11	50	20	55	2900	11	21.8	19	100	765	480	128	346	441
50WQW20-60-15	50	20	60	2900	15	29.3	19	116	805	520	128	346	441
65WQW15-7-0.75	65	15	7	2900	0.75	1.8	20	23	400	300	93	217	312
65WQW15-10-1.1	65	15	10	2900	1.1	2.6	20	29	415	315	93	217	312
65WQW25-10-1.5	65	25	10	2900	1.5	3.3	26	38	493	370	103	250	355
65WQW25-14-2.2	65	25	14	2900	2.2	4.6	26	42	518	390	103	250	355
65WQW25-18-3	65	25	18	2900	3	6.1	26	48	535	405	120	291	396
65WQW40-16-4	65	40	16	2900	4	7.7	26	67	565	435	120	291	396
65WQW30-25-5.5	65	30	25	2900	5.5	10.8	18	87	650	510	123	313	418
65WQW30-35-7.5	65	30	35	2900	7.5	14.3	18	87	690	550	123	313	418
65WQW40-45-11	65	40	45	2900	11	21.8	19	122	765	480	128	346	441
65WQW40-50-15	65	40	50	2900	15	29.3	19	130	805	520	128	346	441
80WQW35-7-1.5	80	35	7	2900	1.5	3.3	45	51	505	390	107	276	401
80WQW40-8-2.2	80	40	8	2900	2.2	4.6	45	55	530	415	107	276	401
80WQW35-13-3	80	35	13	2900	3	6.1	45	49	560	430	130	295	420
80WQW50-12-4	80	50	12	2900	4	7.7	45	43	590	460	130	295	420
80WQW40-22-5.5	80	40	22	2900	5.5	10.8	26	87	680	520	125	325	450
80WQW40-30-7.5	80	40	30	2900	7.5	14.3	26	87	700	560	125	325	450
80WQW60-35-11	80	60	35	2900	11	21.8	32	122	775	490	136	340	490
80WQW60-40-15	80	60	40	2900	15	29.3	32	130	815	530	136	340	490
100WQW50-10-3	100	50	10	2900	3	6.1	55	50	578	458	136	306	456
100WQW60-11-4	100	60	11	2900	4	7.7	55	55	608	488	136	306	456
100WQW65-15-5.5	100	65	15	2900	5.5	10.8	46	92	690	550	143	320	470
100WQW65-20-7.5	100	65	20	2900	7.5	14.3	46	100	730	590	143	320	470
100WQW80-25-11	100	100	25	2900	11	21.8	25	125	775	490	136	340	490
100WQW100-30-15	100	100	30	2900	15	29.3	25	133	815	530	136	340	490
150WQW100-10-5.5	150	100	10	2900	5.5	10.8	60	112	707	567	100	356	556
150WQW140-10-7.5	150	140	10	2900	7.5	14.3	60	120	747	807	150	356	556
150WQW140-15-11	150	140	15	2900	11	21.8	55	128	805	520	168	398	598
150WQW150-20-15	150	160	20	2900	15	29.3	55	136	845	560	168	398	598
200WQW180-10-11	200	180	10	2900	11	21.8	70	132	835	550	199	413	670
200WQW180-15-15	200	180	15	2900	15	29.3	70	140	875	590	199	413	670

WQW насос незасоряющегося типа из чугуна (2-х полюсный двигатель)

Тоже для WQWF насос из нержавеющей стали

Модель	Q (м³/ч)	5	10	15	20	25	30	35	40	45	50	55	
40WQW10-10-0.75	H (м)	11.5	10	8	6								
40WQW10-15-1.1		17	15	12.7	9	4							
40WQW15-10-1.1		14.5	12	10	7.5	4.8							
50WQW10-10-0.75		11.5	10	8	6								
50WQW10-15-1.1		17	15	12.7	9	4							
50WQW15-10-1.1		14.5	12	10	7.5	4.8							
50WQW15-15-1.5		18	16.5	15	13.3	11.5	9						
50WQW15-20-2.2		23.3	21.8	20	18.2	16.3	14.2	12.7					
50WQW15-25-3		28.5	27	25	23.2	21.3	19.3	17					
50WQW15-32-4		36	34	32	30	28	26.5	23.6	21				
50WQW25-25-4		31	29.8	28.4	26.5	25	23	21					
50WQW15-40-5.5		42.5	41.7	40	38	36	34	32	30				
50WQW20-45-7.5		49.5	48.5	47	45	43	41	39	37				
50WQW20-55-11		58	57.4	56	55	53	52	50	47.5	45			
50WQW20-60-15		63	62.2	60.7	60	58.3	57	55	53.8	51.7	50	47.5	
65WQW15-7-0.75		9.7	9	7	5.3	3.7							
65 WQW15-10-1.1		12.8	11.5	10	8	6.5							
65WQW25-10-1.5		15.5	14.4	13.4	11.7	10	8	5.9	3				
65WQW25-14-2.2		17.2	16.7	15.2	14.7	14	13	11.2	9.5	7.6	5.5		
65WQW25-18-3		23	22	20.9	19.6	18	16.5	14.3	12.5	10.2	7.4		
65WQW40-16-4	25.3	24	22.8	21.5	20.2	19	17.5	16.2	14.2	12.6	10.5		
65WQW30-25-5.5	31.5	30.5	29	28	26.5	25	23	21.7	19.9	18	16.2		
65WQW30-35-7.5	42	41	40	38.7	37.2	35	33	30.7	28	24.7	21		
65WQW40-45-11	53	52.5	51.3	50.6	49.5	48	47	45	43.8	42	40.2		
65WQW40-50-15	59	57.6	57	55	54.5	52.6	51	50	48	46	44.9		

Модель	Q (м³/ч)	10	20	30	40	50	60	70	80	90	100	110	
80WQW35-7-1.5	H (м)	10	8.9	7.6	6	4.4	2.5						
80WQW40-8-2.2		12	10.8	9.6	8	6.5	4.6						
80WQW35-13-3		17	15.5	14	12	9.7	6.7						
80WQW50-12-4		21	19.5	17.2	15	12	9	5.5					
80WQW40-22-5.5		30.8	28.2	25	22	17	12.1	7					
80WQW40-30-7.5		37	35	33	30	27.3	24.5	20.5	14				
80WQW60-35-11		42	41.2	40.2	39.7	37.3	35	33	30.6	27.6	23.8		
80WQW60-40-15		47	46.4	45	43.5	42	40	37.7	35	32	28.4		
100WQW50-10-3		15.5	14.2	13	10.8	10	7.5	5.8					
100WQW60-11-4		20.5	19	17.5	16	14	11	8	5				
100WQW65-15-5.5		21.8	21	20	19	10	16.5	14.5	12	8			
100WQW65-20-7.5		25.5	24.5	23.5	22.5	21.5	20.5	19.5	18.5	17	15	12.5	

Модель	Q (м³/ч)	20	40	60	80	100	120	140	160	180	200	220	
100WQW80-25-11	H (м)		35	30	25	19	12	3					
100WQW100-30-15			45	40	35	30	24	17					
150WQW100-10-5.5			16.5	15.5	13.7	12	10	8	5.8	3.5			
150WQW140-10-7.5			19	18.3	17	15.5	14	12	10	7.8	5.2		
150WQW140-15-11			27	25	23	21	19	17	15	13	11		
150WQW150-20-15			33	31	29	27.5	25.5	23	21	19	16	13	

Модель	Q (м³/ч)	30	60	90	120	150	180	210	240	270	300	330
200WQW180-10-11	H (м)	18.5	17	15.5	14	12.2	10	7	2			
200WQW180-15-15		23.5	22	20.5	19	17.2	15	13	10	4		

**Графики характеристик
WQW/WQWF незасоряющийся насос (2-х полюсный двигатель)**

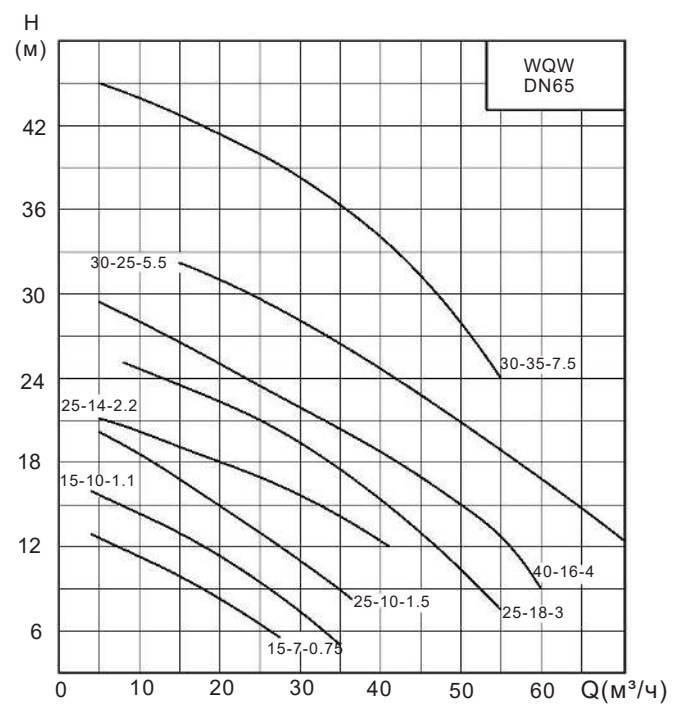
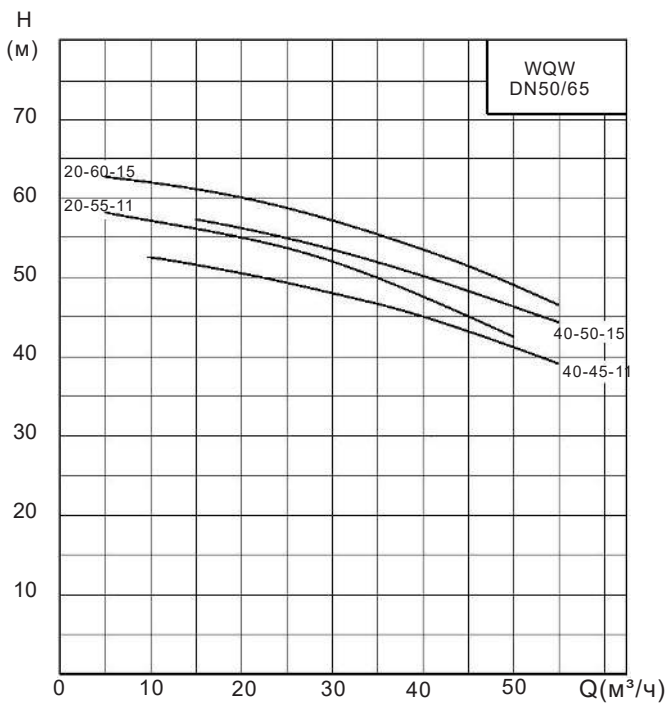
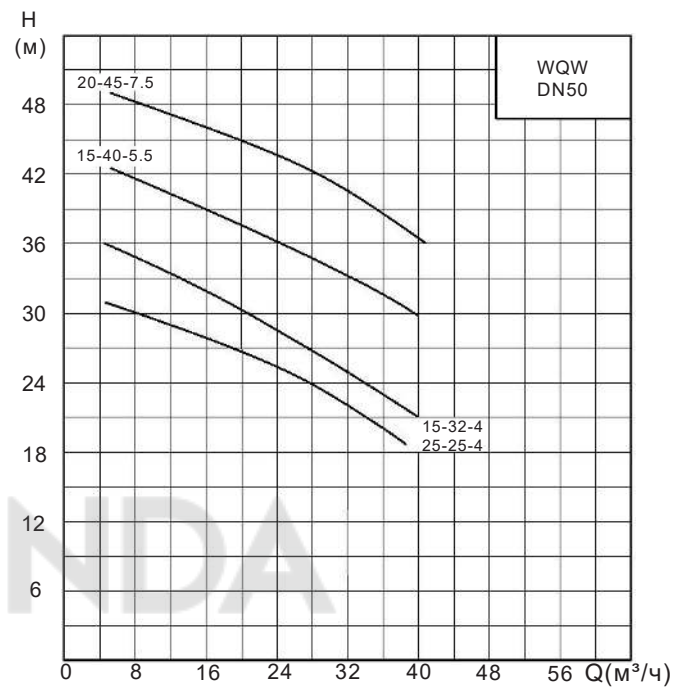
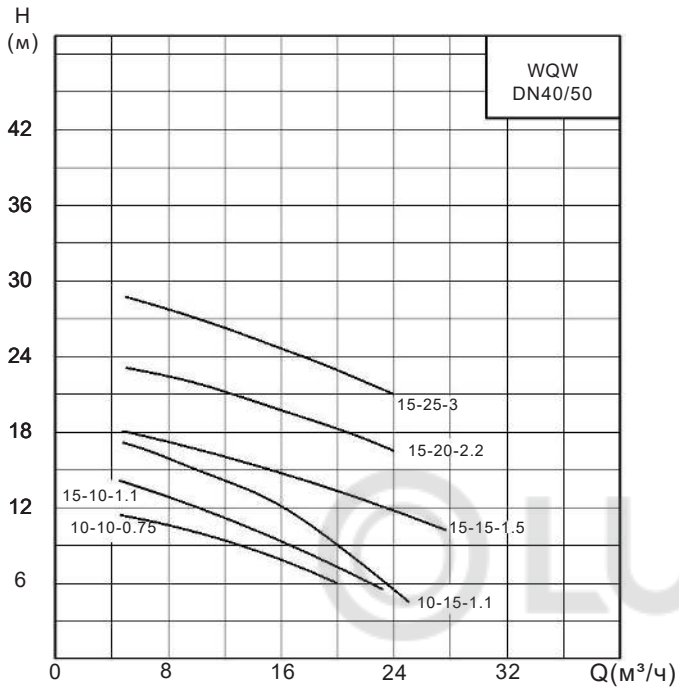

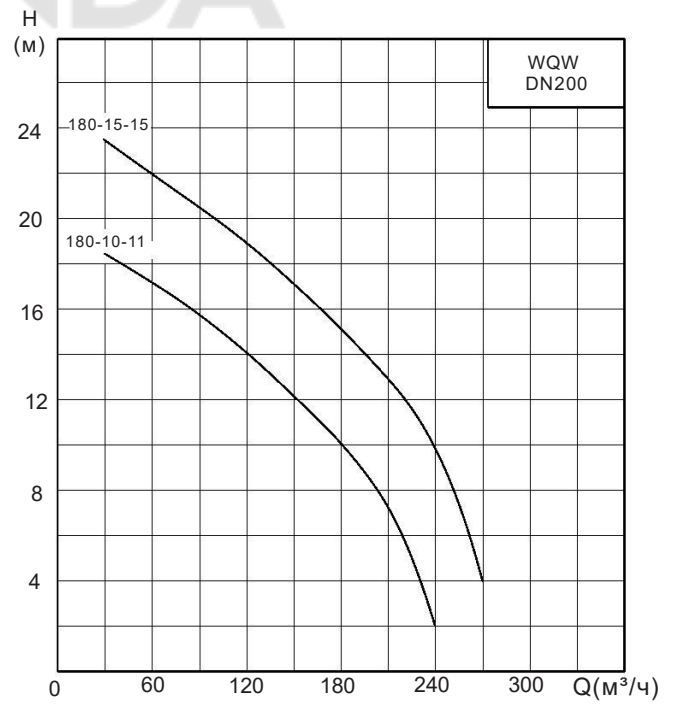
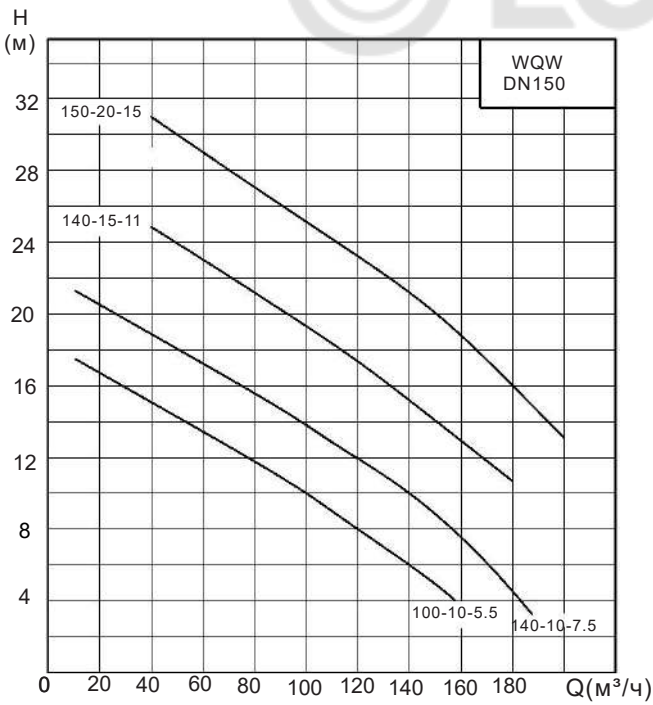
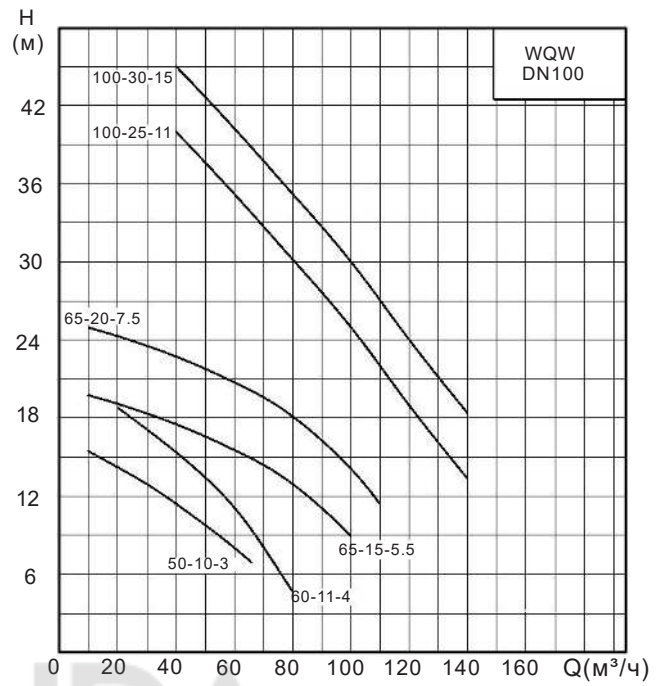
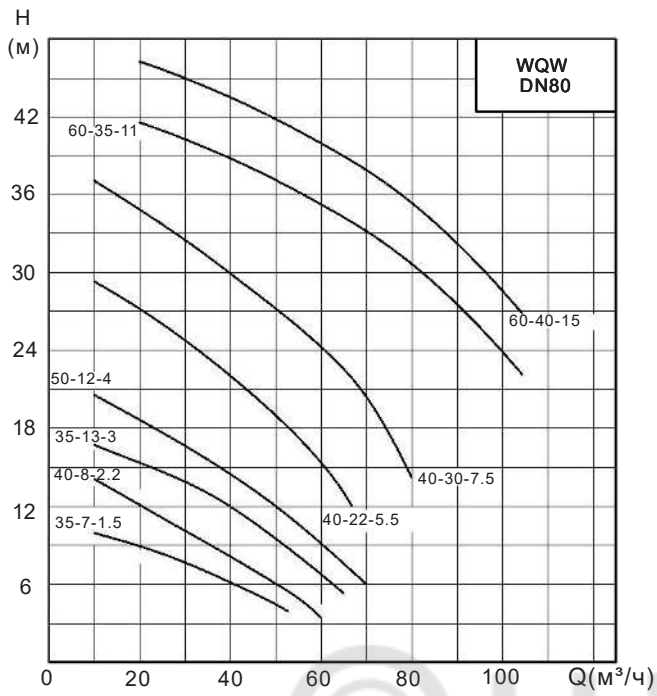

Конструкция WQW насоса с 4-х полюсным двигателем

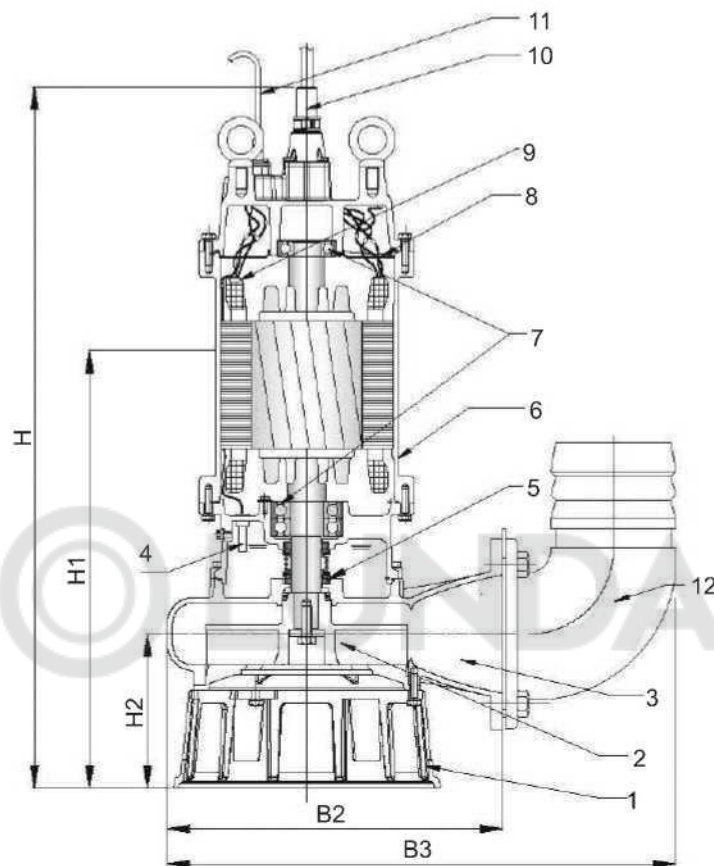

Комплектация и применяемые материалы WQW насос из чугуна

о.	Компонент	Применяемый материал	No.	Компонент	Применяемый материал
1	Основание	HT200 (аналог ГОСТ: СЧ20)	7	Подшипник	I
2	Рабочее колесо	QT 600 (аналог ГОСТ: ВЧ60)	8	Разделительная перегородка	PA66
3	Корпус насоса	HT200 (аналог ГОСТ: СЧ20)	9	Тепловая защита двигателя	I
4	Датчик попадания воды в масляную камеру	I	10	Силовой кабель	YZW
5	Торцевое уплотнение	Carbon/SiC/WC	11	Контрольный кабель	YZW
6	Двигатель	I	12	Ответный фланец (опция)	HT200 (аналог ГОСТ: СЧ20)

Технические характеристики

WQW насос незасоряющегося типа (4-х полюсный двигатель)

Модель	DN (выходной патрубок)	Q	H	Частота	Мощность	Ток	Свободный рабочий проход	Масса	Размеры, мм				
	мм	м ³ /ч	м	об./мин.	кВт	А	мм		H	H1	H2	B2	Bз
100WOW100-35-18.5	100	100	35	1450	18.5	35.6	30	290	1100	710	244	545	696
100WQW100-38-22	100	100	38	1450	22	43.2	30	300	1100	710	244	545	696
100WQW100-45-30	100	100	45	1460	30	57.5	30	320	1150	750	244	545	696
150WQW180-20-18.5	150	180	20	1450	18.5	35.6	50	295	1140	750	258	523	725
150WQW180-22-22	150	200	22	1450	22	43.2	50	305	1140	750	258	523	725
150WQW200-28-30	150	200	28	1450	30	57.5	55	325	1190	800	258	523	725
150WQW150-35-37	150	150	35	1450	37	72	55	590	1300	900	280	622	825
150WQW200-37-45	150	200	37	1450	45	87	55	630	1300	900	280	622	825
150WQW200-40-55	150	200	40	1450	55	106	55	790	1300	900	280	620	825
200WQW300-12-18.5	200	300	12	1450	18.5	35.6	60	300	1150	750	260	566	826
200WQW300-15-22	200	300	15	1450	22	43.2	60	310	1150	750	260	566	826
200WQW250-22-30	200	250	22	1450	30	57.5	45	330	1200	810	260	566	826
200WQW300-25-37	200	300	25	1450	37	72	45	610	1300	900	358	699	960
200WQW400-22-45	200	400	22	1450	45	87	60	650	1300	900	258	699	960
200WQW400-30-55	200	400	30	1450	55	106	60	810	1300	900	258	699	960
250WQW300-12-18.5	250	300	12	1450	18.5	35.6	60	320	1200	750	260	632	962
250WQW300-15-22	250	300	15	1450	22	43.2	60	330	1200	750	260	632	962
250WQW400-15-30	250	400	15	1450	30	57.5	60	342	1250	550	262	632	962
250WQW500-15-37	250	500	15	1450	37	72	60	630	1350	950	300	750	1080
250WQW600-15-45	250	600	15	1450	45	87	60	670	1350	950	300	750	1080
250WQW500-23-55	250	500	23	1450	55	106	60	810	1350	950	300	750	1080
300WQW400-9-18.5	300	400	9	1450	18.5	35.6	60	340	1200	750	270	687	1090
300WQW500-9-22	300	500	9	1450	22	43.2	60	350	1200	750	270	687	1090
300WQW500-11-30	300	500	11	1450	30	57.5	60	380	690	550	262	687	1090
300WQW600-12-37	300	600	12	1450	37	72	60	650	1370	970	292	720	1120
300WQW800-12-45	300	800	12	1450	45	87	60	690	1370	970	292	720	1120
300WQW600-20-55	300	600	20	1450	55	106	55	830	1370	970	292	720	1120

Монтажные размеры насоса WQF из нержавеющей стали с автоматической соединительной муфтой

Размер выходного патрубка насоса Наименование	50	65	80	100	150	200	250	300
Размер направляющих труб	1" (ф30*2.0)		1,5" (ф45*2.0)			2" (ф55*2.5)		
Длина направляющих труб, мм	Глубина приямка - 80 мм							
Размер и количество расклинивающих болтов	M 12*80*2				M14* 100*2		M 16*120*2	
Размер и количество анкерных болтов	M 16*250*4						M 20*300*4	
Размер колодца анкерного болта	80*80*300						100*100*350	
Внутренний диаметр резинового шланга, мм	50	65	80	100	150	200	250	300

Рабочие характеристики WQW насос незасоряющегося типа (4-х полюсный двигатель)

Модель	Q (м³/ч)	20	40	60	80	100	120	140	160	180	200	220
100WQW100-35-18.5	H (м)	43	41	39	37	35	32.8	30	27			
100WQW100-38-22		46	44	42	40	38	35.8	33	30			
100WQW100-45-30		53	51	49	47	45	42.3	39.2	35.5	31		

Модель	Q(м³/ч)	50	100	150	200	250	300	350	400	450	500	550
150WQW180-20-18.5	H (м)	25	23	21	19	17	14.5	9				
150WQW200-22-22		29	27	25	22	22	17	13				
150WQW200-28-30		35.5	33.5	30.8	28	25	21.5	16				
150WQW150-35-37		39.8	37.6	35	31.8	28	23.3	18				
150WQW200-37-45		44	42	40	37	33	28	20				
150WQW200-45-55		55	50	45	40	35	30	25				
200WQW300-12-18.5		20.5	19.5	17.5	17	14.8	12	9	7	3		
200WQW300-15-22		21	20	19	18	17	15	12.4	10	3		



Модель	Q(м³/ч)	100	150	200	250	300	350	400	450	500	550	600
200WQW250-22-30	H (м)	29	26.5	24	22	20	17.5	13	8			
200WQW300-25-37		37	34	31	28	25	21	17	13			
200WQW400-25-45		40.5	38.5	36	33.5	31	28	25	21.5	17.8	14	10
200WQW400-30-55		48.8	46	43	39.5	36.3	33.2	30	25.8	22.5	18	12.5
200WQW400-25-45		40.5	38.5	36	33.5	31	28	25	21.5	17.8	14	10
200WQW400-30-55		48.8	46	43	39.5	36.3	33.2	30	25.8	22.5	18	12.5
250WQW300-12-18.5		20	18.5	17	14.5	12	9.5	7	4.5	2		
250WQW300-15-22		23	21.5	20	17.5	15	12.5	10	6	2		
250WQW400-15-30		25.5	24	22.5	20.7	19	17	15	12.5	10.5	8	

Модель	Q(м³/ч)	100	200	300	400	500	600	700	800	900	1000	1100
250WQW500-15-37	H (м)	20.8	19.5	18	16.7	15	11.5	6				
250WQW600-15-45		23	22	20.5	19	17	15	11	7			
250WQW500-23-55		29	28	27	25	23	21	19	17	11		
300WQW400-9-18.5		17	15	12.5	9	5.5	1.5					
300WQW500-9-22		20.5	18.5	16	13	9	4					
300WQW500-11-30		22.5	20.5	18	15	11	6	2				
300WQW600-12-37		26	23.5	21.2	17.8	15.6	12	8.9	4.5			
300WQW800-12-45			28	26	23.5	21	18.5	15.3	12	7.5	2.5	
300WQW600-20-55			30	27.5	25.5	23	20	17	13.7	8.5	3	

**Графики характеристик
WQW незасоряющийся насос (4-х полюсный двигатель)**

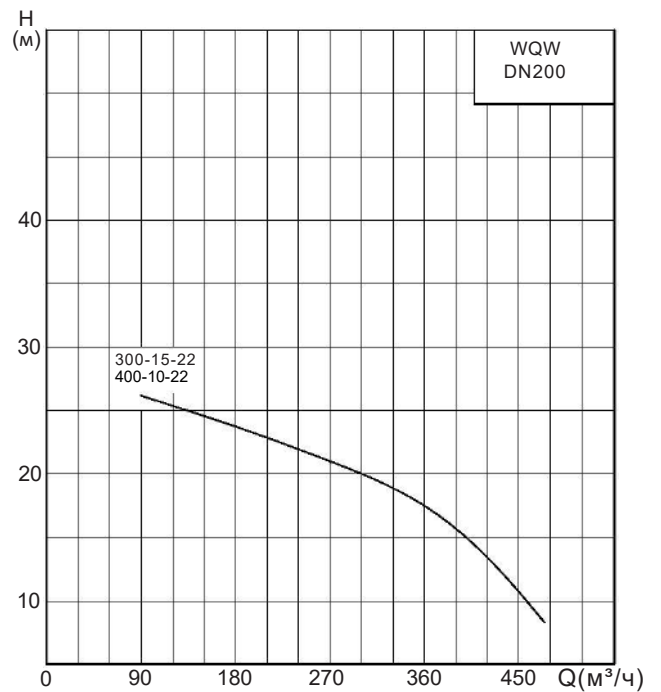
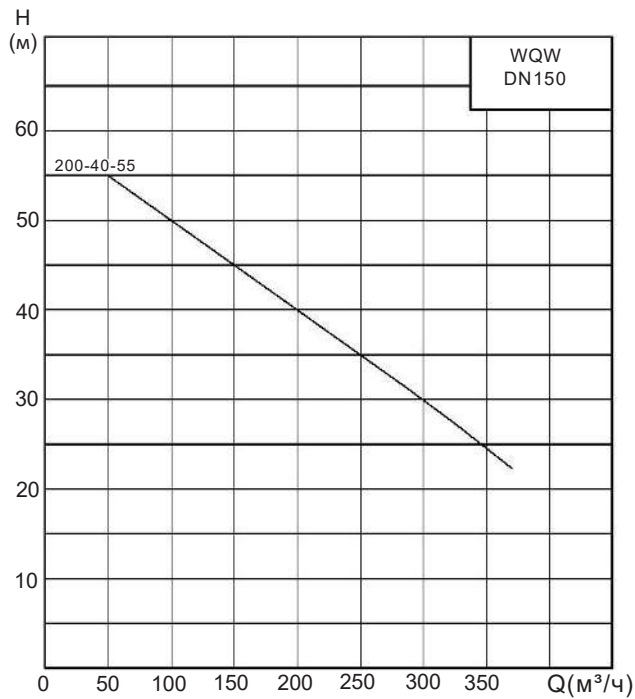
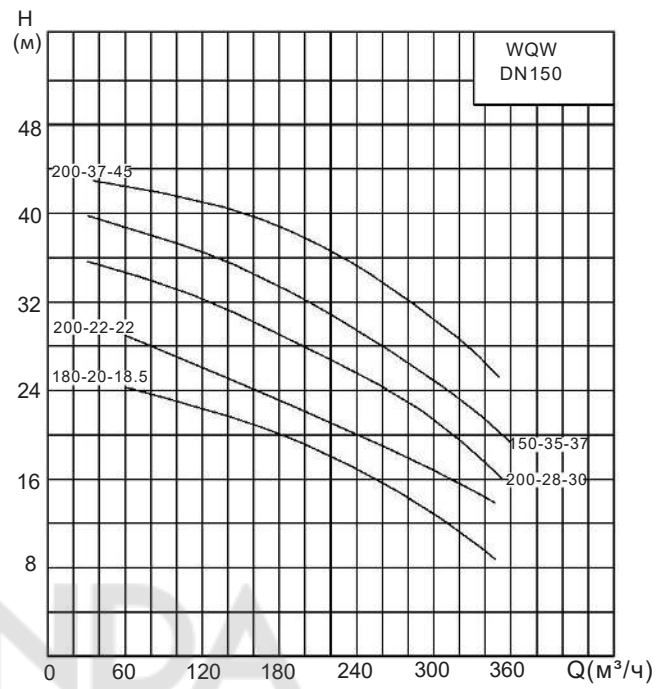
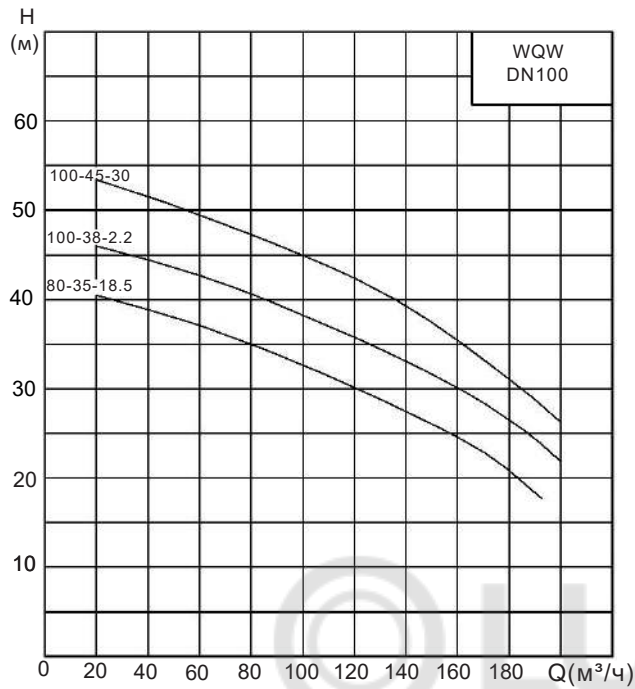

Графики характеристик
WQW незасоряющийся насос (4-х полюсный двигатель)

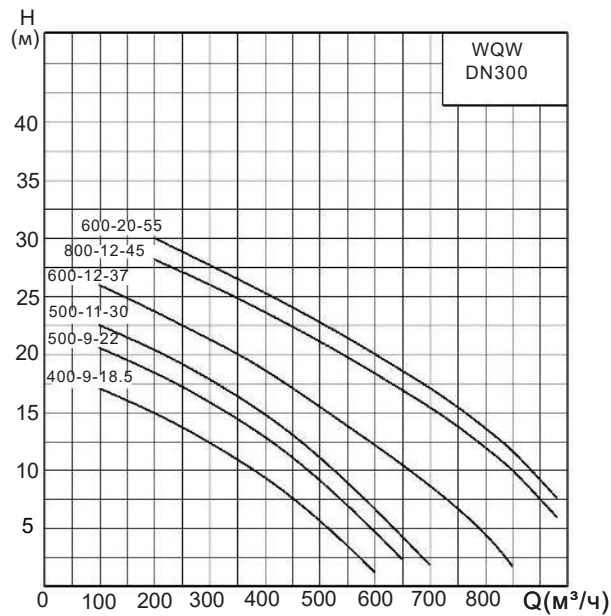
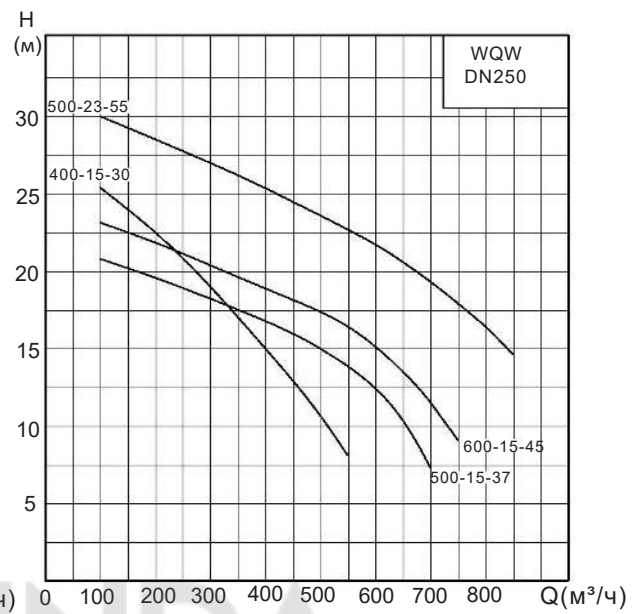
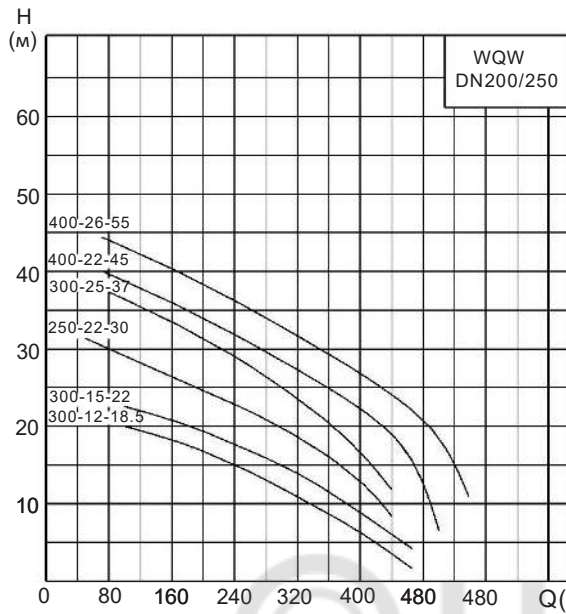

WQ погружной канализационный насос

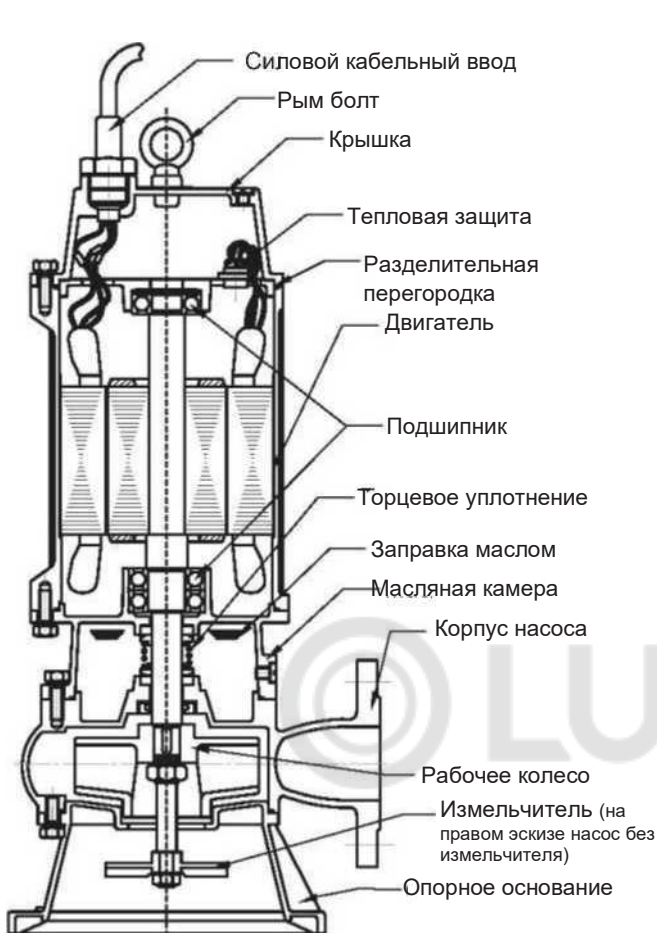

Эскиз насоса мощностью
свыше 7.5 кВт с измельчителем

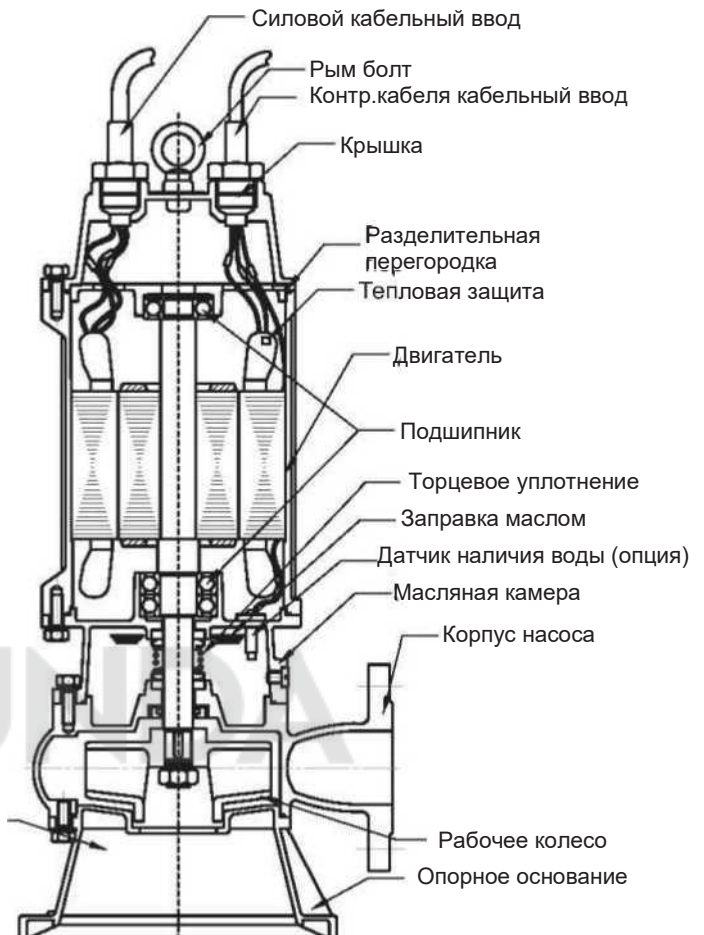

Эскиз насоса с мощностью свыше 11 кВт

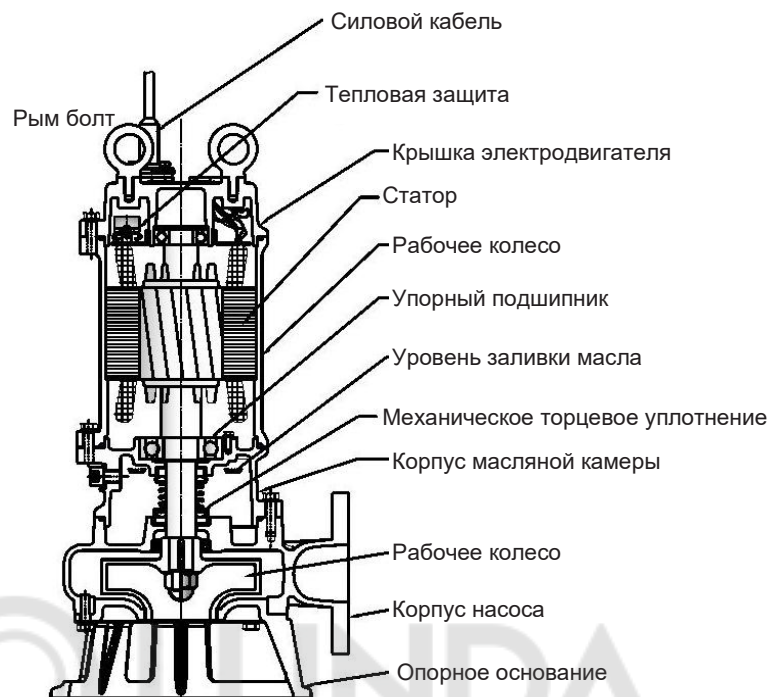

Эскиз насоса мощностью до 7.5 кВт

Расшифровка условного обозначения

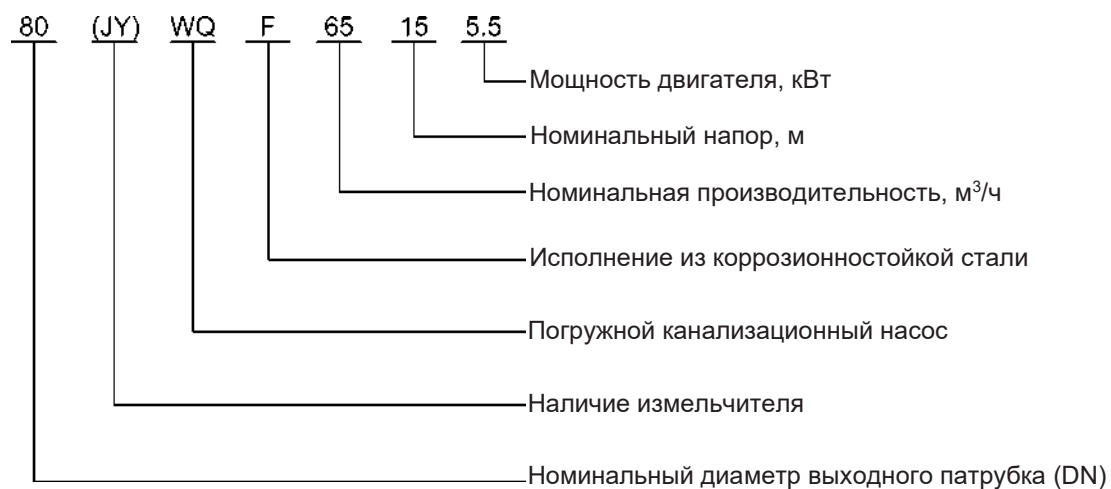

Технические характеристики насоса WQ

Диаметр, мм	Модель	Произво- дитель- ность, м ³ /ч	Напор, м	Частота, об/мин.	Мощность, кВт	Размеры, мм				
						H	H1	H2	B2	B3
50	50WQ10-10-0.75	10	10	2900	0.75	400	300	93	217	312
	50WQ15-10-1.1	15	10	2900	1.1	415	315	93	217	312
	50WQ10-15-1.1	10	15	2900	1.1	415	315	93	217	312
	50WQ15-15-1.5	15	15	2900	1.5	493	370	103	250	345
	50WQ15-20-2.2	15	20	2900	2.2	518	390	103	250	345
	50WQ15-25-3	15	25	2900	3	535	405	120	291	386
	50 WQ15-32-4	15	32	2900	4	565	435	120	291	386
	50WQ15-40-5.5	15	40	2900	5.5	650	510	123	313	408
	50WQ20-42-7.5	20	42	2900	7.5	690	550	123	313	408
	50WQ20-50-11	20	50	2900	11	765	480	131	372	467
	50WQ20-60-15	20	60	2900	15	805	520	131	372	467
	50WQ20-70-18.5	20	70	2900	18.5	900	680	150	407	502
	50WQ20-80-22	20	80	2900	22	950	700	150	407	502
65	65WQ15-7-0.75	15	7	2900	0.75	400	300	93	217	312
	65WQ15-10-1.1	15	10	2900	1.1	415	315	93	217	312
	65WQ25-10-1.5	25	10	2900	1.5	493	370	103	250	345
	65WQ25-14-2.2	25	14	2900	2.2	518	390	103	250	345
	65WQ25-18-3	25	18	2900	3	535	405	120	291	386
	65WQ40-16-4	40	16	2900	4	565	435	120	291	396
	65WQ30-30-7.5	30	30	2900	7.5	690	550	123	313	418
	65WQ30-40-11	30	40	2900	11	765	480	131	372	467
	65WQ30-60-15	30	60	2900	15	805	520	131	372	467
	65WQ30-65-18.5	30	65	2900	18.5	900	680	150	407	502
	65WQ30-75-22	30	75	2900	22	950	700	150	407	502

Диаметр, мм	Модель	Произво- дитель- ность, м ³ /ч	Напор, м	Частота, об/мин.	Мощность, кВт	Размеры, мм				
						H	H1	H2	B2	B3
80	80WQ35-7-1.5	35	7	2900	1.5	505	390	107	276	401
	80WQ40-10-2.2	40	10	2900	2.2	530	415	107	276	401
	80WQ40-12-3	40	12	2900	3	560	430	130	295	420
	80WQ50-12-4	50	12	2900	4	590	460	130	295	420
	80WQ40-22-5.5	40	22	2900	5.5	660	520	125	325	450
	80WQ40-30-7.5	40	30	2900	7.5	700	560	125	325	450
	80WQ60-30-11	60	30	2900	11	810	550	160	400	525
	80WQ60-36-15	60	36	2900	15	860	600	160	400	525
	80WQ60-45-18.5	60	45	2900	18.5	960	700	165	407	532
	80WQ60-50-22	60	50	2900	22	1010	780	165	407	532
100	100WQ50-10-3	50	10	2900	3	580	450	136	306	456
	100WQ60-11-4	60	11	2900	4	608	488	136	306	456
	100WQ65-15-5.5	65	15	2900	5.5	690	550	143	320	470
	100WQ65-20-7.5	65	20	2900	7.5	730	590	143	320	470
	100WQ110-10-5.5	110	10	1450	5.5	810	550	180	400	550
	100WQ100-15-7.5	100	15	1450	7.5	860	600	180	400	550
	100WQ80-25-11	80	25	2900	11	810	550	180	400	550
	100WQ80-35-15	80	35	2900	15	860	600	180	400	550
	100WQ100-25-11	100	25	1450	11	910	630	185	480	630
	100WQ100-30-15	100	30	1450	15	950	650	185	480	630
	100WQ80-37-18.5	80	37	2900	18.5	960	650	173	407	557
	100WQ80-44-22	80	44	2900	22	1001	680	173	407	557
	100WQ100-35-18.5	100	35	1450	18.5	1263	950	250	550	700
	100WQ100-40-22	100	40	1450	22	1290	980	250	550	700
	100WQ100-45-30	100	45	1450	30	1340	1000	272	602	752
	100WQ100-48-37	100	48	1450	37	1408	1050	272	602	752
	100WQ100-50-45	100	50	1450	45	1490	1100	270	675	825
	100WQ100-60-55	100	60	1450	55	1622	1200	270	675	825
	100WQ100-75-75	100	75	1450	75	1520	1150	150	750	900
100WQ140-80-90	140	80	1450	90	1630	1200	150	750	900	
100WQ140-88-110	140	88	1450	110	1760	1300	150	750	900	

Диаметр, мм	Модель	Произво- дитель- ность, м³/ч	Напор, м	Частота, об/мин.	Мощность, кВт	Размеры, мм				
						H	H1	H2	B2	B3
150	150WQ 100-11-5.5	100	11	2900	5.5	707	550	150	356	556
	150WQ140-10-7.5	140	10	2900	7.5	747	600	150	356	556
	150WQ140-15-11	140	15	2900	11	860	630	171	380	580
	150WQ150-20-15	150	20	2900	15	910	650	171	380	580
	150WQ180-11-11	180	11	1450	11	939	670	206	525	725
	150WQ180-15-15	180	15	1450	15	979	700	206	525	725
	150WQ200-18-18.5	200	15	2900	18.5	981	700	185	366	566
	150WQ200-22-22	200	22	2900	22	1011	730	185	366	566
	150WQ250-15-18.5	250	15	1450	18.5	1238	900	223	567	767
	150WQ200-20-22	200	20	1450	22	1264	930	223	567	767
	150WQ200-25-32	200	25	1450	30	1300	1000	235	647	847
	150WQ200-30-37	200	30	1450	37	1368	1050	235	647	847
	150WQ200-35-45	200	35	1450	45	1453	1200	236	647	875
	150WQ200-40-55	200	40	1450	55	1622	1300	355	675	875
	150WQ200-58-75	200	58	1450	75	1609	1300	258	764	964
	150WQ200-60-90	200	60	1450	90	1684	1350	258	764	964
	150WQ200-74-110	200	74	1450	110	1796	1400	245	732	932
	150WQ200-80-132	200	80	1450	132	1795	1400	203	884	1084
150WQ300-90-160	300	90	1450	160	1795	1400	203	884	1084	
150WQ400-88-185	400	88	1450	185	1795	1400	203	884	1084	

Диаметр, мм	Модель	Производительность, м ³ /ч	Напор, м	Частота, об/мин.	Мощность, кВт	Размеры, мм				
						H	H1	H2	B2	B3
200	200WQ220-6-7.5	220	6	1450	7.5	910	600	250	450	700
	200WQ180-11-11	180	11а	2900	11	890	600	185	430	680
	200WQ180-15-15	180	15	2900	15	922	600	185	430	680
	200WQ300-7-11	300	7	1450	11	979	650	206	525	775
	200WQ250-11-15	250	11	1450	15	979	650	206	525	775
	200WQ180-18-18.5	180	18	2900	18.5	974	600	185	424	674
	200WQ200-20-22	200	20	2900	22	1004	650	185	424	674
	200WQ300-12-18.5	300	12	1450	18.5	1238	900	223	567	817
	200WQ300-15-22	300	15	1450	22	1264	930	223	567	817
	200WQ250-22-30	250	22	1450	30	1321	1000	253	648	898
	200WQ250-27-37	250	27	1450	37	1390	1050	253	648	898
	200WQ350-23-37	350	23	1450	37	1390	1050	253	648	898
	200WQ250-30-45	250	30	1450	45	1578	1250	353	650	900
	200WQ360-26-45	360	26	1450	45	1578	1250	353	650	900
	200WQ400-30-55	400	30	1450	55	1647	1300	353	650	900
	200WQ350-45-75	350	45	1450	75	1609	1300	258	764	1014
	200WQ300-53-90	300	53	1450	90	1684	1350	258	764	1014
	200WQ380-50-90	380	50	1450	90	1684	1350	258	764	1014
	200WQ320-65-110	320	65	1450	110	1814	1450	258	764	1014
	200WQ400-75-132	400	75	1450	132	1795	1400	203	884	1134
200WQ360-90-160	360	90	1450	160	1795	1400	203	884	1134	
200WQ450-85-185	450	85	1450	185	1926	1520	203	884	1134	
250	250WQ400-5-11	400	5	1450	11	987	650	239	592	892
	250WQ400-6-15	400	6	1450	15	1028	700	239	592	892
	250WQ400-10-18.5	400	10	1450	18.5	1265	930	230	636	936
	250WQ500-9-22	500	9	1450	22	1291	1000	230	636	936
	250WQ500-12-30	500	12	1450	30	1349	1050	276	740	1040
	250WQ500-17-37	500	17	1450	37	1420	1100	276	740	1040
	250WQ600-15-45	600	15	1450	45	1504	1150	276	740	1040
	250WQ600-20-55	600	20	1450	55	1571	1200	243	710	1040
	250WQ600-26-75	600	26	1450	75	1647	1250	294	807	1107
	250WQ600-32-90	600	15	1450	90	1720	1350	294	807	1107
	250WQ600-38-110	600	38	1450	110	1852	1450	294	807	1107
	250WQ600-46-132	600	46	1450	132	1928	1520	309	890	1190
	250WQ600-60-160	600	60	1450	160	1928	1520	309	890	1190
	250WQ600-65-185	600	65	1450	185	2137	1730	387	970	1270

Диаметр, мм	Модель	Произво- дитель- ность, м ³ /ч	Напор, м	Частота, об/мин.	Мощность, кВт	Размеры, мм				
						H	H1	H2	B2	B3
300	300WQ650-5-18.5	650	5	1450	18.5	1294	1000	244	712	1062
	300WQ650-7-22	650	7	1450	22	1320	1000	244	712	1062
	300WQ800-7-30	800	7	1450	30	1347	1050	243	712	1062
	300WQ800-9-37	800	9	1450	37	1417	1120	243	712	1062
	300WQ800-12-45	800	12	1450	45	1500	1200	243	712	1062
	300WQ600-20-55	600	20	1450	55	1571	1250	243	712	1062
	300WQ800-20-75	800	20	1450	75	1620	1300	243	760	1110
	300WQ800-26-90	800	26	1450	90	1694	1350	243	760	1110
	300WQ800-32-110	800	32	1450	110	1824	1450	243	760	1110
	300WQ800-37-132	800	37	1450	132	1896	1500	243	865	1215
	300WQ800-40-160	800	40	1450	160	1896	1500	243	865	1215
	300WQ900-40-185	900	40	1450	185	2027	1600	243	865	1215
	300WQ800-45-200	900	45	1450	200	2027	1600	243	865	1215
	300WQ1000-45-250	1000	45	1450	250	2386	1950	376	1100	1450
	300WQ1000-63-315	1000	63	1450	315	2415	2000	376	1100	1450
	350WQ1000-6-30	1000	6	980	30	1500	1200	268	907	1307
	350WQ1200-6-37	1200	6	980	37	1500	1200	268	907	1307
	350WQ1200-8-45	1200	8	980	45	1584	1300	268	907	1307
350	350WQ1100-7-45	1100	7	1450	45	1554	1250	273	870	1270
	350WQ1100-10-55	1100	10	1450	55	1623	1300	273	870	1270
	350WQ1200-13-75	1200	13	1450	75	1685	1350	273	870	1270
	350WQ1200-14-75	1200	14	980	75	1794	1450	273	1000	1400
	350WQ1200-17-90	1200	17	980	90	1924	1550	273	1000	1400
	350WQ1000-20-90	1000	20	1450	90	1752	1400	273	870	1270
	350WQ1000-23-110	1000	23	1450	110	1932	1550	303	920	1320
	350WQ1500-16-110	1500	16	980	110	1924	1550	273	1000	1400
	350WQ1500-18-132	1500	18	980	132	2218	1800	411	1230	1630
	350WQ1100-30-132	1100	30	1450	132	1924	1550	273	1000	1400
	350WQ1500-26-160	1500	26	1450	160	1924	1550	273	1000	1400
	350WQ1200-30-185	1200	30	1450	185	2055	1650	273	1000	1400
	350WQ2000-20-200	2000	20	980	200	2258	1850	303	1190	1590
	350WQ1500-35-250	1500	35	1450	250	2277	1850	273	1000	1400
	350WQ1500-45-315	1500	45	1450	315	2378	1950	273	1170	1570

Диаметр, мм	Модель	Производительность, м ³ /ч	Напор, м	Частота, об/мин.	Мощность, кВт	Размеры, мм				
						H	H1	H2	B2	B3
400	400WQ1000-8-37	1000	8	980	37	1529	1200	298	950	1400
	400WQ1200-8-45	1200	8	980	45	1614	1300	298	950	1400
	400WQ1300-8-55	1300	8	1450	55	1714	1350	303	920	1370
	400WQ1200-10-55	1200	10	980	55	1683	1350	298	1000	1450
	400WQ1500-10-75	1500	10	980	75	1824	1450	303	1025	1475
	400WQ1500-16-90	1500	16	980	90	1954	1550	303	1025	1475
	400WQ1600-15-110	1600	15	980	110	1954	1550	303	1025	1475
	400WQ2000-13-132	2000	13	980	132	2135	1800	303	1216	1666
	400WQ2000-18-160	2000	18	980	160	2135	1800	303	1216	1666
	400WQ1500-22-160	1500	22	1450	160	1954	1550	303	1025	1475
	400WQ1600-25-185	1600	25	1450	185	2085	1650	303	1025	1475
	400WQ2000-20-185	2000	20	980	185	2143	1800	302	1206	1656
	400WQ2000-22-200	2000	22	980	200	2258	1850	303	1191	1641
	400WQ2000-28-250	2000	28	980	250	2496	2100	322	1300	1750
	400WQ1500-35-250	1500	35	1450	250	2311	1900	303	1025	1475
400WQ2000-36-315	2000	36	1450	315	2311	1900	303	1025	1475	
500	500WQ2500-5-55	2200	5	980	55	1796	1450	355	1190	1740
	500WQ2000-8-75	2000	8	980	75	1871	1500	355	1190	1740
	500WQ1800-12-90	1800	12	980	90	2001	1600	355	1190	1740
	500WQ2500-10-110	2500	10	740	110	2166	1800	355	1375	1925
	500WQ2500-12-132	2500	12	740	132	2544	2100	355	1425	1975
	500WQ2500-13-160	2500	13	980	160	2187	1800	335	1246	1796
	500WQ2500-18-185	2500	18	740	185	2604	2200	355	1425	1975
	500WQ2500-15-185	2500	15	980	185	2336	1900	355	1375	1925
	500WQ2500-18-200	2500	18	980	200	2336	1900	355	1375	1925
	500WQ3000-18-250	3000	18	980	250	2544	2100	355	1425	1975
	500WQ3000-25-315	3000	25	980	315	2604	2200	355	1425	1975
600	600WQ5400-8-185	5400	8	740	185	3200	3200	2400	1650	700
	600WQ4000-12-200	4000	12	740	200	3300	3300	2450	1650	700
	600WQ3550-15-200	3550	15	740	200	3300	3300	2450	1650	700

Рабочие характеристики канализационного насоса WQ из чугуна

Модель	Q м³/ч	5	10	15	20	25	30	35	40	45	50	55
50WQ10-10-0.75	H (м)	11.5	10	8.5	7							
50WQ 10-13-1.1		15	13	11.5	10	8						
50WQ15-10-1.1		14	12	10	7.5	5						
50WQ15-15-1.5		18	16.5	15	13.3	11.5	9					
50WQ15-18-2.2		21.5	20	18	17	16	14.5	12.5				
50WQ15-32-4		36	34	32	30	28	26.5	23.6	21			
50WQ15-40-5.5		42.5	41.7	40	38	36	34	32	30			
50WQ20-42-7.5		46	44.5	43.5	42	40	38	36	34			
50WQ20-50-11		54	53	51.5	50	48.5	47	45.5	44	42.5	41	38
50WQ20-60-15		63	62.2	60.7	60	59	57.5	56	55	53	51	49
65WQ15-7-0.75		9.7	9	7	5.3	3.7						
65WQ15-10-1.1		13	11.5	10	8	6						
65WQ25-10-1.5		14.5	13	12	11	10	8					
65WQ25-14-2.2		18	17	16	15	14	12	10				
65WQ25-18-3		23	22	20.9	19.6	18	17	16	14.5			
65WQ40-16-4		27	25.5	24	22.5	21	19.5	18	16	14.7	12.6	10.5
65WQ30-25-5.5		31	30	29	28	26.5	25	23	21.5	19.5	16	
65WQ30-30-7.5		35	34	33	32	31	30	29	27.5	26	25	23
65WQ40-45-11		53	52	51	50	48.5	47.5	46	45	43	41	38
65WQ40-50-15		58	57	56	55	53.5	52.5	51	50	48	46	44

Модель	Q м³/ч	10	20	30	40	50	60	70	80	90	100	110	120
80WQ35-7-1.5	H (м)	10	8.9	7.6	6	4.4							
80WQ40-10-2.2		14	13	11.5	10	8	6						
80WQ40-12-3		17	15	13.5	12	11	9.5						
80WQ50-15-4		20	18.5	17.2	16	15	13	11					
80WQ40-20-5.5		25	23.5	22	20	18	16	12					
80WQ40-30-7.5		36	34	32	30	27	23	17					
80WQ60-30-11		43	40	37	35	33	30	27	23				
80WQ60-36-15		42	41	40	39	38	36	34.5	33	31.5	30	27	
100WQ50-10-3		14	13	12	11	10	9	8	7	6			
100WQ60-11-4		16	15	14	13	12	11	10	9	8	7		
100WQ65-15-5.5		20.5	19.5	18.5	17.5	16.5	15.5	14.5	13.5	12.5	11	10	9
100WQ100-15-7.5		23	22	21	20	19	18	17.5	17	16	15	14	13
100WQ100-25-11		36	35	34	32.5	31	30	28.5	27	26	25	21	17
100WQ100-30-15		42	41	40	39	37.5	36	35	34	32	30	27	23
100WQ80-37-18.5		44	43	42	41	40	39	38	37	36	35	33	20
100WQ80-44-22		51	50.5	49.5	49	48	47	46	44	42	40	39	21

Модель	Q (м³/ч)	40	60	80	100	120	140	160	180	200	220	240	260
150WQ100-11-5.5	H (м)	14	12	12	11	10	8.5	7	6	4	2		
150WQ140-10-7.5		16	15	14	13	11.5	10	8.5	7	5.5	4		
150 WQ180-11-11		18	17.5	17	16.5	15.5	14.5	13	11	10.2	8.5	6.5	4.5
150WQ180-15-15		23.5	22.5	21.5	20.5	19.5	18.2	17	15	14	13	11	9
150WQ200-18-18.5		27.5	26.5	25.5	24.5	23.5	22.5	21.5	20	18	16	14	11
150WQ200-22-22		32.5	31.5	30.5	29.5	28.3	27	25.5	24	22	20	17.5	15

Модель	Q (м³/ч)	80	100	120	140	160	180	200	220	240	260	280
150WQ200-25-30	H (м)	31	30	29	28	27	26	25	23	21.5	20	
150WQ200-30-37			35	34	33	32	31	30	29	27.5	26.5	24
150WQ200-35-55		42	41	39	38	37	36	35	34	32.5	31.5	30
150WQ200-40-55		46	45	44	43	42	41	40	38.5	36	34	31
150WQ200-58-75		64	63	62	61	60	59	58	57	56	55	54
150WQ200-55-90		61	60	59	58	57	56	55	54	53	52	51
150WQ200-74-110		82	80.5	79	77.5	76	75	74	72	70	68	66
150WQ200-80-132		86	85	84	83	82	81	80	79	78	77	76
150WQ200-6-7.5		12	11.5	11	10.5	10	8.5	7.5	6	4.5	3	2

Модель	Q (м³/ч)	150	200	250	300	350	400	450	500	550	600	650
200WQ300-7-11	H (м)	15	13	10	7	3						
200WQ250-11-15		16	14	11	7	2						
200WQ300-12-18.5		18	16	14	12	8	5					
200WQ300-15-22		23	20	18	15	12	10	3				
200WQ250-22-30		25.5	24	22	20	18	15	11				
200WQ300-20-30		25.5	24	22	20	18	15	11	4			
200WQ300-25-37			28.5	27	25	23	20.5	17.5	8			
200WQ300-28-45		33	31.5	30	28	26	24	20	7.5			
200WQ300-37-55		42	41	39	37	34.5	32	20				
200WQ350-40-75		49	47	45	43	40	35	25				
200WQ300-53-90		58	56.5	55	53	51	48	20				
200WQ300-65-110		72	70	67.5	65	62.5	58.5	31				
200WQ400-75-132		87	84.5	82	79.5	77.5	75	70	64			
200WQ300-95-160		100	99	97	95	92	85.5					
200WQ450-85-185		100	96	96	94	91	88	85	80	75	69	
200WQ400-6-15		12	11	10	9	7.5	6	4.8	3.5	1.5		
200WQ400-10-18.5		15.5	14.5	13.5	12.5	11.2	10	8	6	2.5		
200WQ500-9-22		18.5	17.5	16.5	15.5	14	12.5	11	9	8	6	4

Модель	Q (м³/ч)	200	300	400	500	600	700	800	900	1000	1100	1200	
250WQ600-9-30	H (м)	17.5	16.5	14.5	12.5	9	5.5						
250WQ600-12-37		20	19	17	15	12	5.8						
250WQ600-15-45		24	22.5	21	19.5	15	10.8						
250WQ600-20-55		27	26	24.8	23	20	14	3					
250WQ600-26-75		34	32	30	28.5	26	24	17					
250WQ500-34-90		39	37.5	36	34	32	18	2					
300WQ600-38-110		45	43	41	39.5	38	35	33	29	24			
300WQ600-46-132		54	52	50	48	46	41	26					
300WQ600-60-160		70	67.5	65	62.5	60	56						
300WQ600-65-185		72.5	72	70	68	65	62	27					
300WQ800-9-37		23	21	19	16	13.5	11.5	9	6.2	2			
300WQ800-12-45			24	23	20.5	18	15	12	9	4			
300W600-20-55			24.5	23	21.3	20	18	15	11	8			
300W800-20-75		30.5	29	27.5	25.8	22.4	22	20	17	14	8		
300W800-26-90		37	35.5	33.8	32	30	28	26	22.5	16	3		
300W800-32-110		44	42.5	41	40	39.5	35.5	32	29.5	27	22		
300W1000-45-250		60	59	58	57	56	55	54	52	48	20		
300W1000-63-315		71	70	69	68	67	66	65	64	63	60	54	
300W800-37-132		47	46	45	43	41	39	37	33	29	18		
300W800-40-160		52	51	50	47.5	45	42.5	40	36	32	22		
300W900-40-185		58	55	52.5	50.5	48	45	42.5	40	37	12		
300W900-45-200		63	60	57.5	55.5	53	50	47.5	45	42	17		
350W1000-6-30						11	10	9	8	7	6	5	3.5

Модель	Q (м³/ч)	700	800	900	1000	1100	1200	1300	1400	1500	1600	1700	
350WQ1200-6-37	H (м)	11	10	9	8	7	6	4.5	2.5				
350WQ1100-7-45		14	13	11	9	7	5	2.5					
350WQ1200-8-45		13.5	12.7	12	11	9.5	8	6	4.5	2.3			
350WQ1100-10-55		15.5	14.5	13	11.8	10	8	6	3.8	2			
350WQ1200-13-75		22.5	21	19.3	17.5	15.5	13	7.5					
350WQ1000-23-110		29	27	25	23	21	19	13					
350WQ1500-16-110		21	20	19.5	19	18.5	18	17.5	16.7	16	15	14	
350WQ1100-30-132		36	34.8	33.3	32	30	27	18.5					
350WQ1500-18-132			22	21.5	21	20.5	20	19	18.5	18	17	16	
350WQ1500-26-160			34.7	33.5	32.5	31.5	30	28.7	27.5	26	24.7	23.5	
350WQ1200-30-185		37.5	36.8	35	33	31.5	30	28	24	18			
350WQ1500-35-250		47	45.5	44	42.5	41	39.5	38	36.5	35	31	27	
350WQ1500-45-315		57	55.5	54	52.5	51	49.5	48	46.5	45	42	39	
400WQ1000-8-37		11	10	9	8	6.8	5.5	4.3	3	1.5			
400WQ1200-8-45		13.5	12.7	12	11	9.5	8	6	4.5	2.3			
400WQ1200-10-55		15.5	14.7	14	13	11.5	10	8	6.5	4.5			
400WQ1500-10-75		18.5	17.5	16.8	15.5	14.5	14	12.2	11	10	8		

Модель	Q (м³/ч)	900	1050	1200	1350	1500	1650	1800	1950	2100	2250	2400
400WQ1200-15-75	Н (м)	17	16	15	12.6	10.7	9	5				
400WQ1500-16-90			21.5	19.5	18	16	13.5	3.5				
400WQ1600-15-110				16.7	16	15.3	14.7	13.4	12	10	8	6
400WQ2000-13-132		22	21	20	19	18	16.5	15	13.3	12	10.5	9
400WQ1500-22-160		31	28.8	26.5	24	22	19.5	10				
400WQ2000-18-160			25	24.5	23.5	22.5	21.6	20.6	18.7	16.8	15.5	8.5
400WQ2000-20-185		30.5	29.5	28.4	27.5	25.5	24	22	20.3	19.5	18	15
400WQ2000-22-200		32	31	30	29	28	26.5	25	23.5	22	20	18
400WQ1500-35-250		44	42	40	37.5	35	32	25				

Модель	Q (м³/ч)	700	1000	1300	1600	1900	2200	2500	2800	3100	3400	3700
500WQ1800-12-90	Н (м)	18.5	17	15.5	13.5	11.3	8.8	6	3			
500WQ2500-10-110		16	15.2	14.2	13.2	12.2	11.2	10	8.7	7.1	6	4.5
500WQ2500-12-132		24	23	21	18.8	17	14.5	12	9	7	2	
500WQ2500-13-160		26	24.4	22.5	20.5	18	15.6	13	10	7	3	
500WQ2500-14-185		23.5	22	20.5	19	17.5	15.8	14	12	9.5	7	4
500WQ2500-16-200		25.5	24	22.5	21	19.5	17.8	16	14	11.5	9	6
500WQ2500-18-185		25.5	24.5	23.8	22.5	21	19.5	18	16	13.5	10.5	7.5
500WQ3000-25-315		38.7	37	35.3	33.5	31.8	30	28.2	26.5	24.3	21	18.3

Модель	Q (м³/ч)	800	1200	1600	2000	2400	2800	3200	3600	4000	4400	4800
600WQ2500-14-185	Н (м)	23	21	19	17	15	12	8	4			
600WQ2500-16-200		25	23	21	19	17	14	10.5	6			
600WQ3200-13-185		26	25	23	21	18.8	16	13	9	5		

Графики характеристик насоса WQ из чугуна

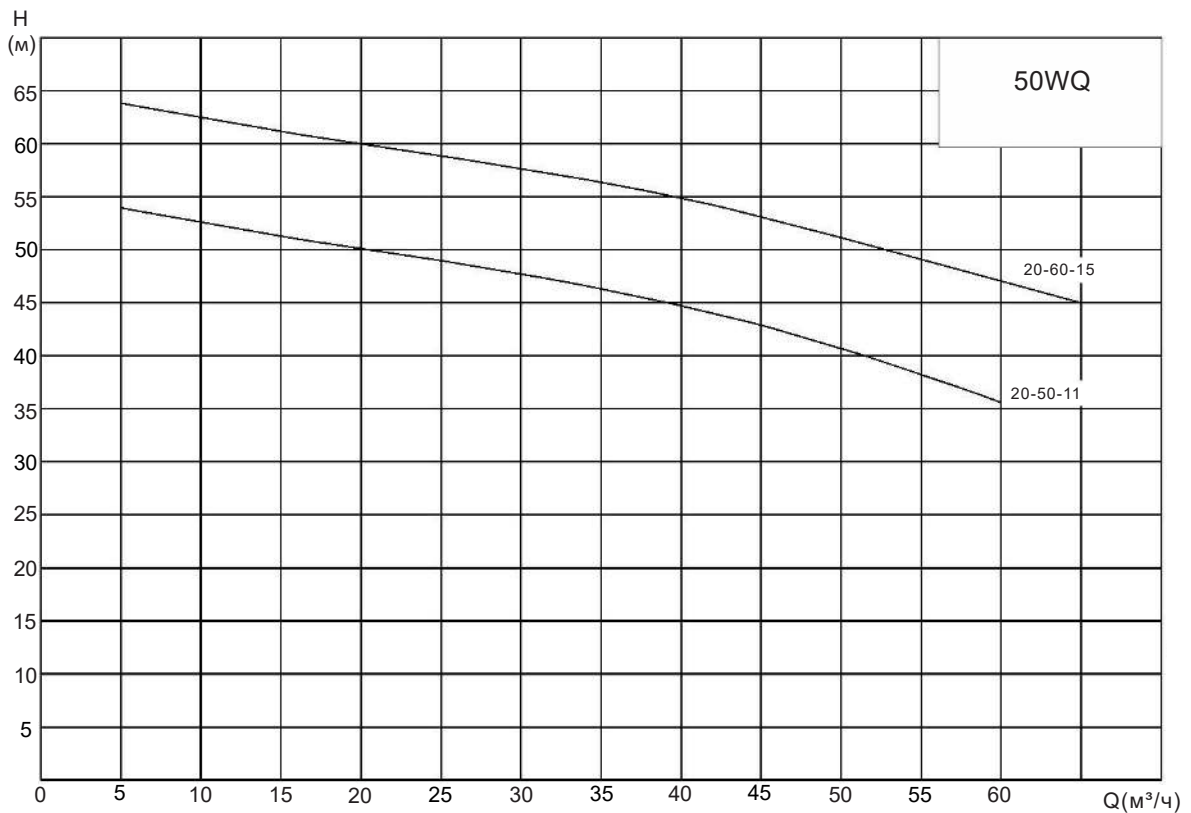
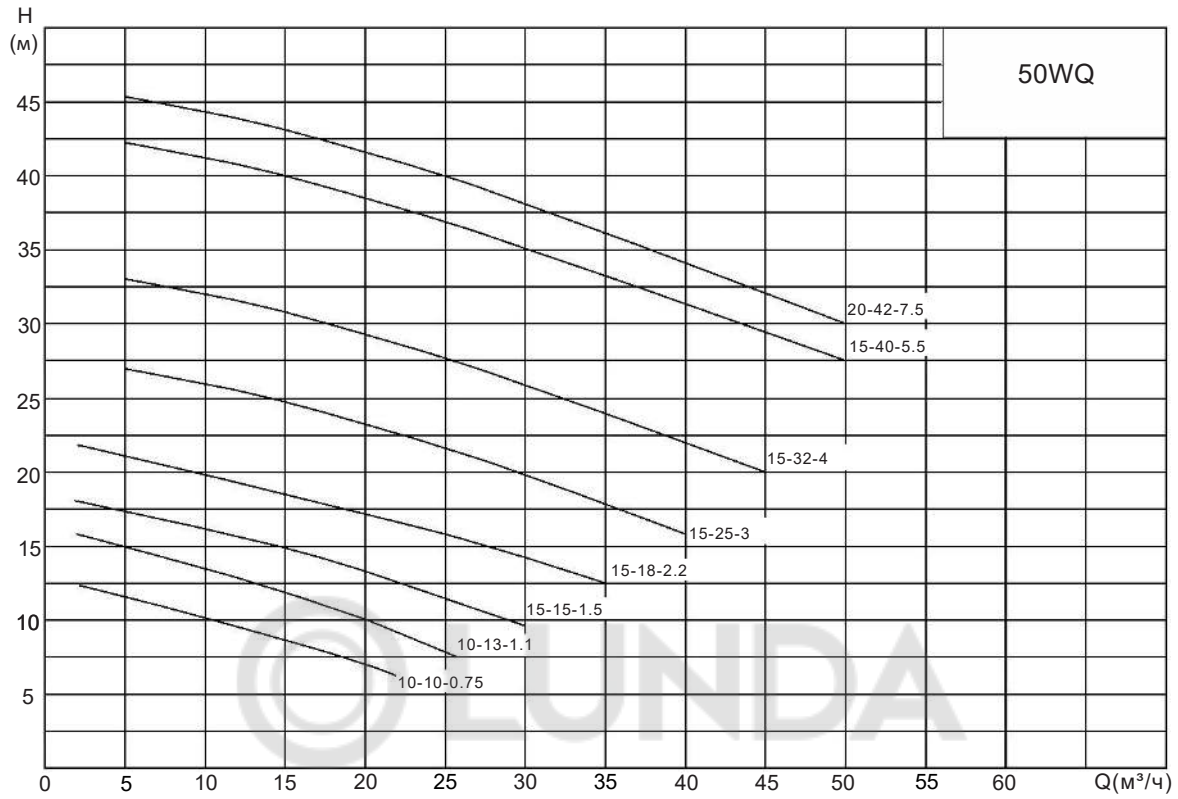

Графики характеристик насоса WQ из чугуна

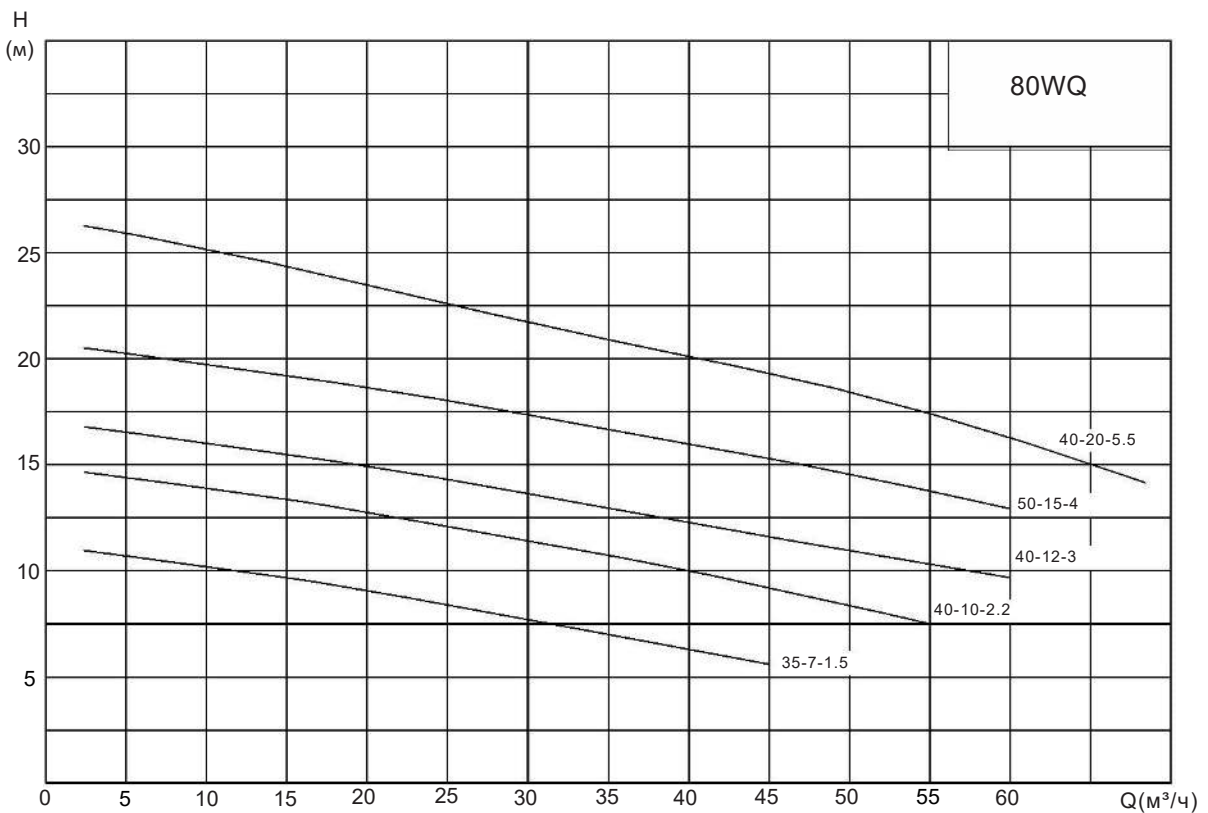
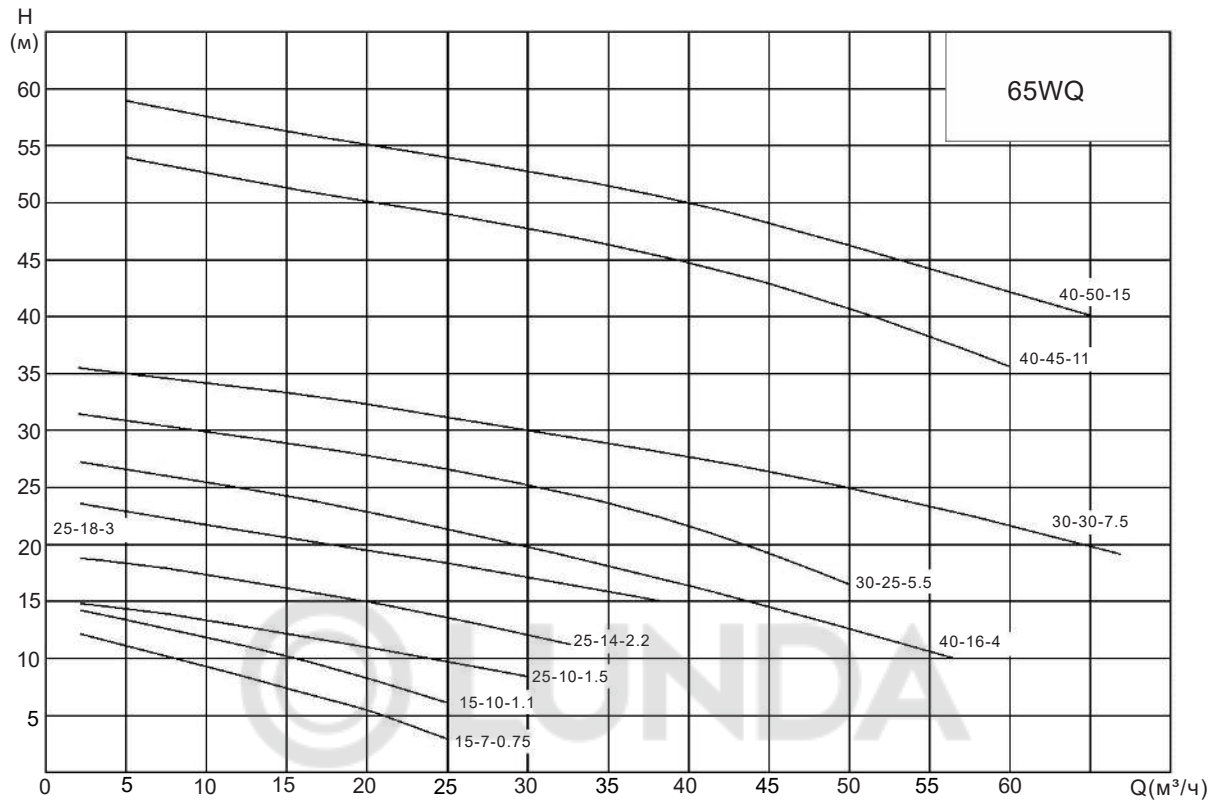

Графики характеристик насоса WQ из чугуна

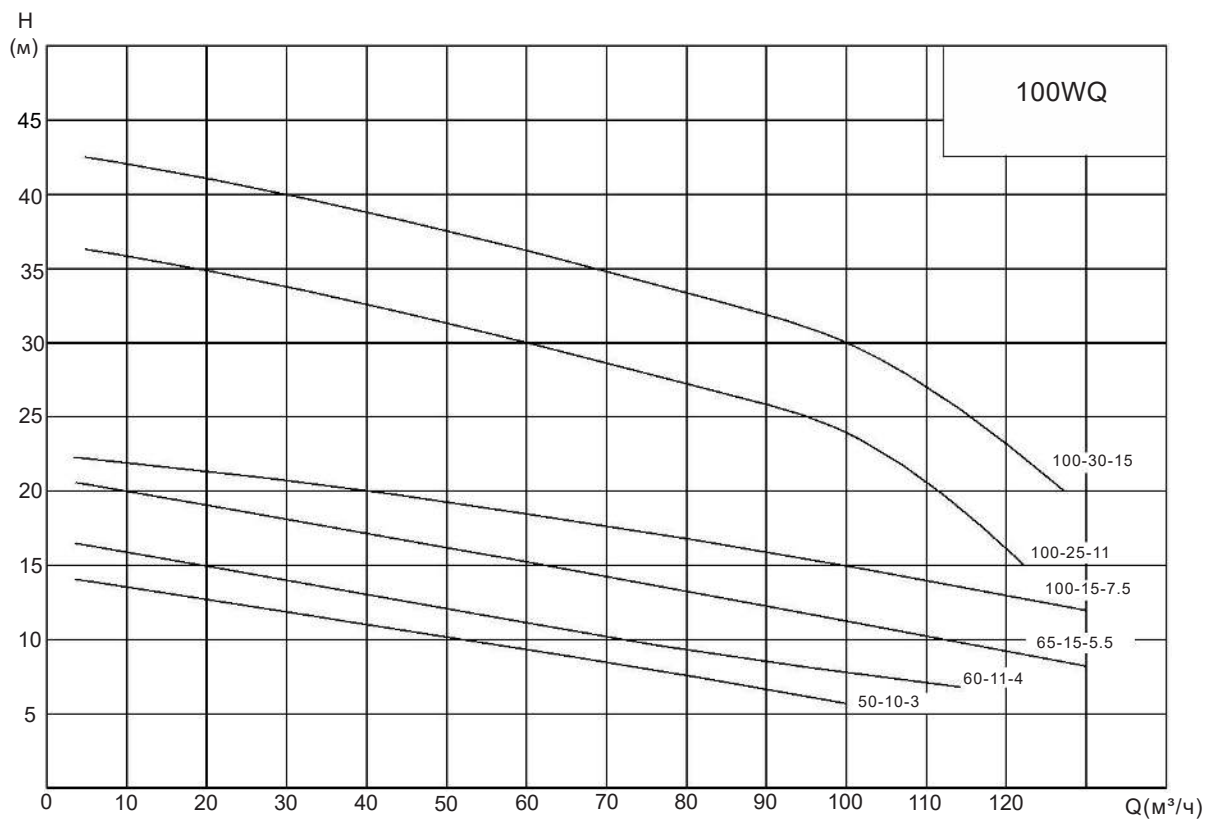
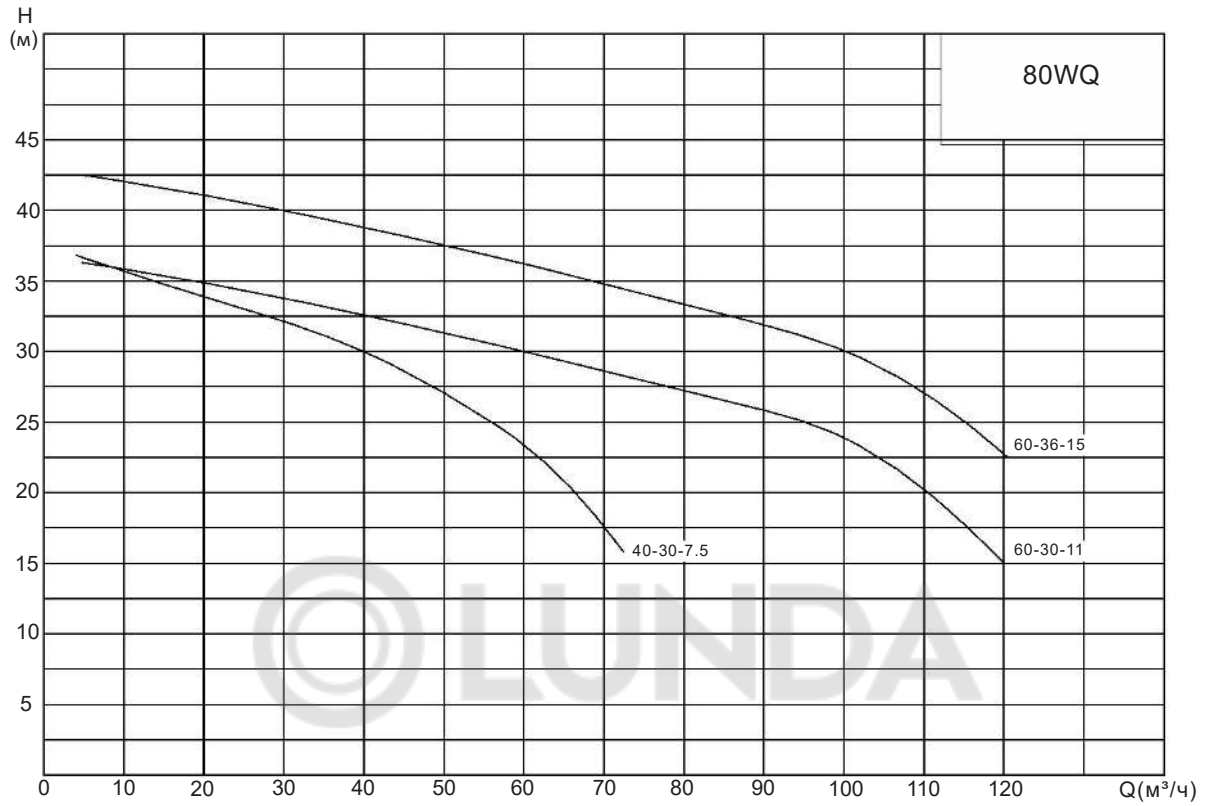

Графики характеристик насоса WQ из чугуна

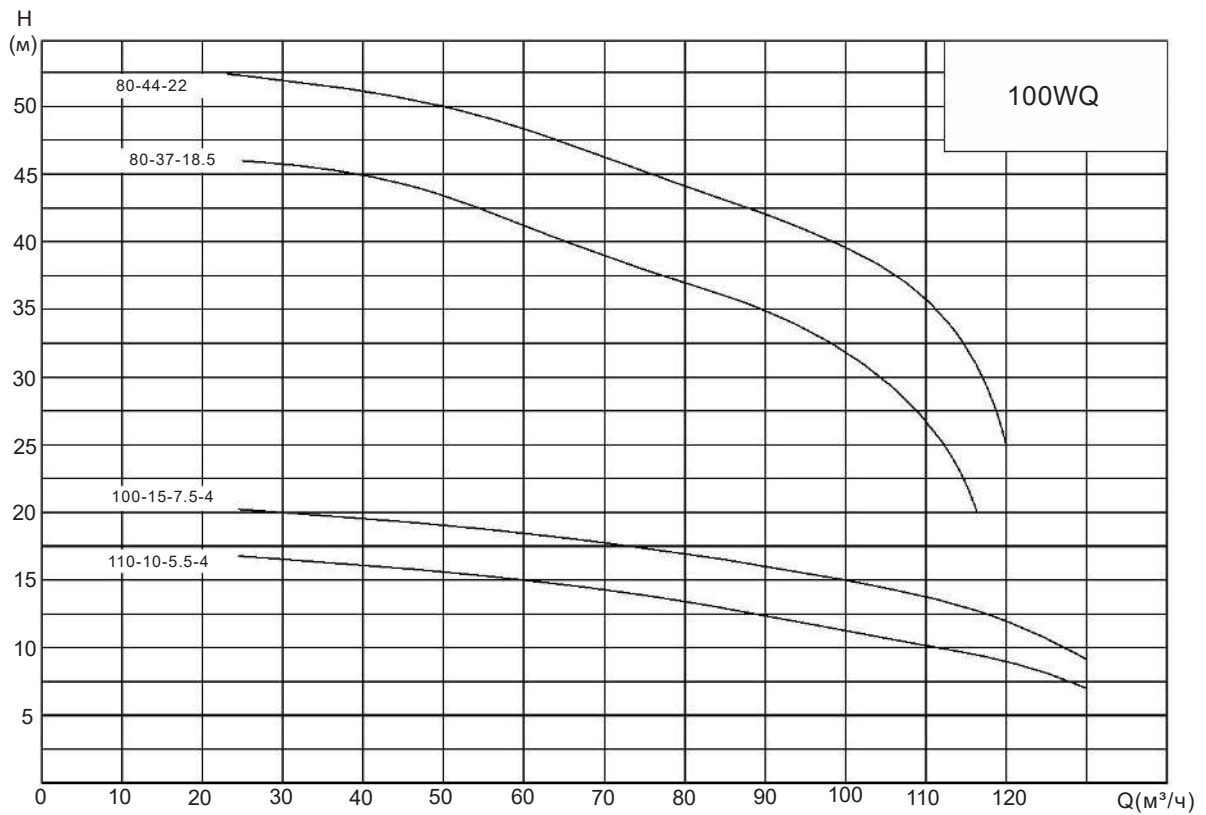
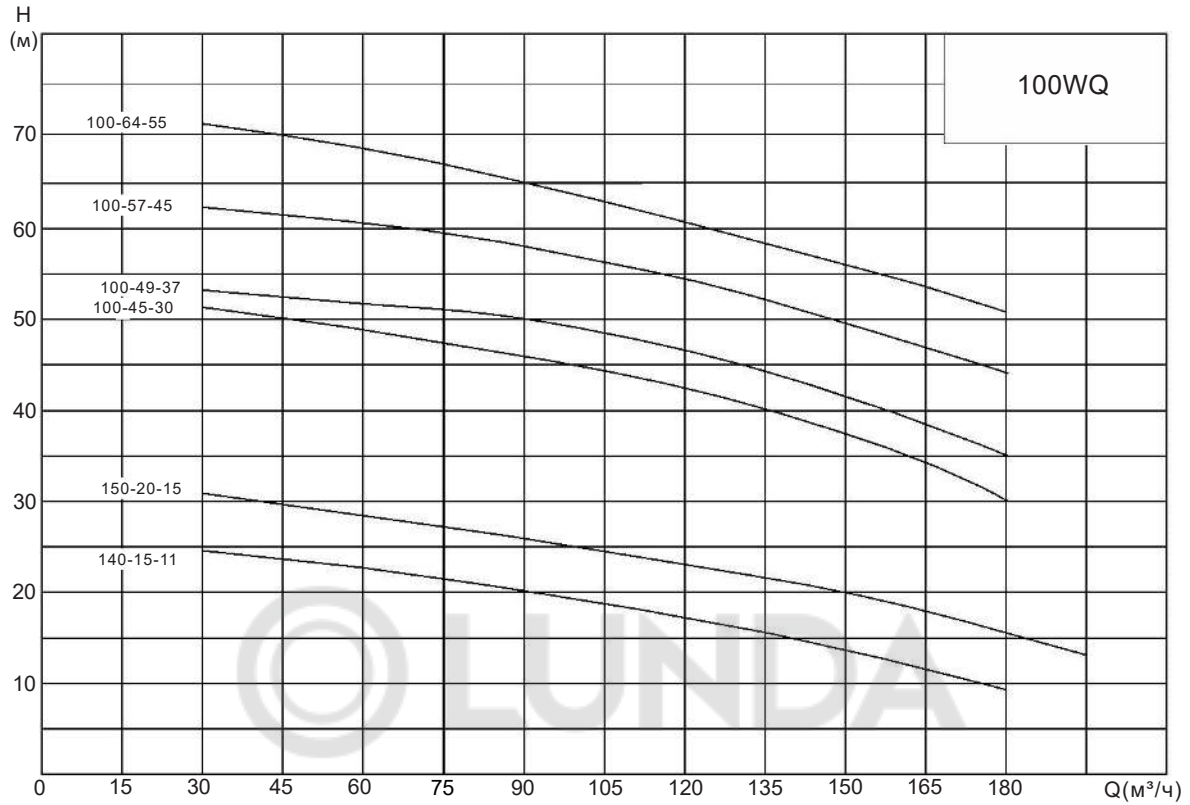

Графики характеристик насоса WQ из чугуна

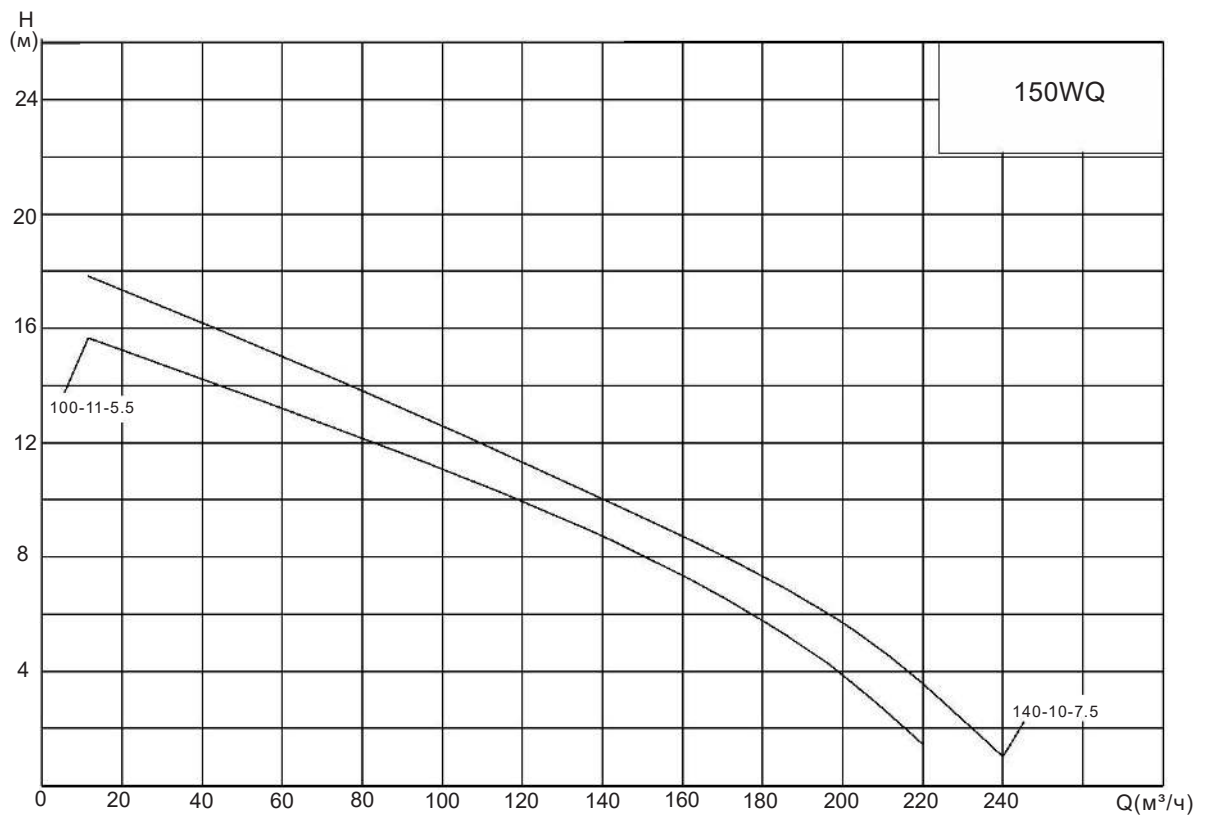
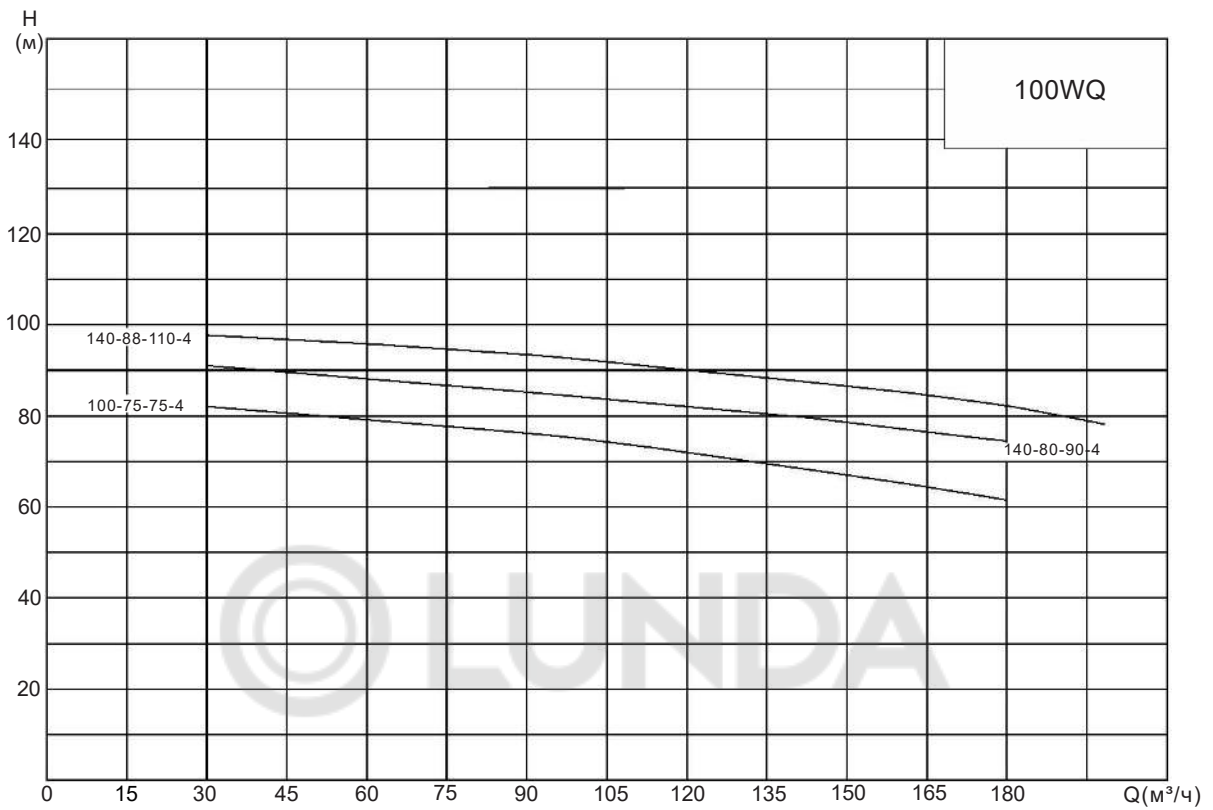

Графики характеристик насоса WQ из чугуна

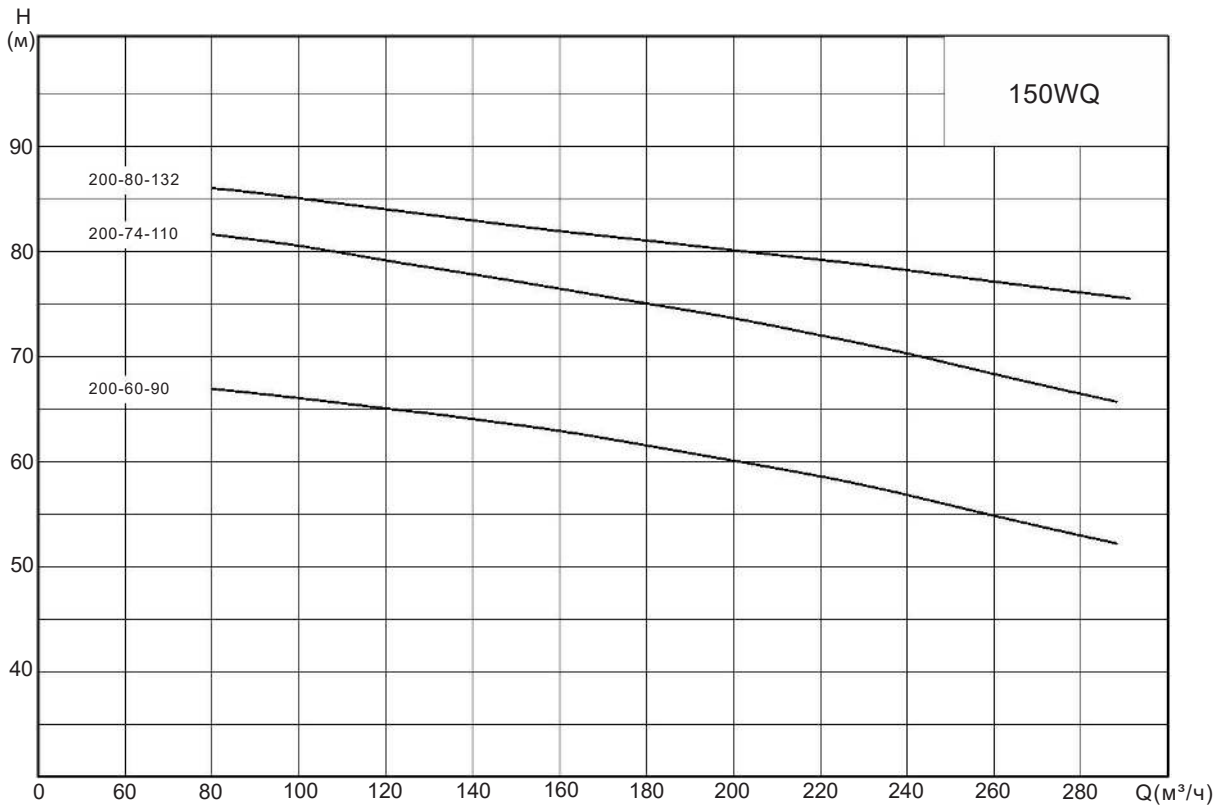
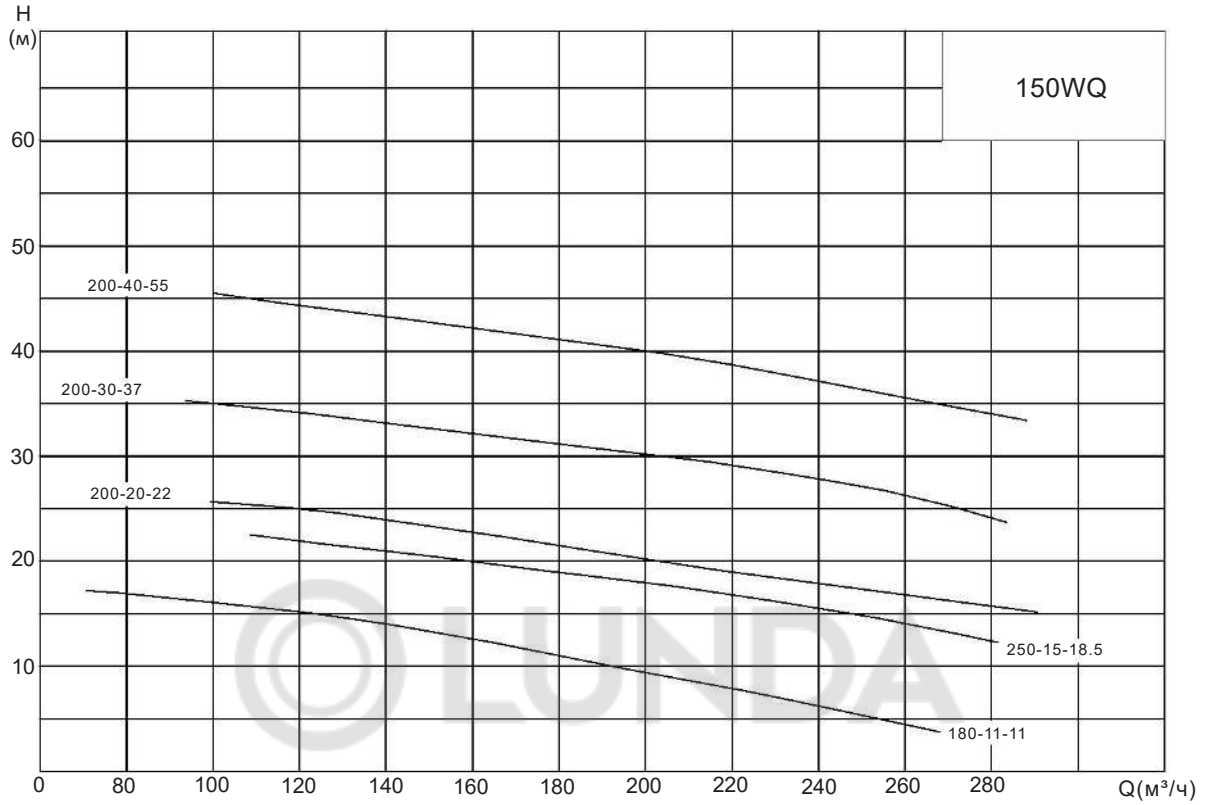

Графики характеристик насоса WQ из чугуна

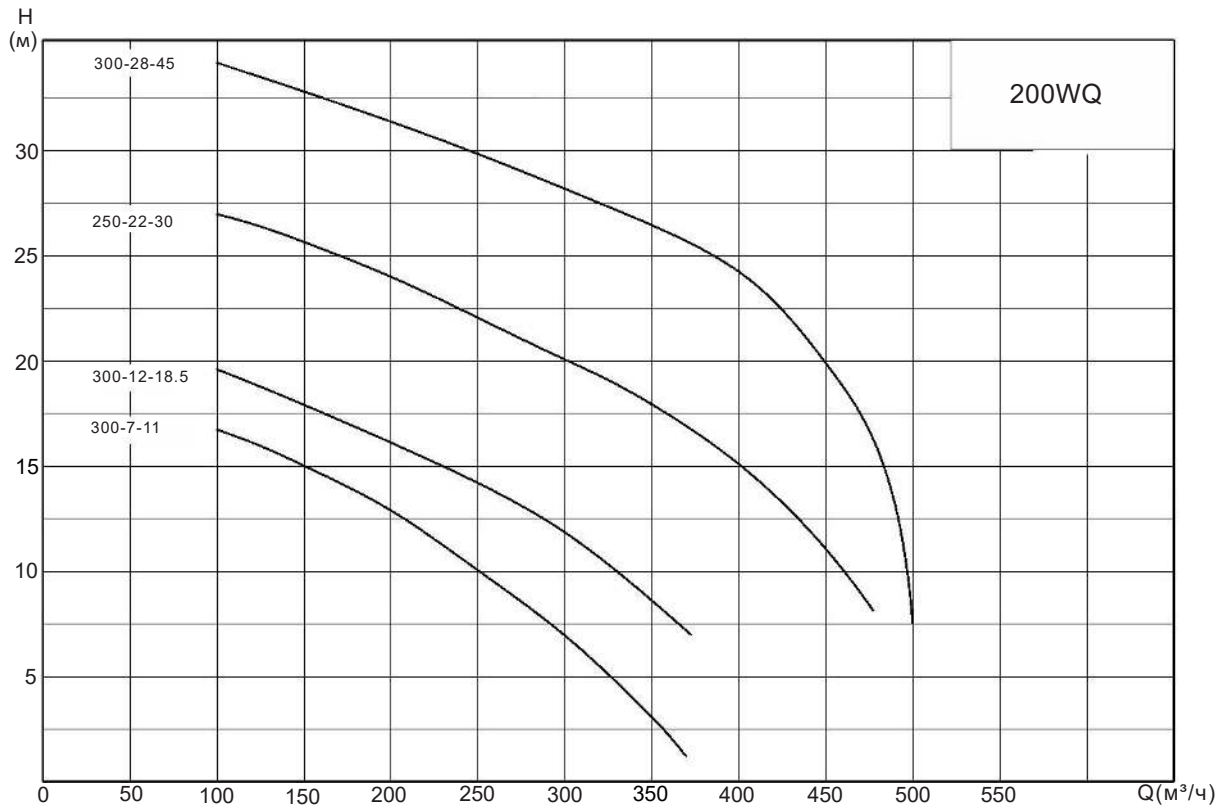
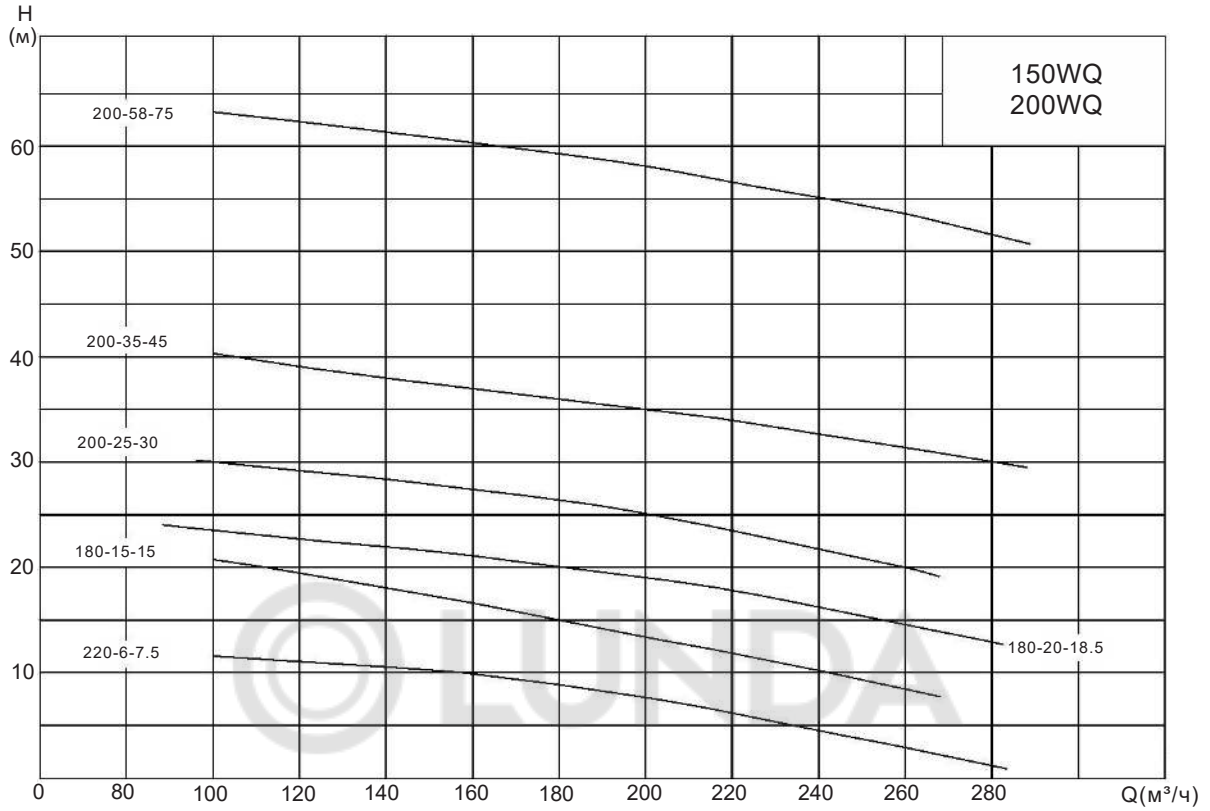

Графики характеристик насоса WQ из чугуна

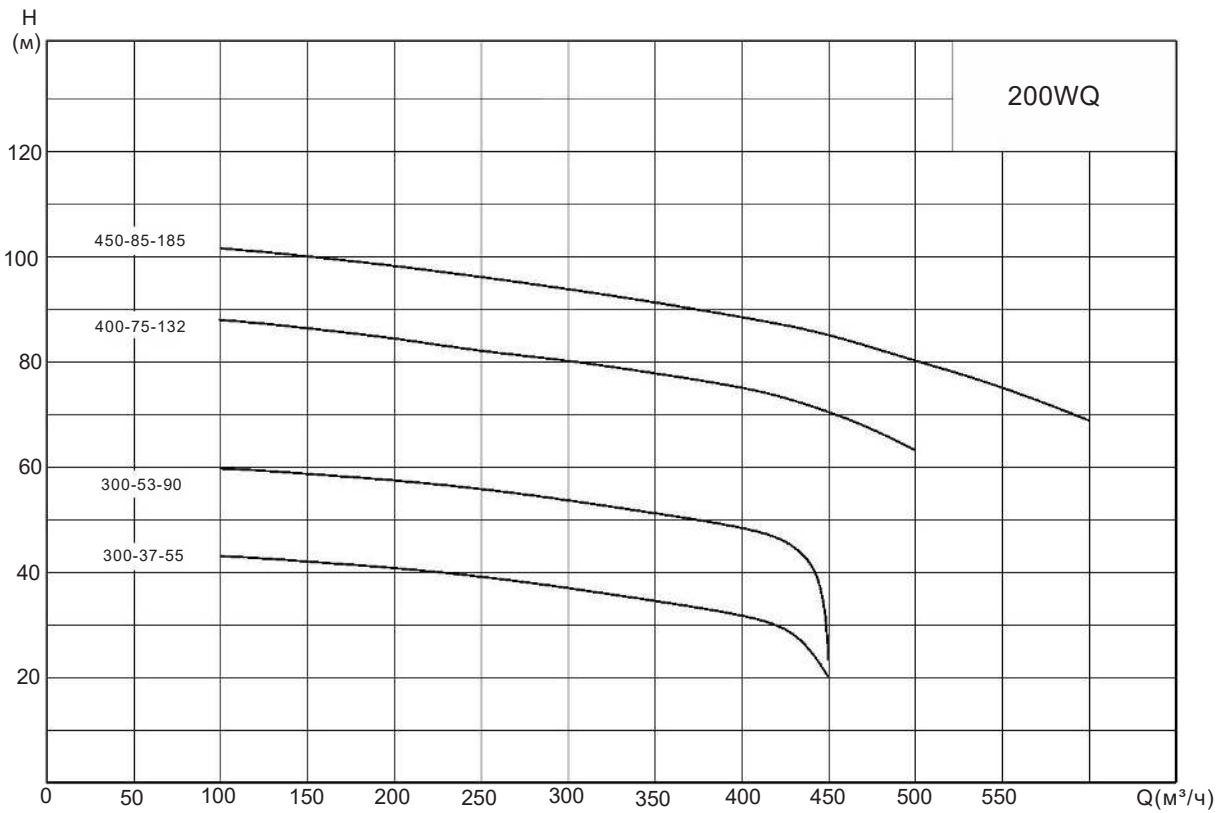
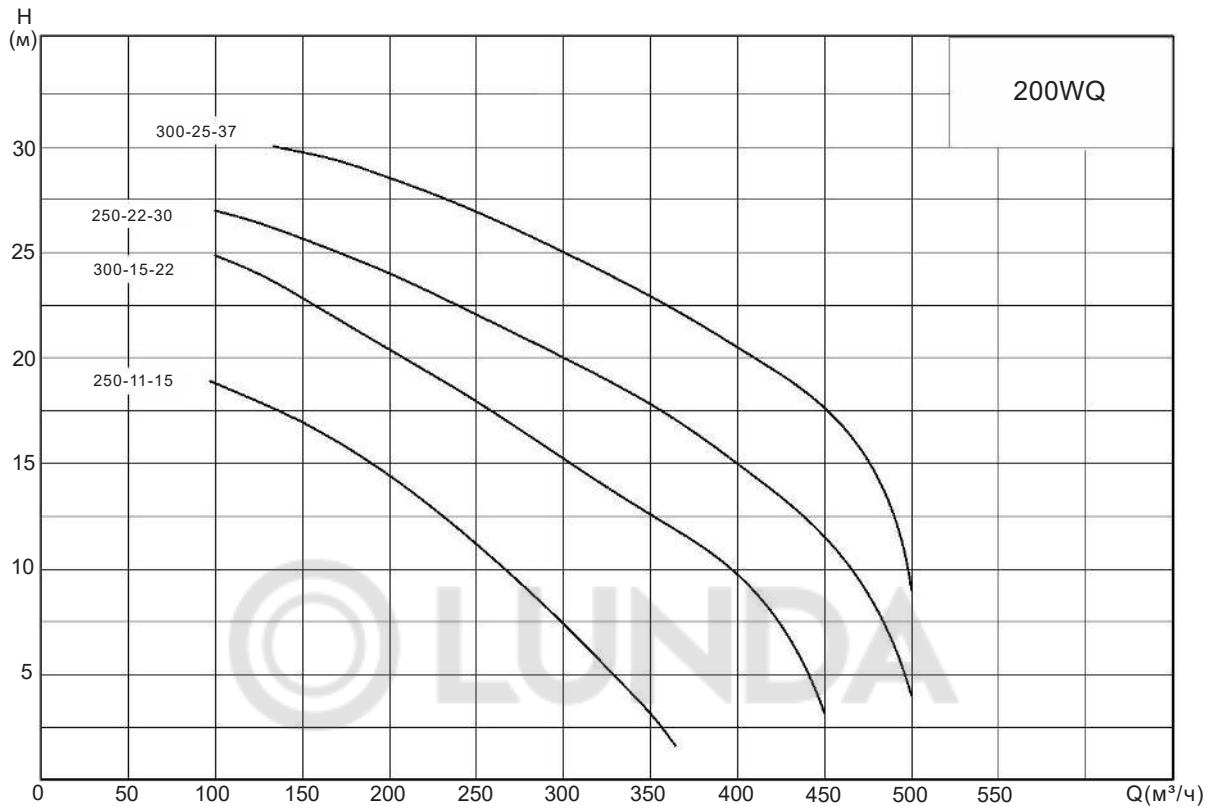

Графики характеристик насоса WQ из чугуна

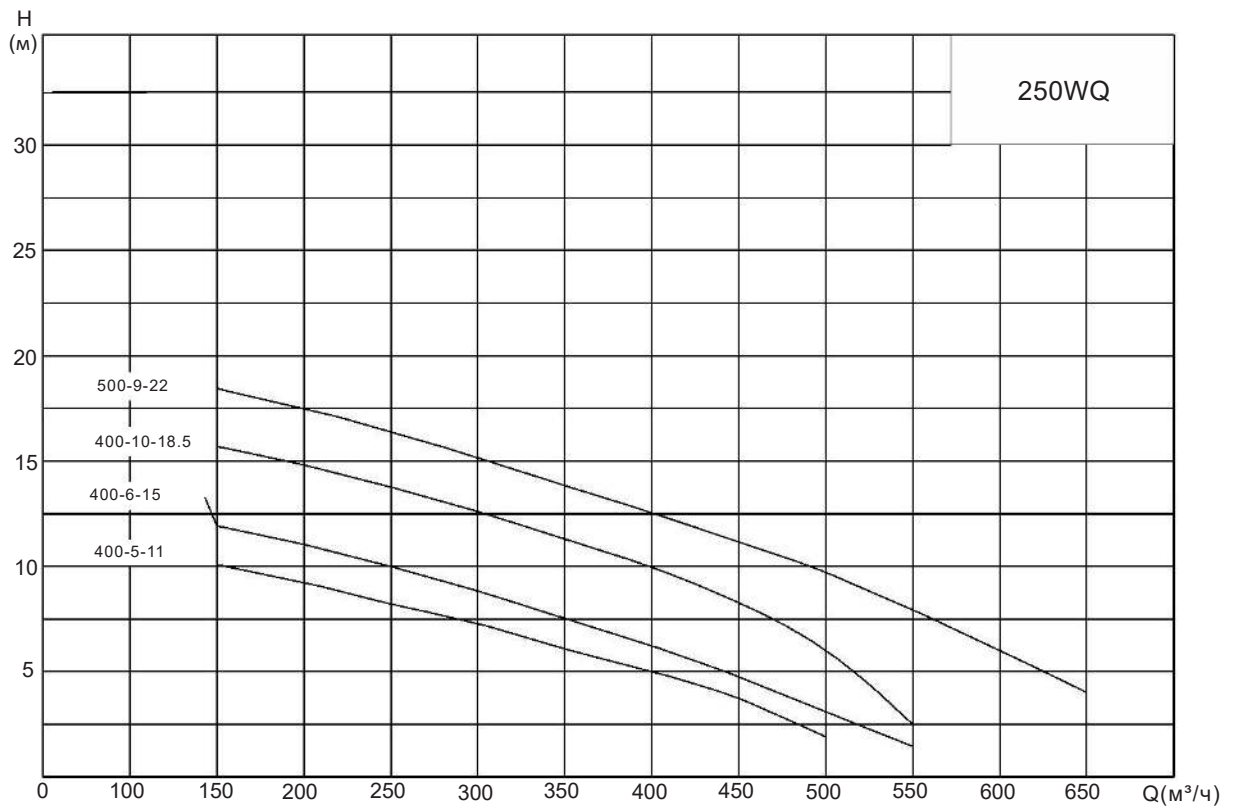
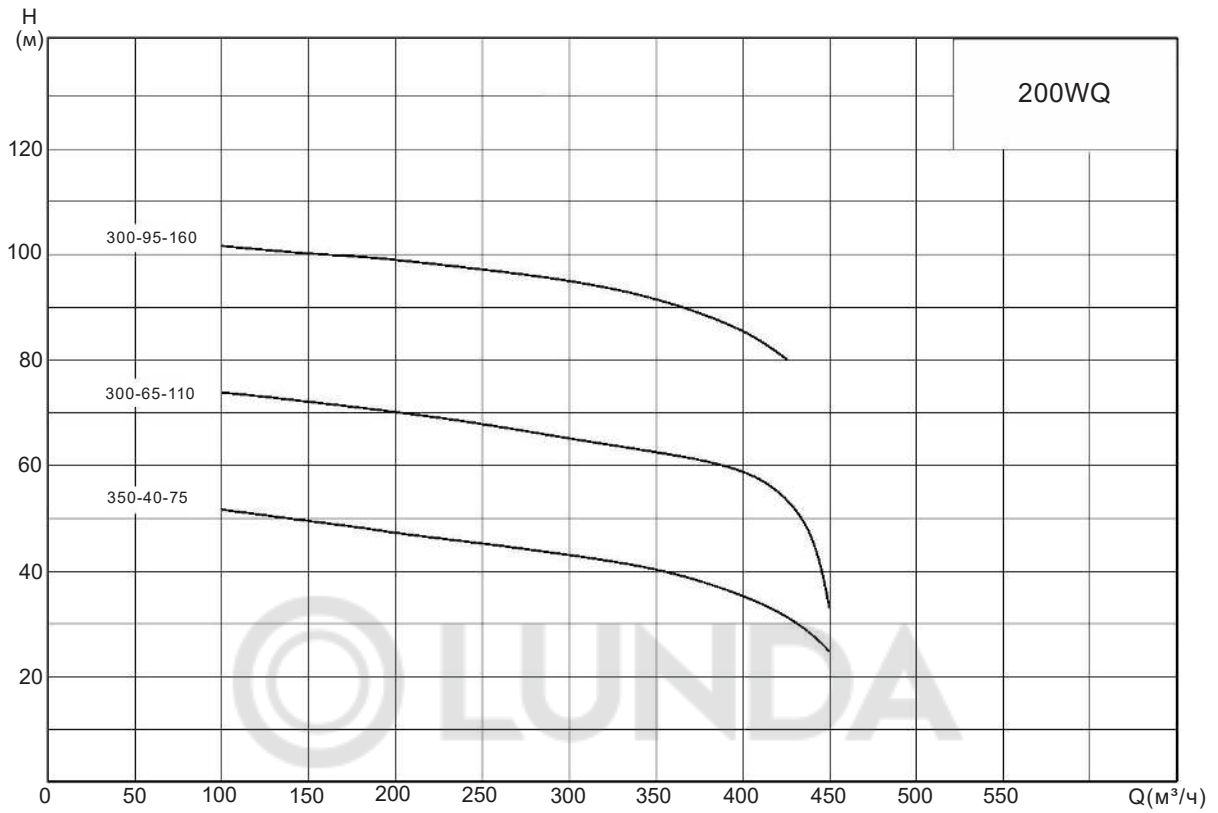

Графики характеристик насоса WQ из чугуна

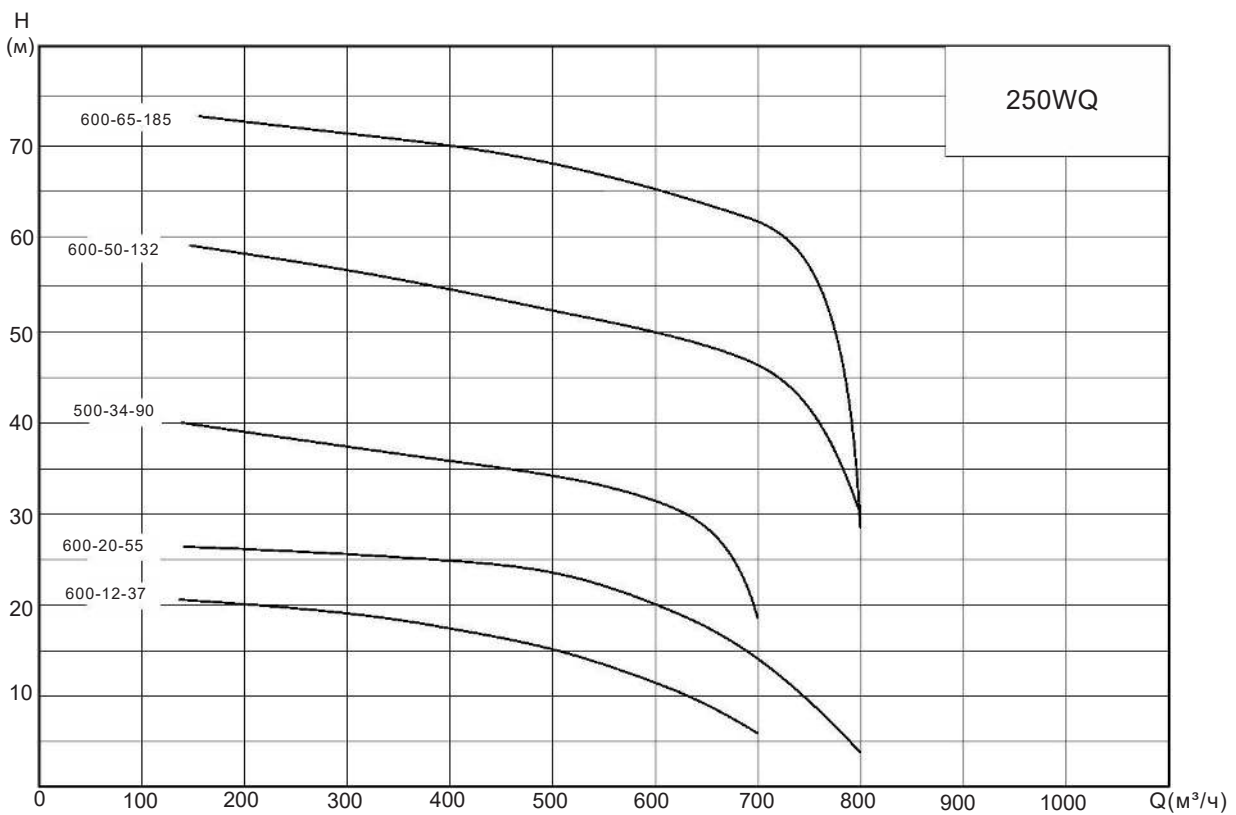
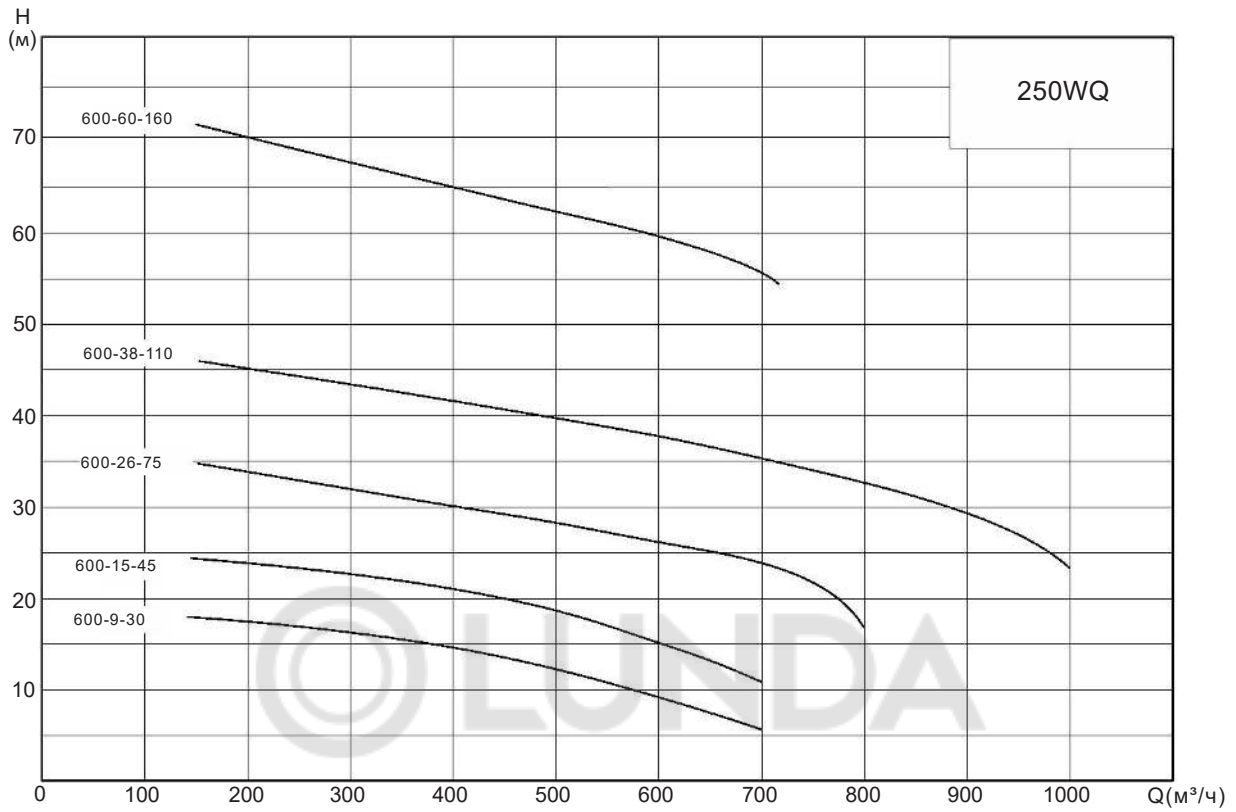

Графики характеристик насоса WQ из чугуна

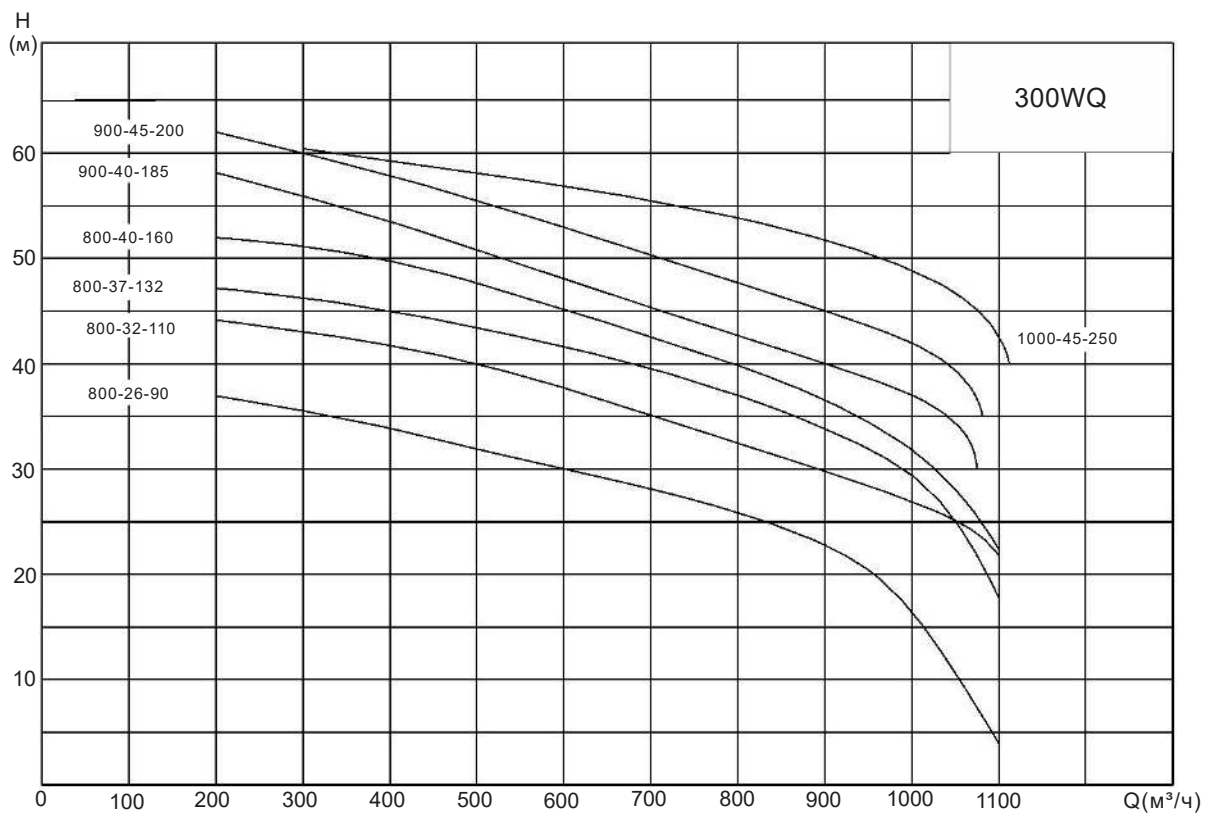
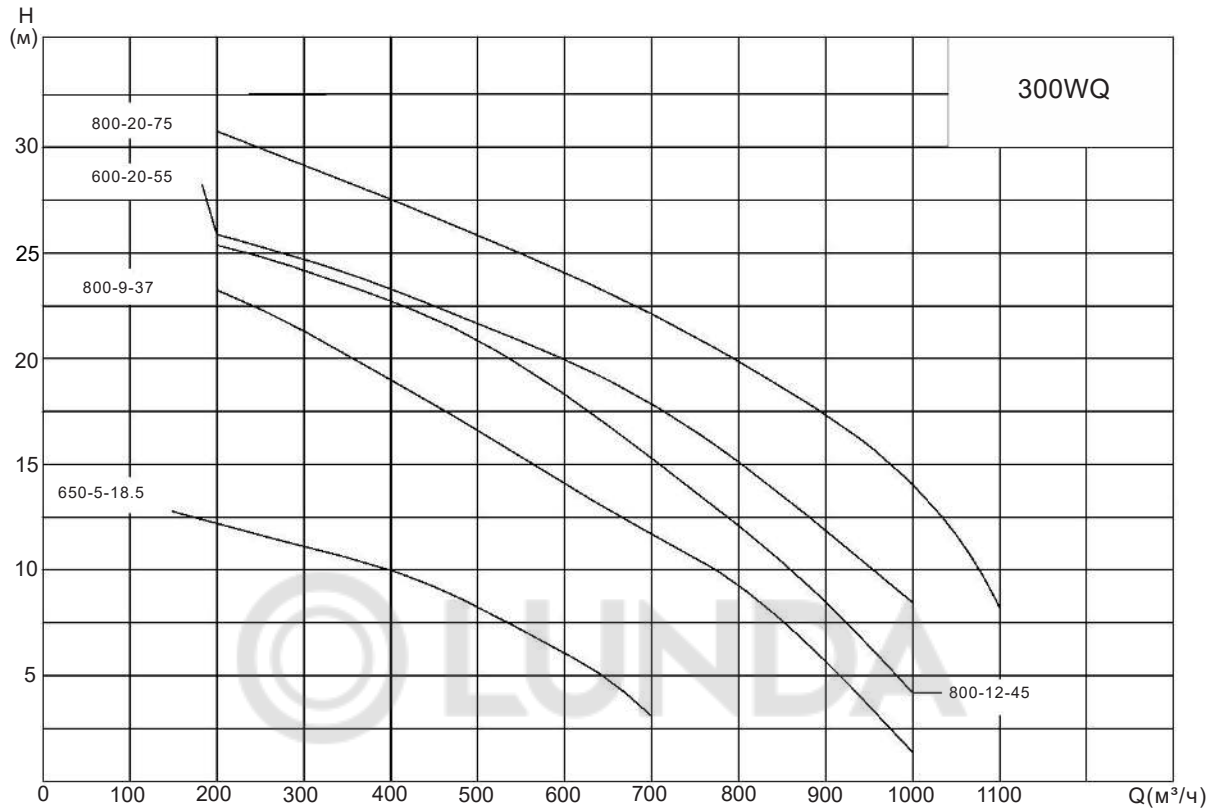

Графики характеристик насоса WQ из чугуна

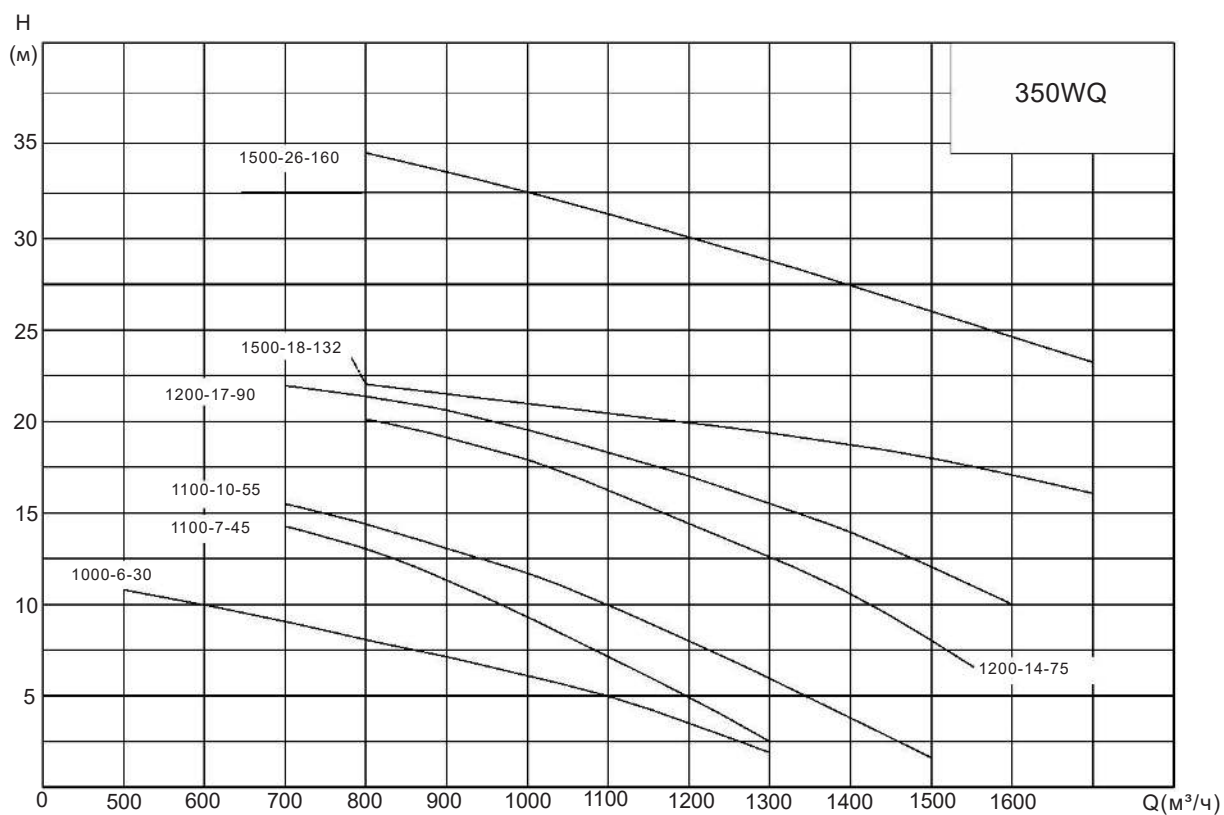
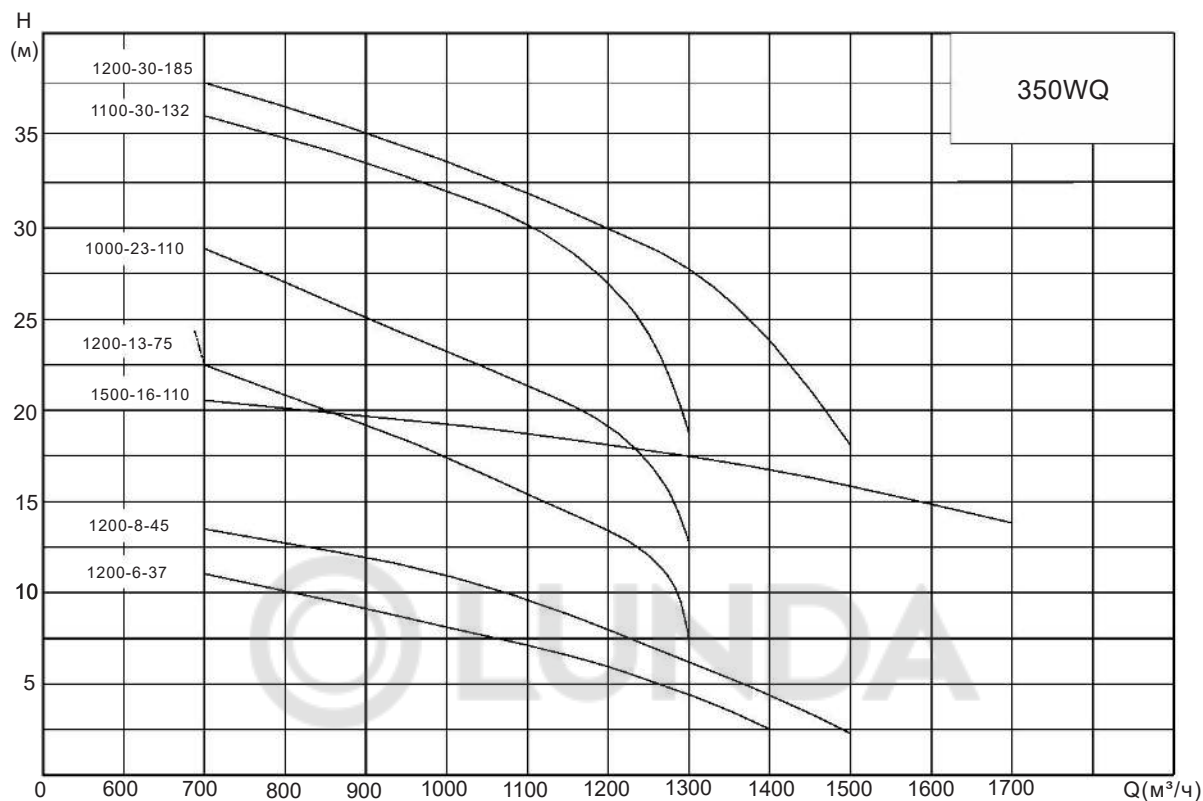

Графики характеристик насоса WQ из чугуна

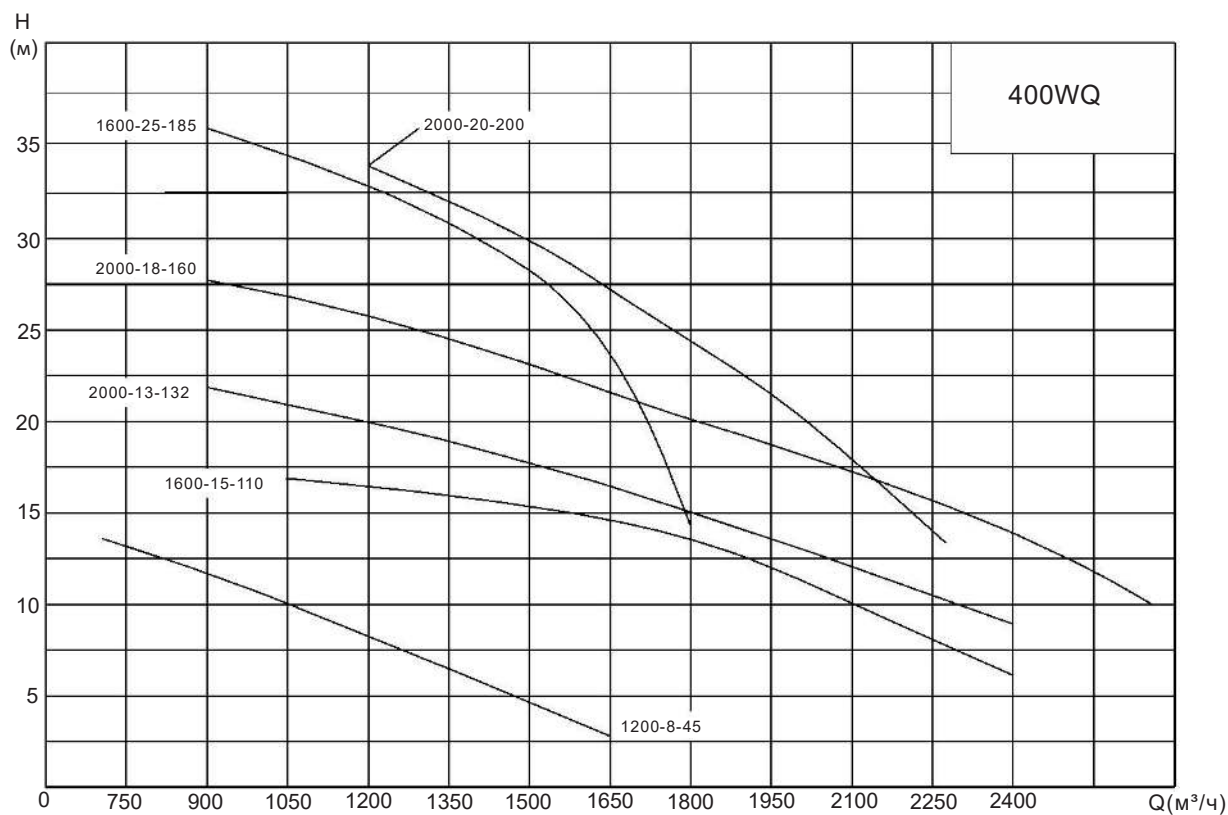
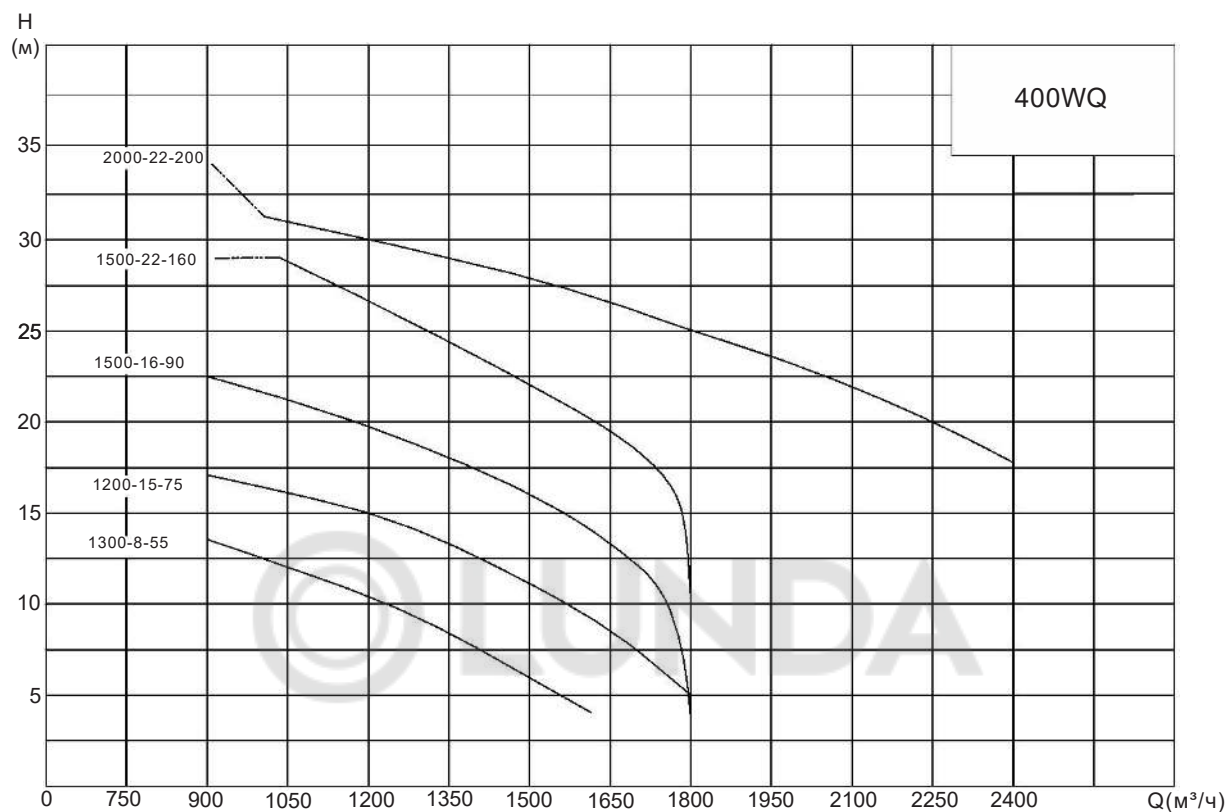

Графики характеристик насоса WQ из чугуна

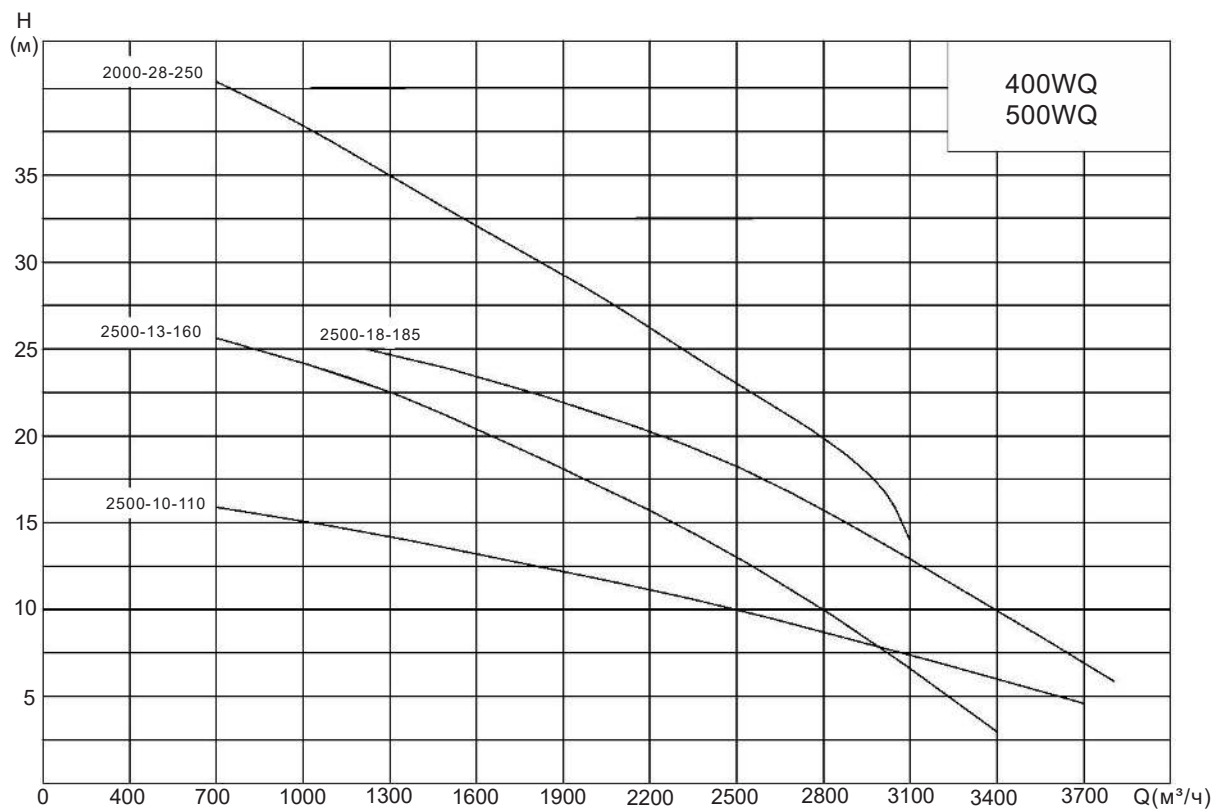
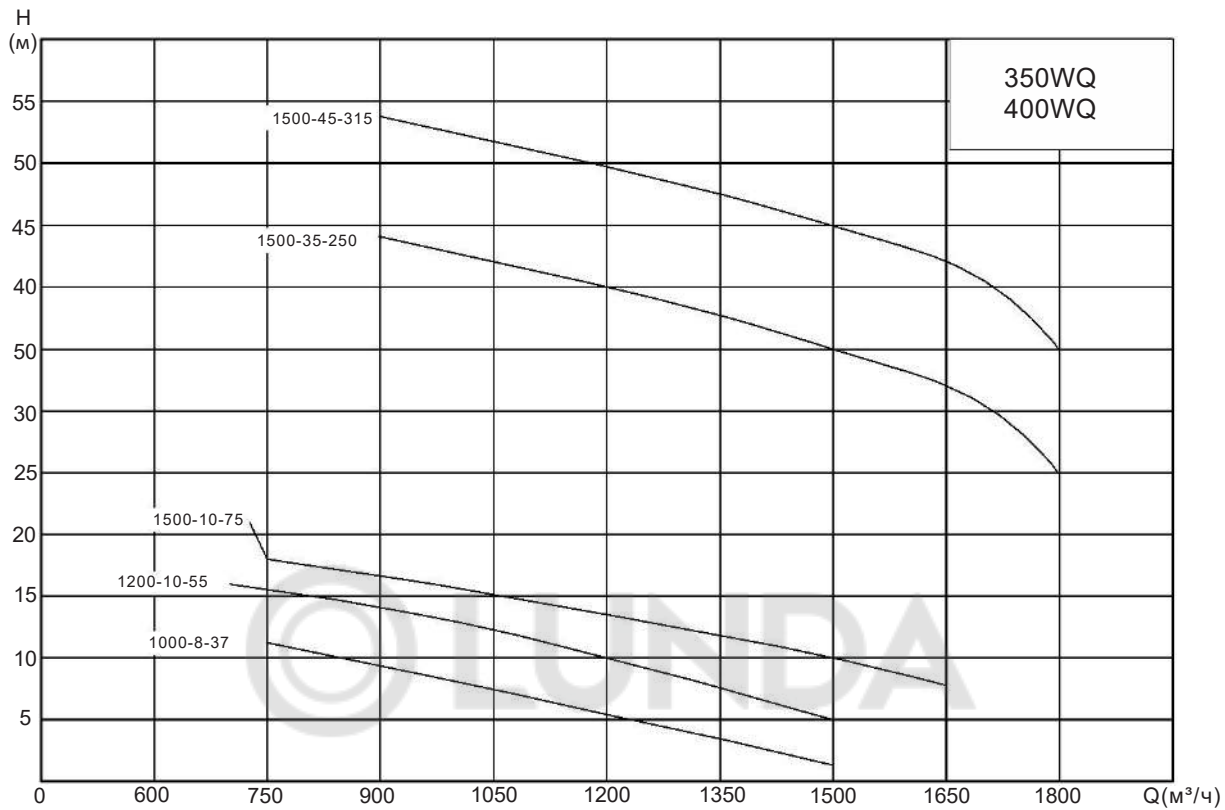

Графики характеристик насоса WQ из чугуна

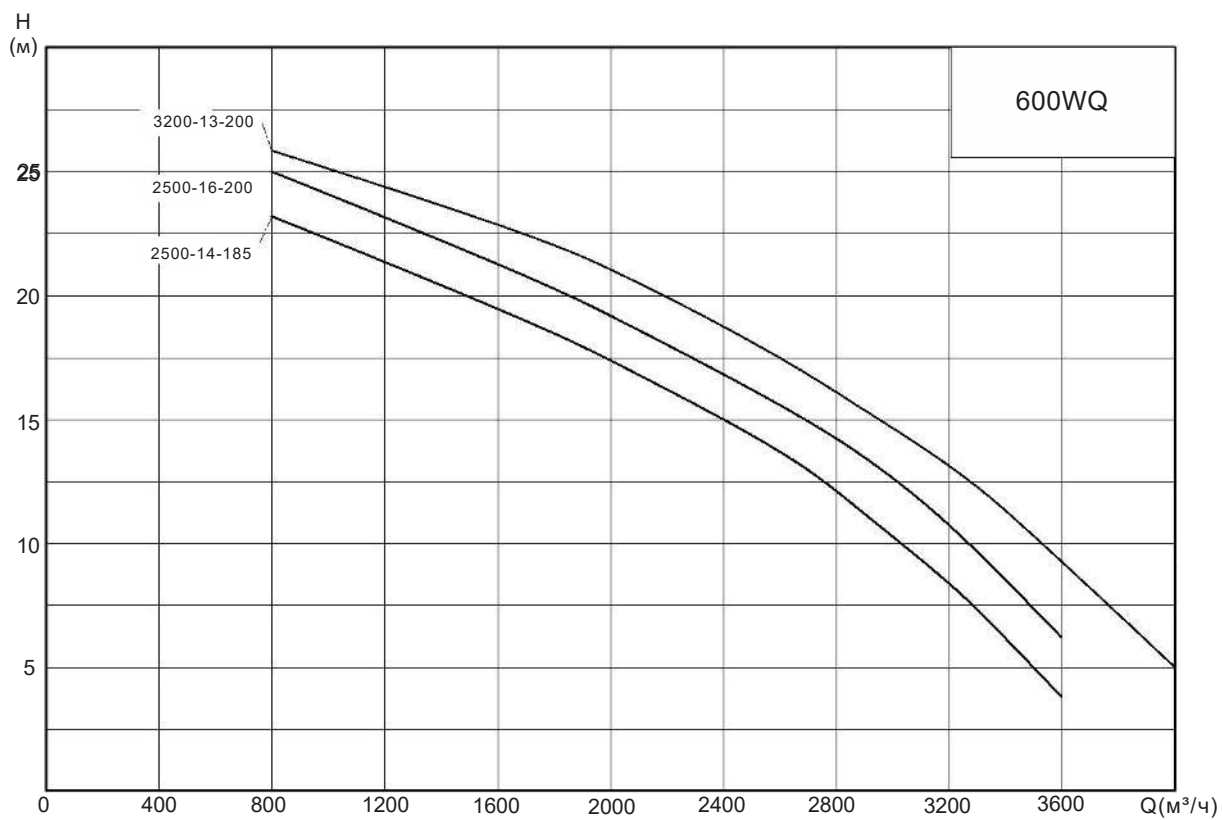





**водная
техника**



Адрес: 119415, г. Москва, пр-кт Вернадского, д. 39, этаж/помещение 6/1, ком.45
Адрес склада: г. Одинцово, ул. Транспортная, д. 26



Телефон: +7(495) 771-72-72, +7(495) 771-72-71
Факс: +7(495)645-05-99



info@water-technics.ru