

Латунные пресс-фитинги MultiSkin для металлополимерных труб.

- Линейка латунных пресс-фитингов размером от 16 до 75 мм.
- Пресс-фитинги MultiSkin совместимы с пресс-профилями ТН, Н и U.
- Мгновенный контроль соединения с помощью кольца Visu-Control.
- Низкие потери давления.



© LUNDA

### Преимущества

Эксплуатационные характеристики

Пресс-фитинги позволяют создать соединение за семь секунд и устраняют риски, связанные со сварочными работами. Пресс-фитинги совместимы с профилями ТН, Н и U и с инструментами различных брендов. Улучшенная гидравлика и меньшие потери давления (в среднем на 17% по сравнению с предыдущим поколением)

Безопасность

Съемное кольцо Visu-Control® обеспечивает возможность визуального и тактильного контроля соединения. Технология "не обжат — не герметичен": при отсутствии соединения пропускает воду в ходе испытаний под давлением. Защитный колпачок предотвращает от загрязнений.

### Технические характеристики

Система MultiSkin предназначена для следующих видов применения:

- Водоснабжение: от +5 °С до +95 °С (рабочая температура) и 10 бар (максимальное рабочее давление).
- Отопление и холодоснабжение: от -10 °С до +95 °С (рабочая температура) и 10 бар (максимальное рабочее давление).
- Ливневая канализация: от -10 °С до +95 °С (рабочая температура) и 10 бар (максимальное рабочее давление).

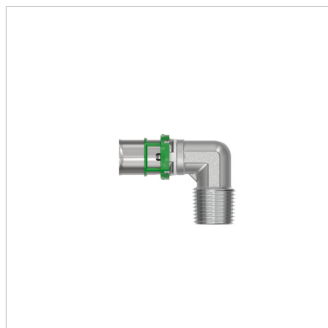
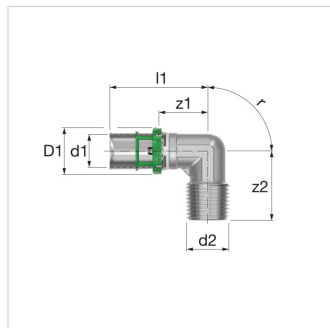

Тип	Размеры		Артикул
		-	
Уголок с HP 16x2 - 1/2	16 x 2 - 1/2"	2	7092GW1612
Уголок с HP 20x2 - 1/2	20 x 2 - 1/2"	2	7092GW2012
Уголок с HP 20x2 - 3/4	20 x 2 - 3/4"	2	7092GW2034
Уголок с HP 26x3 - 3/4	26 x 3 - 3/4"	2	7092GW2634
Уголок с HP 26x3 - 1"	26 x 3 - 1"	2	7092GW261
Уголок с HP 32x3 - 1"	32 x 3 - 1"	2	7092GW321
Уголок с HP 40x3,5 - 1"1/4	40 x 3,5 - 1 1/4"	2	7092GW40114
Уголок с HP 50x4 - 1"1/2	50 x 4 - 1 1/2"	1	7092GW50112
Уголок с HP 63x4,5 - 2"	63 x 4,5 - 2"	1	7092GW632

**Размеры уголка с HP - 7092GW**

Тип	Размеры						
	d1 [мм]	d2 ["]	D1 [мм]	z1 [мм]	z2 [мм]	l1 [мм]	r [°]
Уголок с HP 14x2 - 1/2"	14	R1/2"	21	23	34	47	90°
Уголок с HP 18x2 - 1/2	18	R1/2"	25	23	34	47	90°
Уголок с HP 20x2 - 1/2	20	R1/2"	27	23	34	47	90°
Уголок с HP 20x2 - 3/4	20	R3/4"	27	23	35	47	90°
Уголок с HP 26x3 - 3/4	26	R1"	33	31	46	56	90°
Уголок с HP 26x3 - 1"	26	R3/4"	33	31	39	56	90°
Уголок с HP 32x3 - 1"	32	R1"	39	32	46	61	90°
Уголок с HP 40x3,5 - 1"1/4	40	R1 1/4"	47	32	53	71	90°
Уголок с HP 50x4 - 1"1/2	50	R1 1/2"	57	37	57	78	90°
Уголок с HP 63x4,5 - 2"	63	R2"	71	47	76	108	90°
Уголок с HP 16x2 - 1/2	16	R1/2"	23	23	34	47	90°

**Дополнительная информация в Интернете:**

[Installation and operating instructions](#)

[ACS certificate](#)

[DVGW certificate](#)

[DVGW certificate of conformity](#)

[KIWA certificate](#)

[NF certificate](#)

[WRAS certificate](#)

[PZH certificate](#)

[PZH certificate MultiSkin2](#)

[PZH certificate MultiSkin4](#)

[MultiSkin ÉMI certificate HUN](#)

[Certificate MultiSkin RUS](#)

[MultiSkin Drinking water certificate HUN](#)

[7092GW RFA](#)

[7092GW DWG](#)

[7092GW STEP](#)

[Leaflet](#)

[Z-Card](#)

