

# SJ 50 Гц

Центробежный  
скважинный погружной  
многоступенчатый насос





## О компании

CNP — ведущий производитель в сфере насосного оборудования: крупносерийное производство, большая номенклатура продукции и налаженный сбыт по всему миру.

Компания была основана в 1991 году, а уже в 2019 годовой объём производства CNP превысил 1 000 000 единиц промышленного оборудования с выручкой более 4 миллиардов юаней. В состав компании входит 17 производственных площадок. Показатели продолжают увеличиваться, демонстрируя двукратный годовой рост.

Официальное торговое представительство CNP на территории РФ создано в 2012 году. К 2020 году в СНГ развёрнута дилерская сеть из более чем 500 компаний, склады, собственная сервисная служба и сертифицированные сервисные центры по всей стране.

Главная цель компании — обеспечение высокого качества предлагаемого оборудования. Это позволило пройти сертификацию качества по ISO9001 в 2003 году, в 2006 году — экологическую по ISO14000, а в 2007 году измерительную — ISO10012 2003. Компания специализируется на выпуске центробежных насосов с высокой энергоэффективностью.

Отдельное внимание уделяется центробежным насосам из нержавеющей стали и передовым системам интеллектуального управления. Вертикальные «in-line» насосы TD и CDL, консольные и консольно-моноблочные NISO и NIS, насосы с рабочим колесом двухстороннего входа серии NSC, полупогружные насосы серий VTC и VTM, шламовые ZLB, канализационные WQ и многие другие. Компания предлагает широкий спектр оборудования под самые разнообразные задачи.

## Содержание

### Общие данные

Поля характеристик	3
Таблица характеристик	3
Область применения	4
Условия эксплуатации	4
Электродвигатель	4
Условное обозначение	4
Пояснения к графическим характеристикам	4
Конструкция и материалы	5

### Технические данные

SJ1	6
SJ3	8
SJ5	10
SJ8	12
SJ12	14
SJ17	16
SJ30	18
SJ42	20
SJ60	22
SJ75	24
SJ95	26
SJ120	28
SJ150	30
SJ200	32

### Поля характеристик

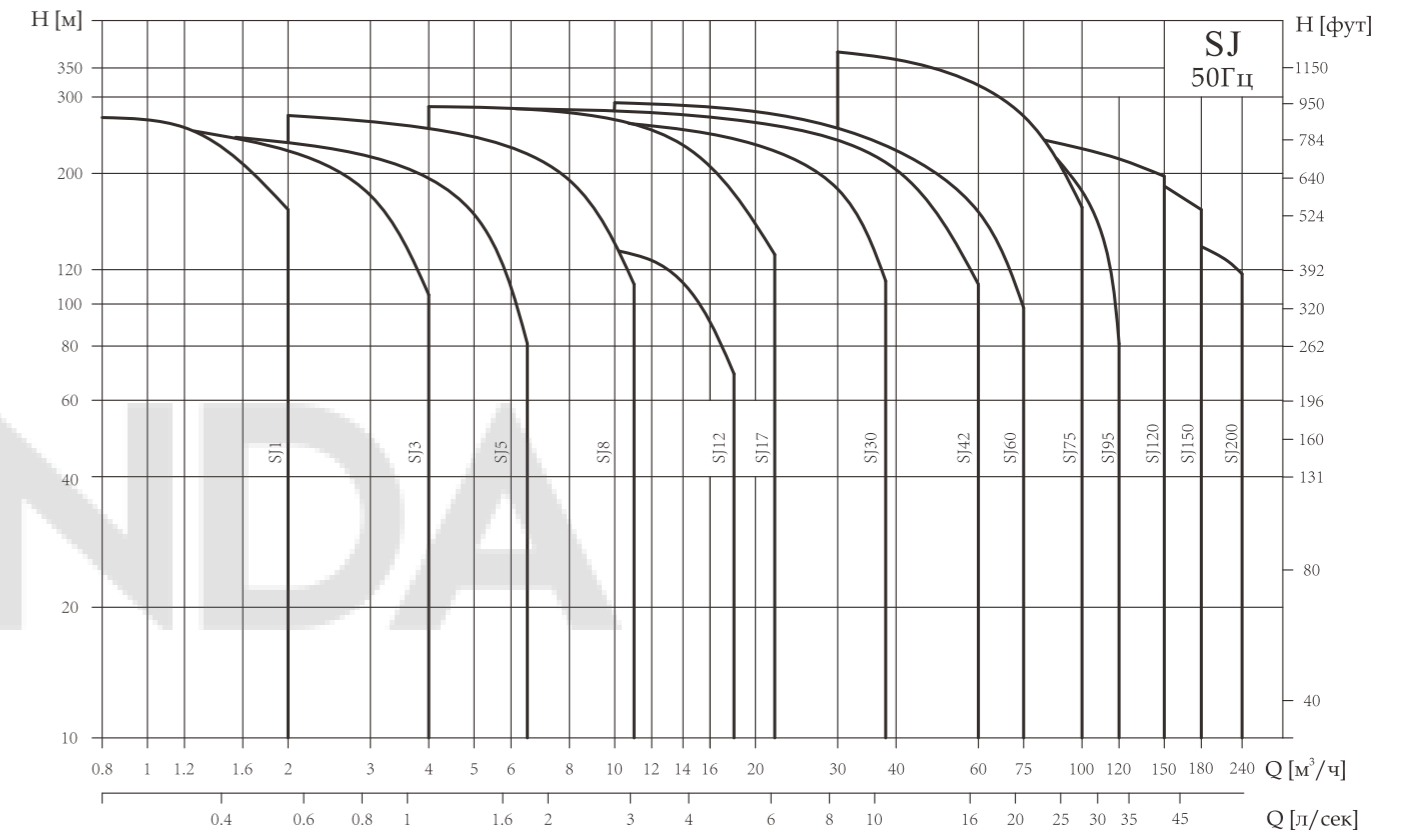

### Таблица характеристик

Модель \ Параметр	50Hz													
	SJ1	SJ3	SJ5	SJ8	SJ12	SJ17	SJ30	SJ42	SJ60	SJ75	SJ95	SJ120	SJ150	SJ200
Номинальный расход, м³/ч	1	3	5	8	12	17	30	42	60	75	95	120	150	200
Номинальный расход, л/с	0.28	0.83	1.39	2.22	3.33	4.72	8.33	11.7	16.7	20.8	26.4	33.3	41.6	55.6
Диапазон расхода, м³/ч	0.2~2	0.8~4	1~6.5	2~11	3~18	4~22	5~38	5~60	10~75	30~100	40~120	60~150	80~180	100~240
Диапазон расхода, л/с	0.06~0.56	0.22~1.1	0.28~1.8	0.56~3.1	0.83~5	1.11~6.1	1.39~10.6	1.39~16.7	2.8~20.8	8.3~27.8	11.1~33.3	16.6~41.6	22.2~50	27.8~66.7
Максимальное давление, бар	28	25	24	27	16	26	28	28	29	38	34	25	23	16
Мощность, кВт	0.37~2.2	0.37~3	0.37~4	0.75~7.5	1.5~7.5	0.55~15	1.1~22	1.1~37	2.2~37	7.5~75	9.2~75	11~110	9.2~110	30~110
КПД, %	45	56	59	60	60	73	74	75	79	79	80	77	77	79
Диаметр напорного патрубка	Rp1 1/4	Rp1 1/4	Rp1 1/2	Rp2	Rp2	Rp2 1/2	Rp3	Rp3	Rp4	Rp5	Rp5	Rp6	Rp6	Rp6

## Область применения

- водоснабжение;
- системы орошения;
- понижение уровня грунтовых вод;
- системы повышения давления;
- промышленное использование.

## Условия эксплуатации

Насос предназначен для перекачивания чистой, негорючей, невзрывоопасной, не содержащей твердых включений и волокон жидкости.

- Максимальная температура жидкости: +25°C;
- Максимальное рабочее давление: 38 бар;
- pH: 6,5~8,5;
- Максимальная глубина погружения: ≤70 м
- Максимальное входное давление ограничено максимальным рабочим давлением.

## Электродвигатель

- Степень защиты: IP68;
- Класс изоляции: В;
- Частота 50Гц;
- 4-х дюймовый двигатель из нержавеющей стали:
  - однофазное исполнение: 0,37~2,2 кВт;
  - трехфазное исполнение: 0,37~7,5 кВт;
- 6-ти дюймовый чугунный двигатель (опция: из нержавеющей стали):
  - трехфазное исполнение: 4~37 кВт;
  - 8-ми дюймовый чугунный двигатель (опция: из нержавеющей стали):
    - трехфазное исполнение: 5,5~110 кВт.

## Условное обозначение

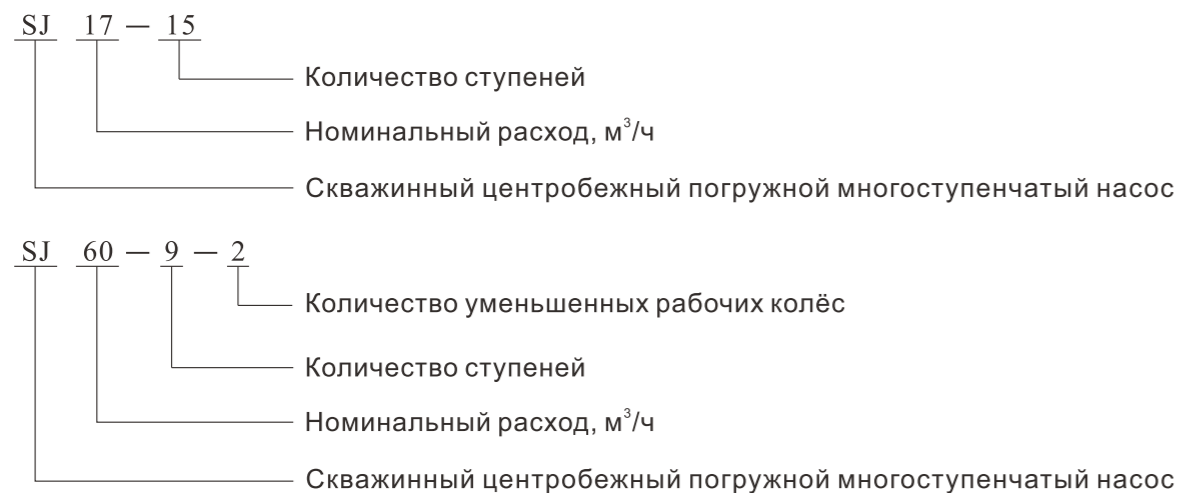

## Пояснения к графическим характеристикам

Для приведенных далее графических характеристик действительны следующие нормы:

- Все кривые приведены для постоянной частоты вращения электродвигателя 2850 об/мин или 2900 об/мин.
- Графические характеристики оформлены в соответствии с ISO9906:2012, класс 3В.
- Испытания проводились на воде, не содержащей пузырьки воздуха, при температуре 20°C и кинематической вязкостью 1 мм<sup>2</sup>/сек (1сСт).
- Насосы должны использоваться в пределах рабочего интервала, указанного выделенной кривой на графике, чтобы предотвратить повышенный износ при высоких напорах и перегрев двигателя при больших подачах.
- Графические характеристики приведены с учетом потерь на обратном клапане.

## Конструкция

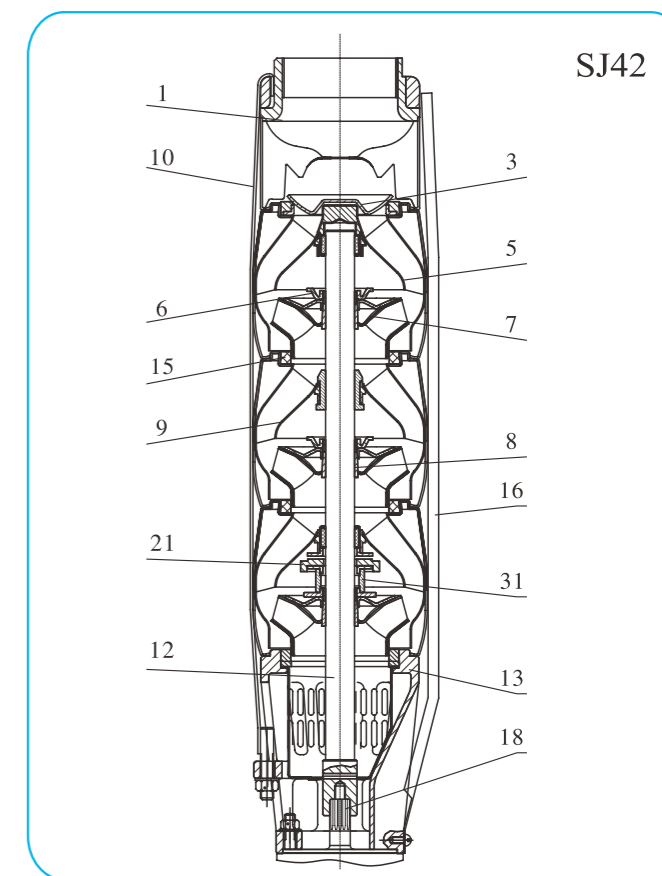
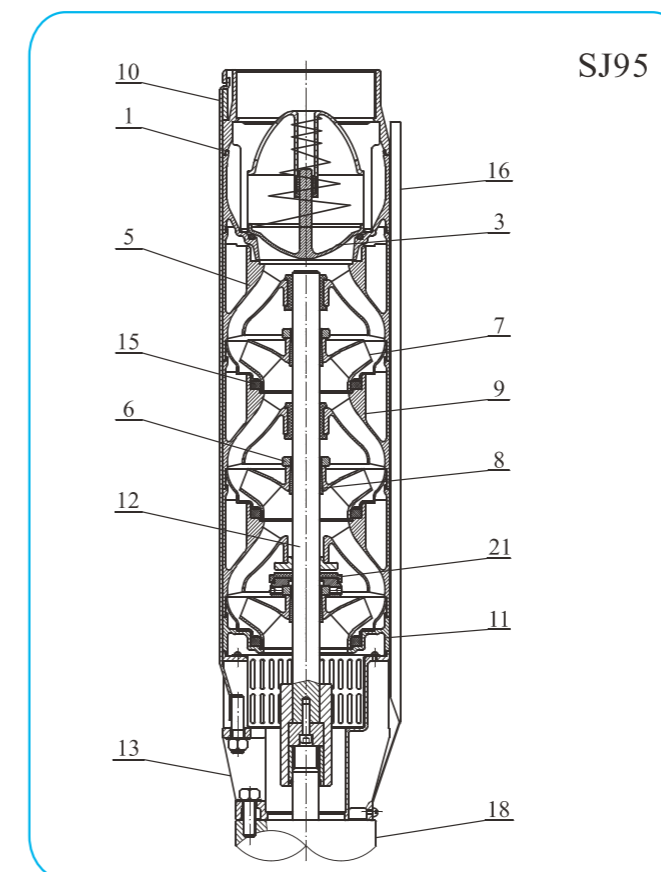
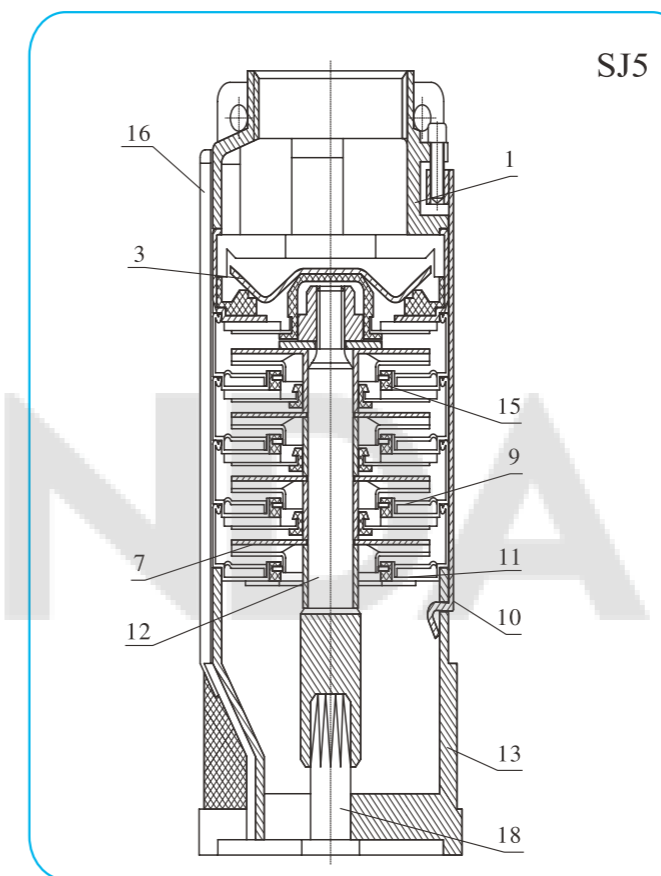

## Таблица материалов

№	Наименование детали	Материал	AISI
1	Патрубок напорный	Сталь нержавеющая	AISI304
3	Обратный клапан	Сталь нержавеющая	AISI304
5	Диффузор верхний	Сталь нержавеющая	AISI304
6	Гайка колеса рабочего	Сталь нержавеющая	AISI304
7	Колесо рабочее	Сталь нержавеющая	AISI304
8	Конус ступицы колеса	Сталь нержавеющая	AISI304
9	Диффузор	Сталь нержавеющая	AISI304
10	Стяжка	Сталь нержавеющая	AISI304
11	Индуктор	Сталь нержавеющая	AISI304
12	Вал	Сталь нержавеющая	AISI304/402/431
13	Фланец переходный	Сталь нержавеющая	AISI304
15	Кольцо щелевого уплотнения	Резина PBT/NBR	
16	Кожух кабеля	Сталь нержавеющая	AISI304
18	Двигатель погружной		
21	Шайба упорного узла	Графит	
31	Втулка	Сталь нержавеющая	AISI304

## Графические характеристики

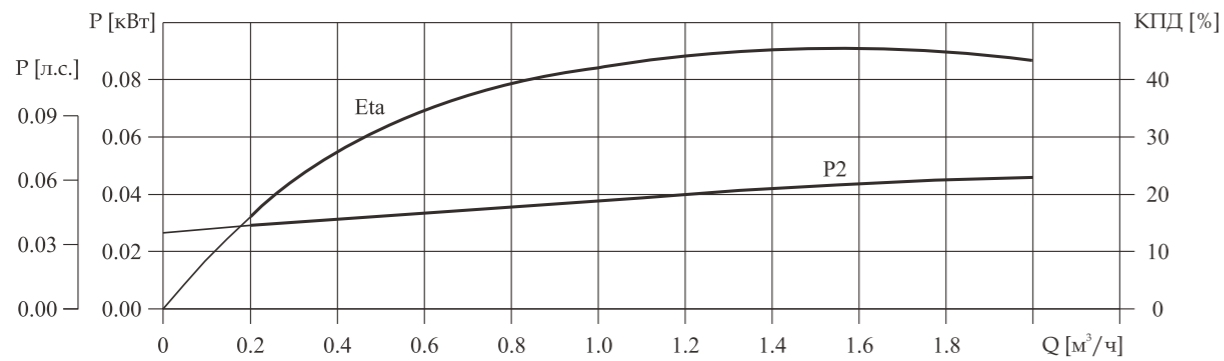
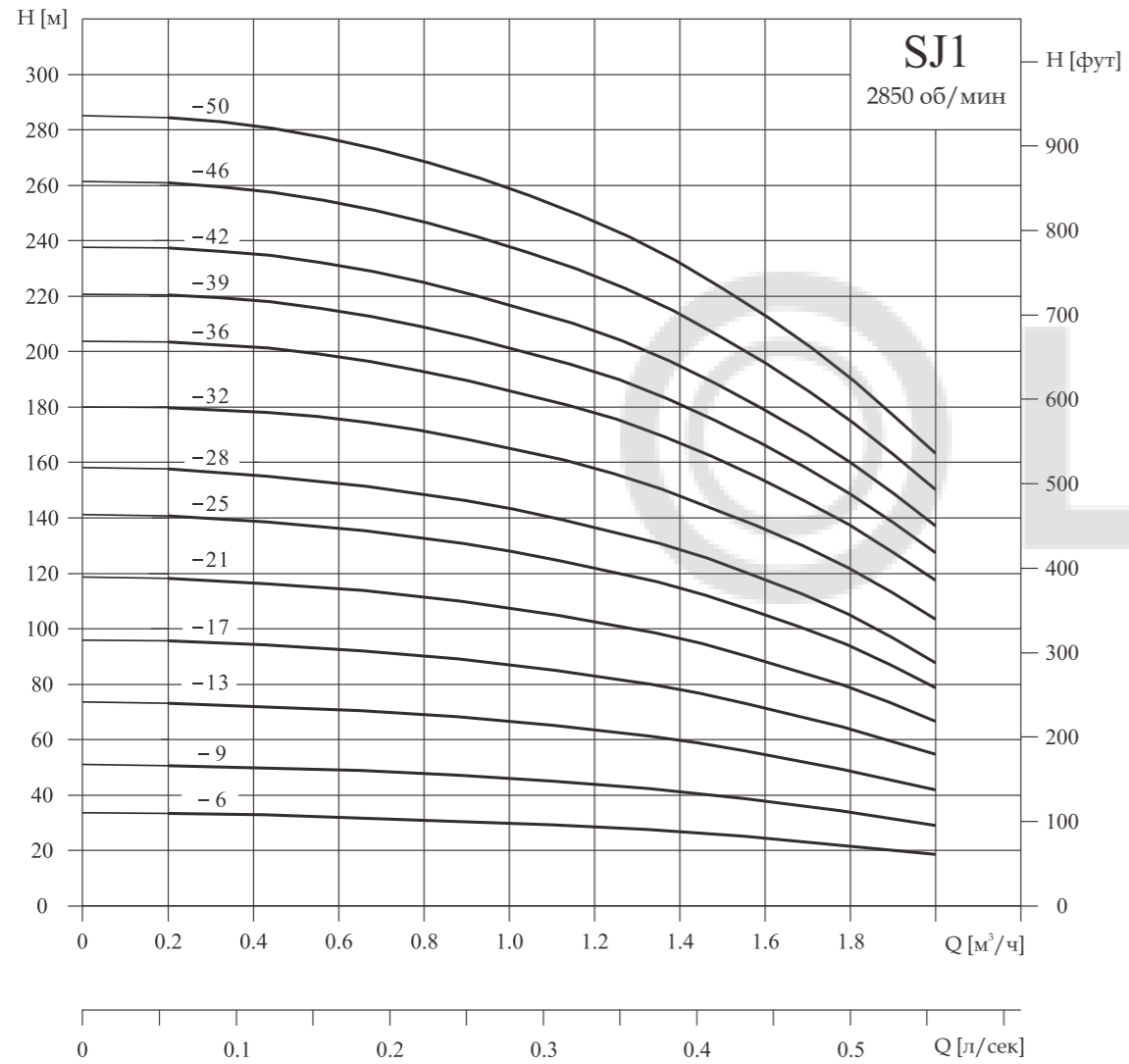

## Технические характеристики

Модель	Двигатель		Q, м³/ч	0.2	0.4	0.6	0.8	1.0	1.2	1.4	1.6	1.8	2.0
	кВт	л.с.											
SJ1-6	0.37	0.5		33.5	33	32	31	30	29	27	25	22	19
SJ1-9	0.37	0.5		51	50	49	48	46	44	41	38	34	29
SJ1-13	0.55	0.75		73	72	71	69	67	64	60	55	49	42
SJ1-17	0.75	1		96	95	92	90	87	84	78	71	64	55
SJ1-21	1.1	1.5		119	118	115	112	108	103	97	89	80	69
SJ1-25	1.1	1.5	Н, м	141	140	137	134	129	123	116	106	95	82
SJ1-28	1.5	2		158	157	153	150	145	138	130	119	107	92
SJ1-32	1.5	2		180	179	175	171	165	158	148	136	122	105
SJ1-36	1.5	2		203	202	197	192	186	178	167	153	137	118
SJ1-39	2.2	3		221	219	214	209	202	193	181	166	149	128
SJ1-42	2.2	3		238	236	230	225	217	208	195	179	160	137
SJ1-46	2.2	3		260	258	252	246	238	227	213	196	176	151
SJ1-50	2.2	3		284	282	276	269	260	248	233	214	192	165

## Габаритно-присоединительные размеры, масса

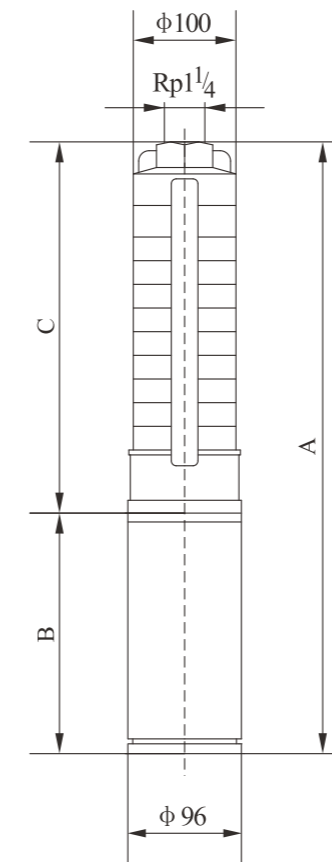

Модель	Размер, мм			Масса, кг
	A	B	C	
SJ1-6	667	370	297	10
SJ1-9	730	370	360	11
SJ1-13	824	380	444	12
SJ1-17	928	400	528	15
SJ1-21	1052	440	612	16
SJ1-25	1136	440	696	17
SJ1-28	1229	470	759	20
SJ1-32	1313	470	843	21
SJ1-36	1397	470	927	22
SJ1-39	1500	510	990	24
SJ1-42	1563	510	1053	25
SJ1-46	1647	510	1137	26
SJ1-50	1731	510	1221	27

Примечание: размер B может отличаться в зависимости от поставщика электродвигателей.

## Графические характеристики

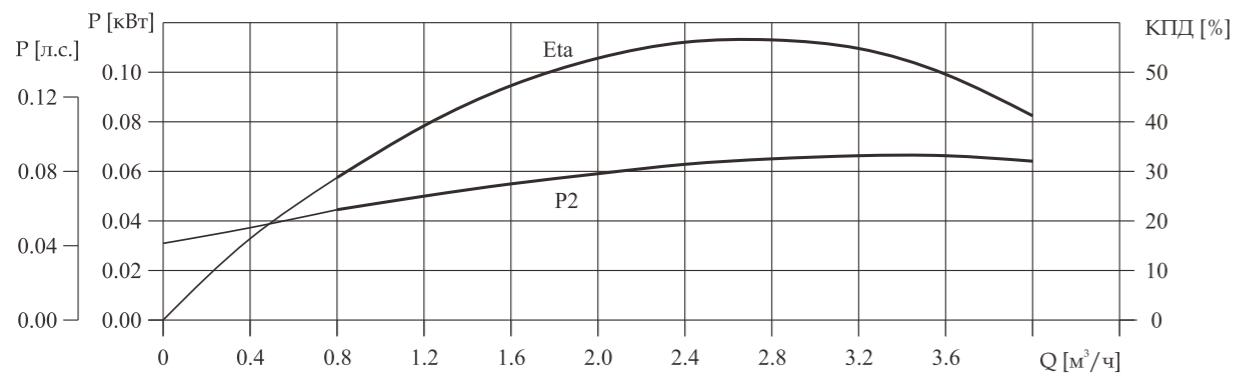
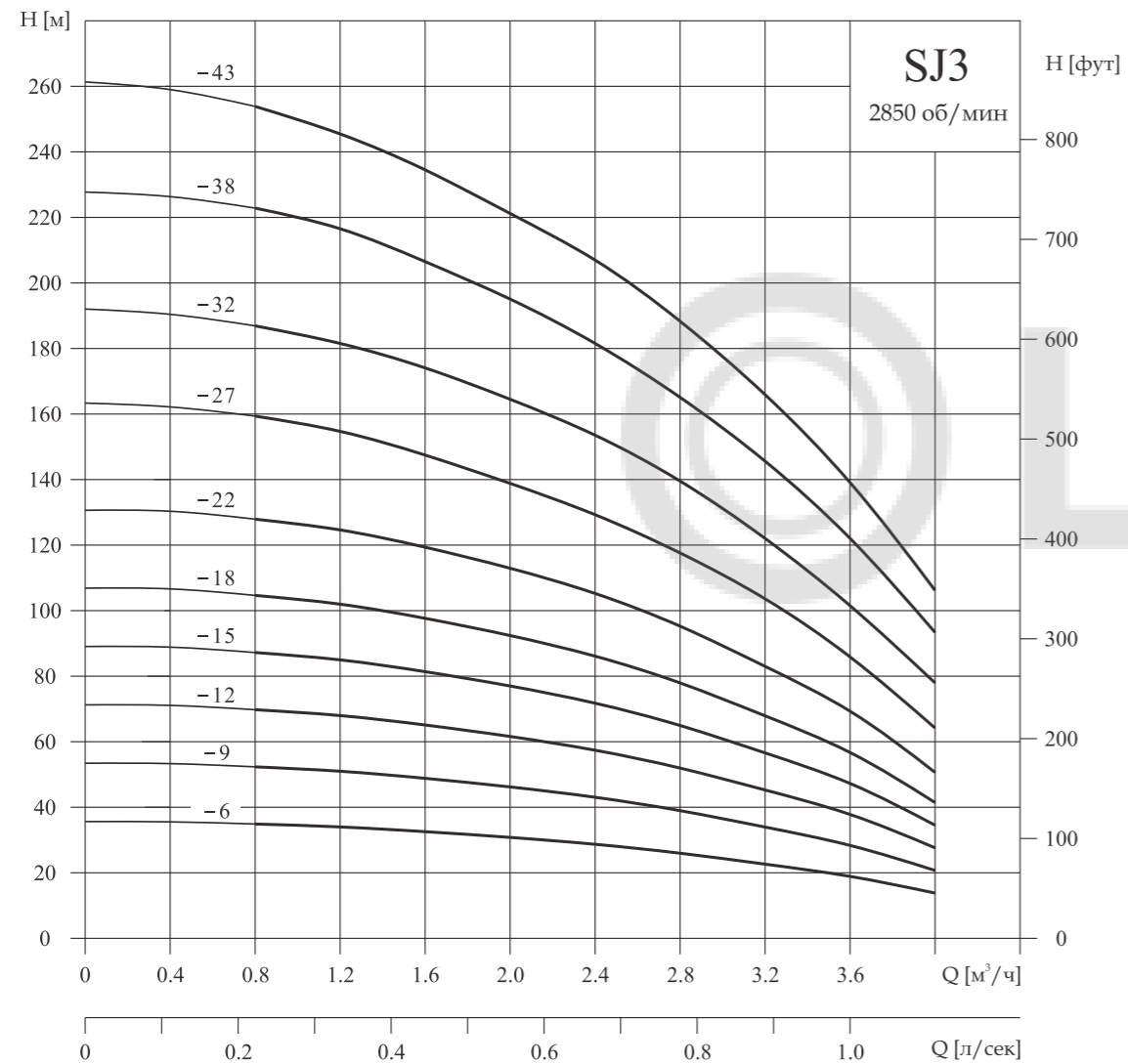

## Технические характеристики

Модель	Двигатель		Q, м³/ч	0.8	1.2	1.6	2.0	2.4	2.8	3.0	3.2	3.6	4.0
	кВт	л.с.											
SJ3-6	0.37	0.5		36	34	32	30	28	26	24	23	18	13
SJ3-9	0.55	0.75		53	51	48	45	42	38	36	33	27	20
SJ3-12	0.75	1		70	68	64	61	57	52	49	44	37	27
SJ3-15	1.1	1.5		87	85	81	77	72	65	61	56	47	34
SJ3-18	1.1	1.5		105	103	97	92	87	78	74	68	57	42
SJ3-22	1.5	2		130	126	120	113	106	96	91	84	70	53
SJ3-27	2.2	3		159	154	146	138	130	118	111	104	87	66
SJ3-32	2.2	3		189	183	173	163	154	140	131	122	102	79
SJ3-38	3.0	4		224	217	205	194	183	168	157	146	122	94
SJ3-43	3.0	4		254	246	233	220	207	190	178	166	139	107

## Габаритно-присоединительные размеры, масса

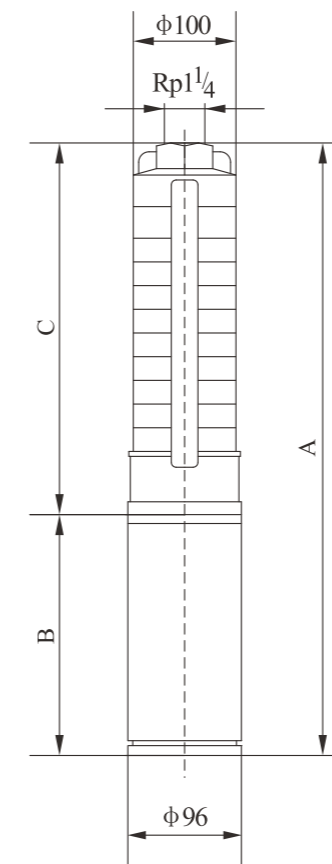

Модель	Размер, мм			Масса, кг
	A	B	C	
SJ3-6	667	370	297	10
SJ3-9	740	380	360	11
SJ3-12	823	400	423	13
SJ3-15	926	440	486	15
SJ3-18	999	440	549	16
SJ3-22	1103	470	633	18
SJ3-27	1248	510	738	22
SJ3-32	1353	510	843	23
SJ3-38	1589	620	969	29
SJ3-43	1694	620	1074	30

Примечание: размер B может отличаться в зависимости от поставщика электродвигателей.

## Графические характеристики

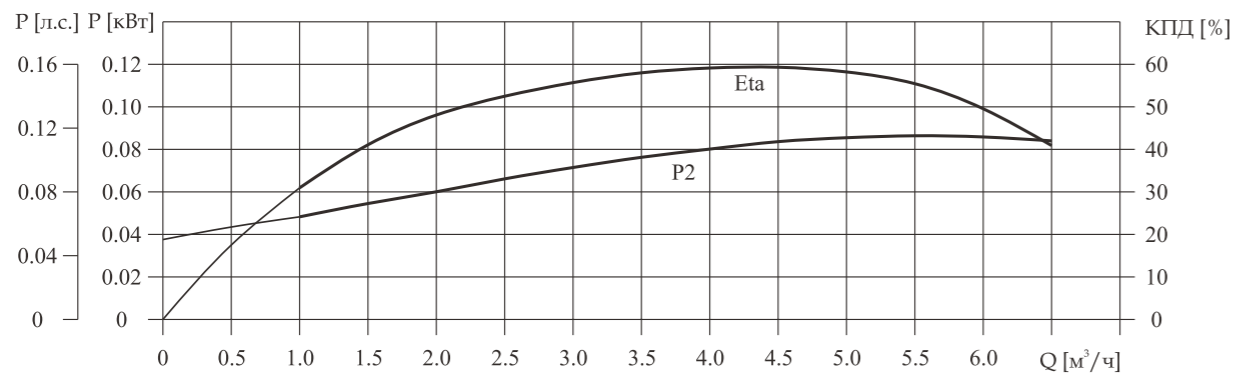
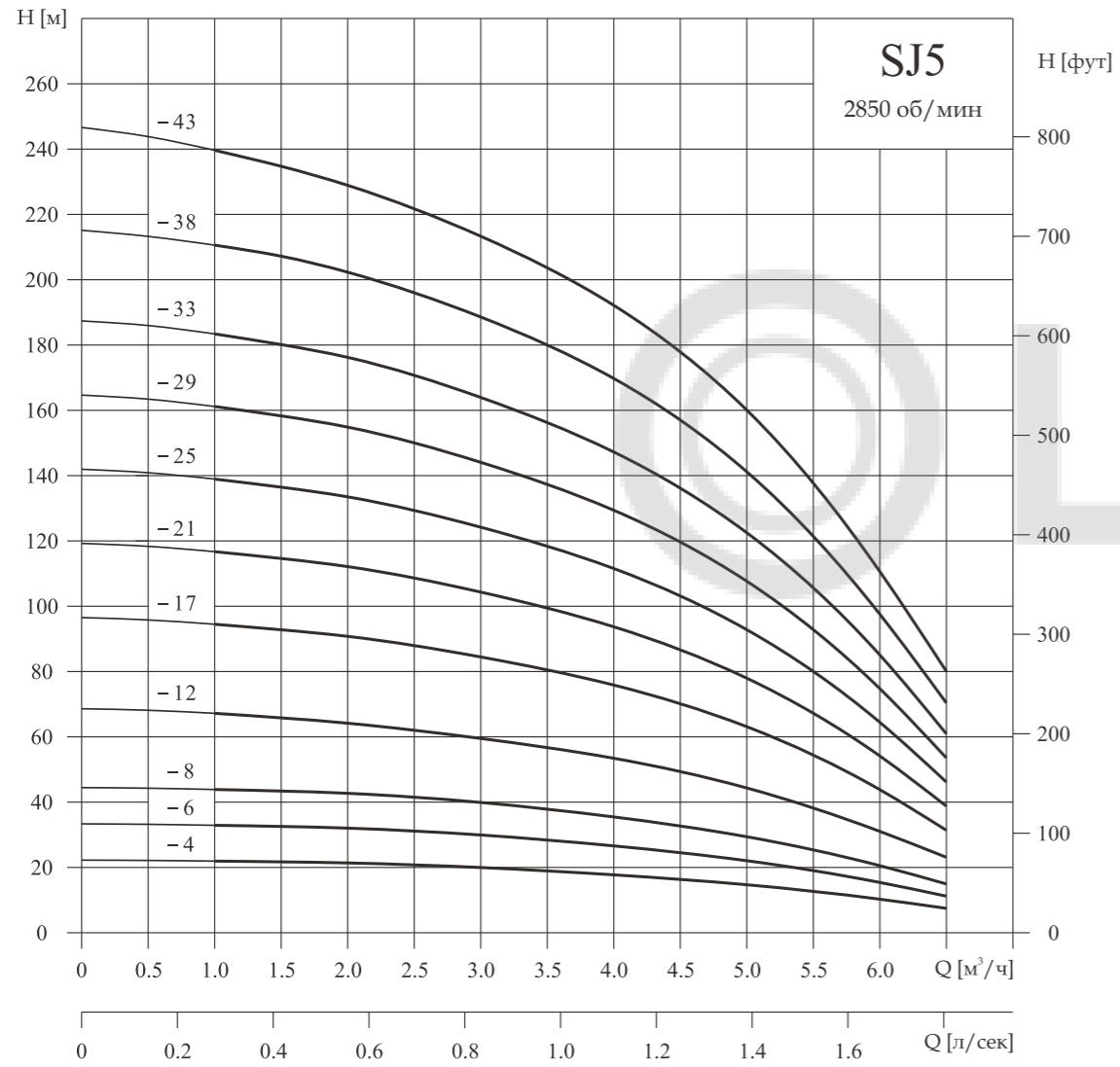

## Технические характеристики

Модель	Двигатель		Q, м³/ч	1.0	2.0	3.0	3.5	4.0	4.5	5.0	5.5	6.0	6.5
	кВт	л.с.											
SJ5-4	0.37	0.5		21	20.5	20	19	18	17	15	13	10	8
SJ5-6	0.55	0.75		32	31	30	28	27	25	22	19	15	11
SJ5-8	0.75	1		43	42	40	38	36	33	30	25	20	15
SJ5-12	1.1	1.5		66	63	59	57	54	50	45	38	30	23
SJ5-17	1.5	2		95	91	84	80	76	71	64	54	43	32
SJ5-21	2.2	3		117	112	104	99	94	87	79	67	53	39
SJ5-25	2.2	3		139	134	124	118	112	104	94	80	64	47
SJ5-29	3.0	4		161	155	144	137	130	120	108	92	74	55
SJ5-33	3.0	4		183	177	163	156	148	137	123	105	84	62
SJ5-38	4.0	5.5		211	203	188	178	170	158	142	121	97	71
SJ5-43	4.0	5.5		239	230	213	203	193	179	161	137	109	81

## Габаритно-присоединительные размеры, масса

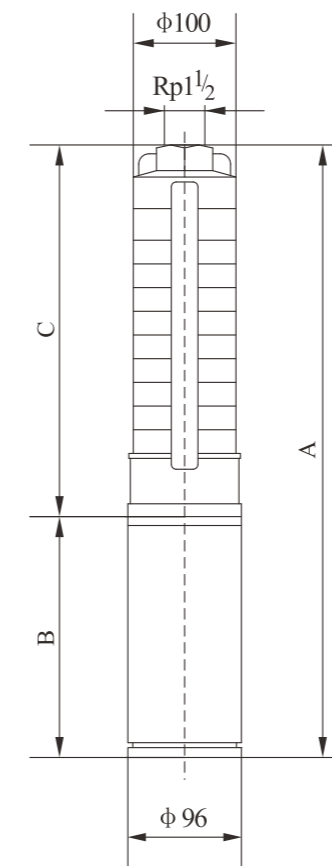

Модель	Размер, мм			Масса, кг
	A	B	C	
SJ5-4	625	370	255	10
SJ5-6	677	380	297	11
SJ5-8	739	400	339	13
SJ5-12	863	440	423	14
SJ5-17	998	470	528	17
SJ5-21	1122	510	612	21
SJ5-25	1206	510	696	22
SJ5-29	1400	620	780	27
SJ5-33	1484	620	864	28
SJ5-38	1719	750	969	32
SJ5-43	1824	750	1074	33

Примечание: размер B может отличаться в зависимости от поставщика электродвигателей.

## Графические характеристики

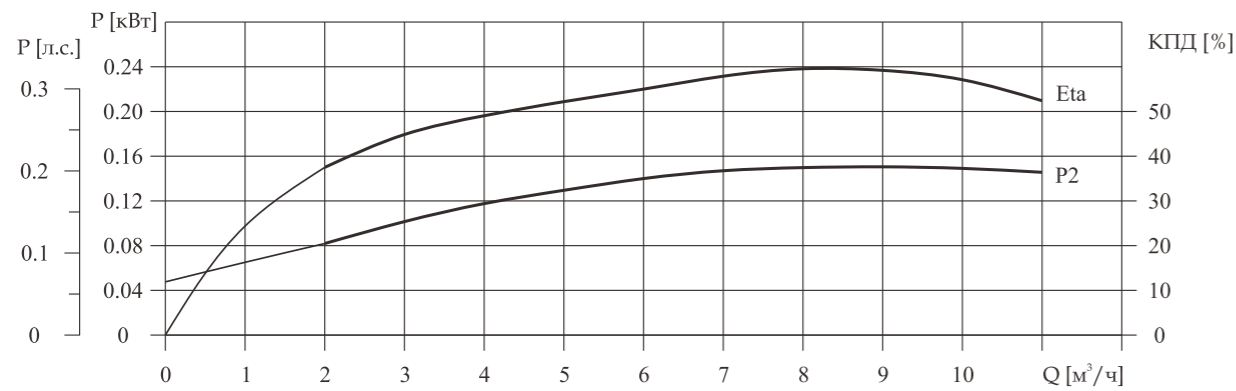
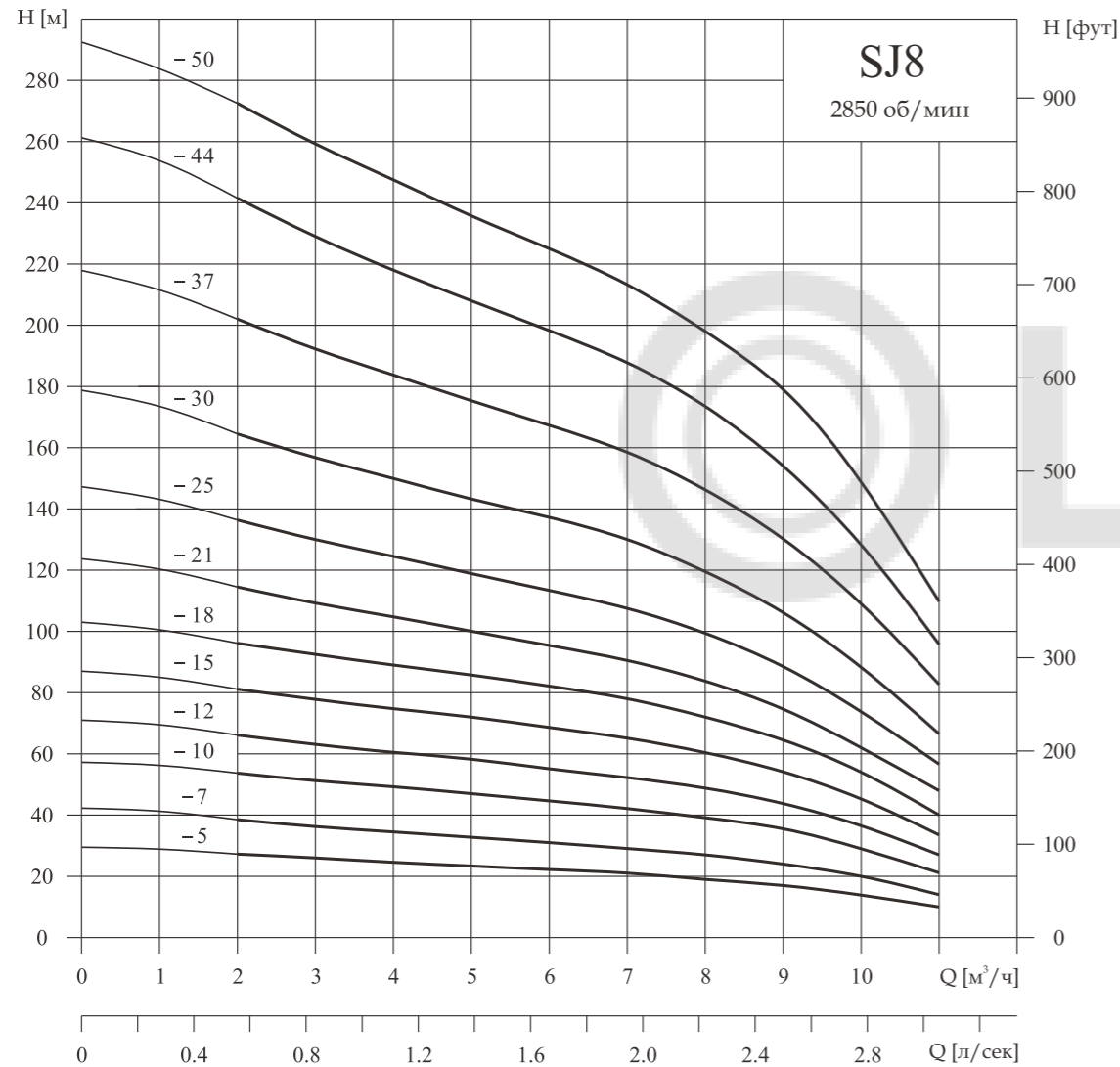

## Технические характеристики

Модель	Двигатель		Q, м³/ч	2	3	4	5	6	7	8	9	10	11
	кВт	л.с.											
SJ8-5	0.75	1		27	26	24	23	22	21	19	17	14	10
SJ8-7	1.1	1.5		38	36	34	33	31	29	27	24	20	14
SJ8-10	1.5	2		54	52	50	47	45	42	39	35	29	21
SJ8-12	2.2	3		65	62	60	57	54	51	47	42	35	26
SJ8-15	2.2	3		81	77	74	71	68	64	59	53	44	33
SJ8-18	3.0	4		95	93	89	86	81	77	71	63	53	40
SJ8-21	4.0	5.5		112	108	104	100	95	90	83	74	62	47
SJ8-25	4.0	5.5		135	129	124	119	113	108	99	89	74	56
SJ8-30	5.5	7.5		162	155	149	143	136	130	119	106	88	67
SJ8-37	5.5	7.5		201	191	184	176	167	159	147	131	109	82
SJ8-44	7.5	10		242	227	218	209	199	190	174	156	129	98
SJ8-50	7.5	10		272	258	248	238	226	216	198	177	147	111

## Габаритно-присоединительные размеры, масса

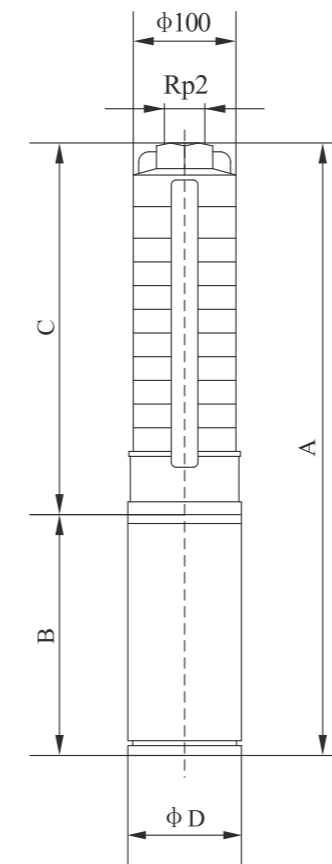

Модель	Размер, мм (соединение с двигателем 4"/6")				Масса, кг
	A	B	C	φ D	
SJ8-5	853	400	453	96	15
SJ8-7	977	440	537	96	16
SJ8-10	1133	470	663	96	19
SJ8-12	1257	510	747	96	23
SJ8-15	1383	510	873	96	25
SJ8-18	1619	620	999	96	30
SJ8-21	1907	782	1125	96/143	35/62
SJ8-25	2075	782	1293	96/143	37/64
SJ8-30	2343	840	1503	96/143	45/66
SJ8-37	2637	840	1797	96/143	49/70
SJ8-44	3011	920	2091	96/143	59/77
SJ8-50	3263	920	2343	96/143	62/80

Примечание: размер B может отличаться в зависимости от поставщика электродвигателей.

## Графические характеристики

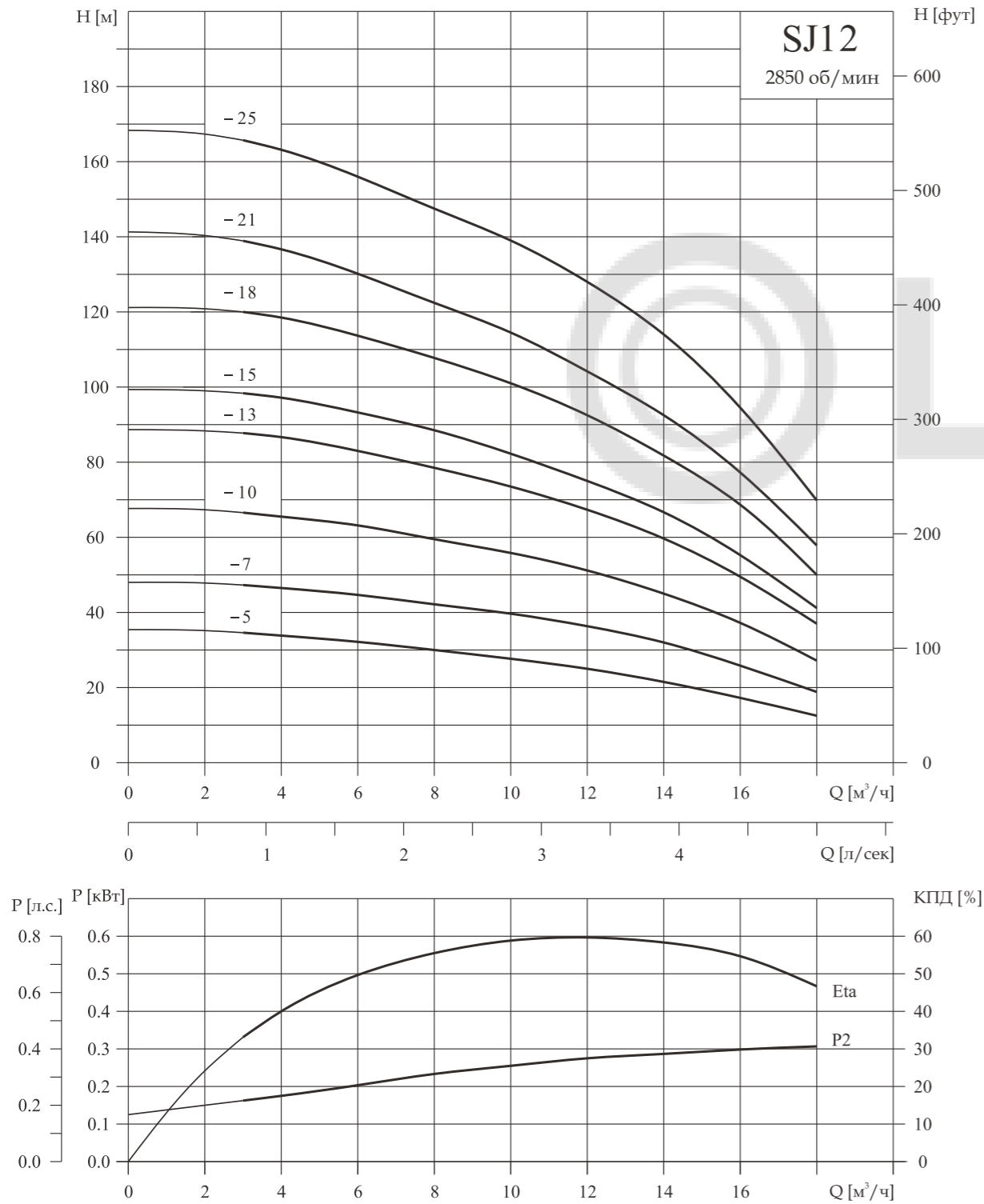

## Технические характеристики

Модель	Двигатель		Q, м³/ч	3	4	6	8	10	12	14	16	18
	кВт	л.с.										
SJ12-5	1.5	2		34	33	31	29	27	25	22	18	13
SJ12-7	2.2	3		48	46	43	40	38	35	31	25	19
SJ12-10	3.0	4		67	65	62	58	55	50	45	36	27
SJ12-13	4.0	5.5	Н, м	88	86	81	76	71	66	59	48	36
SJ12-15	5.5	7.5		99	97	93	88	82	76	68	55	41
SJ12-18	5.5	7.5		120	118	112	105	99	91	81	66	50
SJ12-21	7.5	10		138	136	130	123	115	106	95	77	58
SJ12-25	7.5	10		166	163	155	146	137	126	113	92	69

## Габаритно-присоединительные размеры, масса

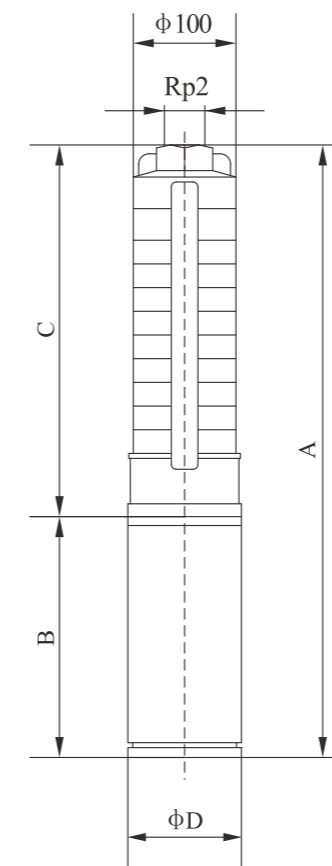

Модель	Размер, мм (соединение с двигателем 4"/6")				Масса, кг
	A	B	C	ΦD	
SJ12-5	1005	470	535	96	15
SJ12-7	1175	510	665	96	21
SJ12-10	1480	620	860	96	27
SJ12-13	1837	782	1055	96/143	33/60
SJ12-15	2025	840	1185	96/143	40/62
SJ12-18	2220	840	1380	96/143	43/65
SJ12-21	2495	920	1575	96/143	53/71
SJ12-25	2755	920	1835	96/143	57/75

Примечание: размер B может отличаться в зависимости от поставщика электродвигателей.

## Графические характеристики

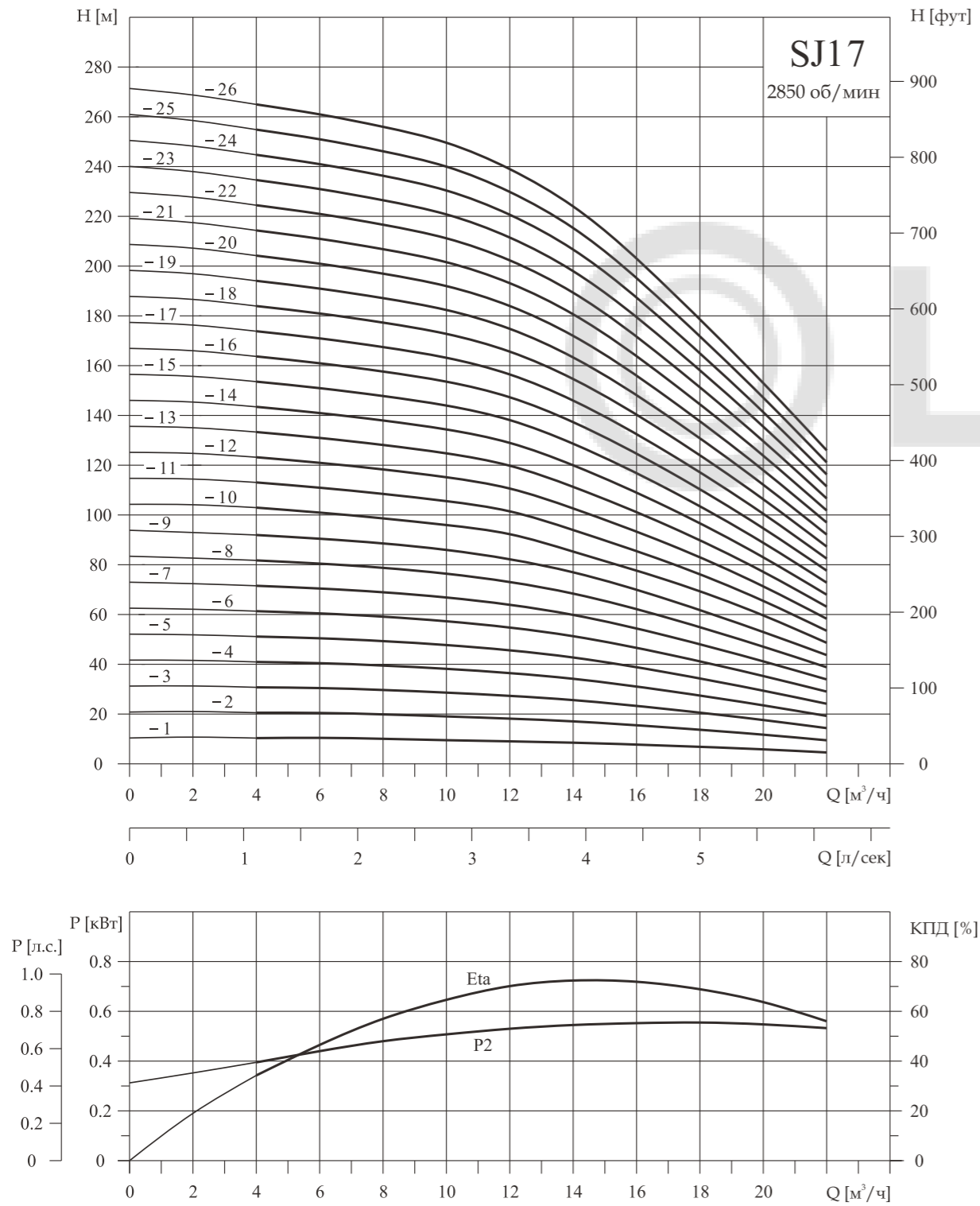

## Технические характеристики

Модель	Двигатель		Q, м³/ч	4	6	8	10	12	14	17	20	22
	кВт	л.с.		H, м								
SJ17-1	0.55	0.75	10.5	10	9.5	9	8.5	8	6.5	5	4	
SJ17-2	1.1	1.5	20.5	20	19.5	19	18	16	13.5	10.5	8	
SJ17-3	2.2	3	31	30	29.5	28.5	27	24.5	20.5	16	13	
SJ17-4	2.2	3	41	40	39.5	38	36.5	33.5	28	22	18	
SJ17-5	3.0	4	52	51	50	48	45	42	35	28	23	
SJ17-6	4.0	5.5	62	61	60	58	55	51	42	34	27	
SJ17-7	4.0	5.5	73	71	70	67	64	59	49	40	31	
SJ17-8	5.5	7.5	83	81	80	77	73	67	57	45	36	
SJ17-9	5.5	7.5	93	91	90	87	82	76	64	52	40	
SJ17-10	5.5	7.5	103	101	100	97	91	85	72	58	45	
SJ17-11	7.5	10	113	111	109	106	100	94	79	64	50	
SJ17-12	7.5	10	123	121	119	115	109	102	87	70	55	
SJ17-13	7.5	10	133	131	129	125	118	111	95	75	60	
SJ17-14	9.2	12.5	143	141	139	134	128	119	102	81	65	
SJ17-15	9.2	12.5	153	151	148	144	137	128	109	87	70	
SJ17-16	9.2	12.5	163	161	158	154	146	136	116	92	75	
SJ17-17	9.2	12.5	173	171	167	163	155	145	123	98	79	
SJ17-18	11	15	184	181	177	173	164	154	130	104	84	
SJ17-19	11	15	194	191	187	182	174	162	138	110	89	
SJ17-20	11	15	204	201	197	192	184	171	145	116	94	
SJ17-21	13	17.5	214	211	207	202	193	180	152	121	99	
SJ17-22	13	17.5	224	221	217	211	202	188	160	127	104	
SJ17-23	13	17.5	235	231	227	221	211	197	167	133	109	
SJ17-24	13	17.5	245	241	236	230	220	205	174	139	113	
SJ17-25	15	20	255	251	246	240	229	213	181	145	118	
SJ17-26	15	20	265	261	256	250	238	222	189	150	122	

## Габаритно-присоединительные размеры, масса

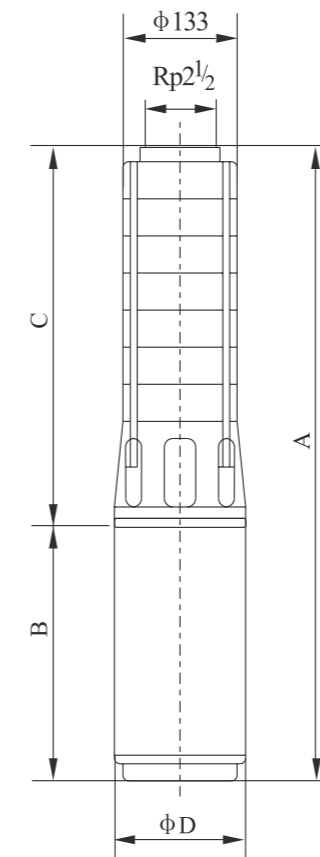

Модель	Размер, мм (соединение с двигателем 4"/6')				Масса, кг
	A	B	C	φD	
SJ17-1	708	380	328	96	14
SJ17-2	828	440	388	96	18
SJ17-3	959	510	449	96	23
SJ17-4	1019	510	509	96	24
SJ17-5	1190	620	570	96	29
SJ17-6	1412	782	630	96/143	33/58
SJ17-7	1473	782	691	96/143	34/59
SJ17-8	1591	840	751	96/143	40/64
SJ17-9	1652	840	812	96/143	41/65
SJ17-10	1712	840	872	96/143	42/66
SJ17-11	1853	920	933	96/143	50/72
SJ17-12	1913	920	993	96/143	51/73
SJ17-13	1974	920	1054	96/143	52/74
SJ17-14	2027	897	1130	143	79
SJ17-15	2088	897	1191	143	80
SJ17-16	2148	897	1251	143	81
SJ17-17	2209	897	1312	143	82
SJ17-18	2314	942	1372	143	87
SJ17-19	2375	942	1433	143	88
SJ17-20	2435	942	1493	143	89
SJ17-21	2534	980	1554	143	99
SJ17-22	2594	980	1614	143	100
SJ17-23	2655	980	1675	143	101
SJ17-24	2715	980	1735	143	102
SJ17-25	2826	1030	1796	143	103
SJ17-26	2886	1030	1856	143	104

Примечание: размер B может отличаться в зависимости от поставщика электродвигателей.

## Графические характеристики

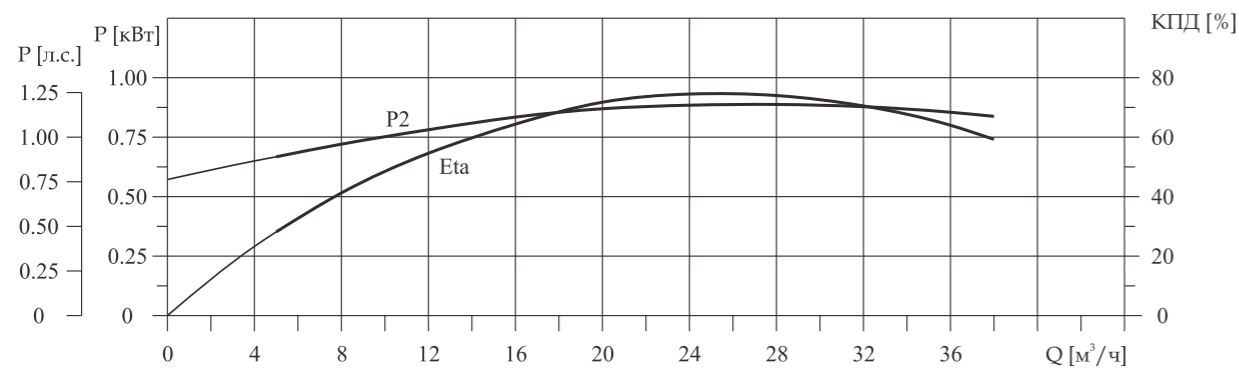
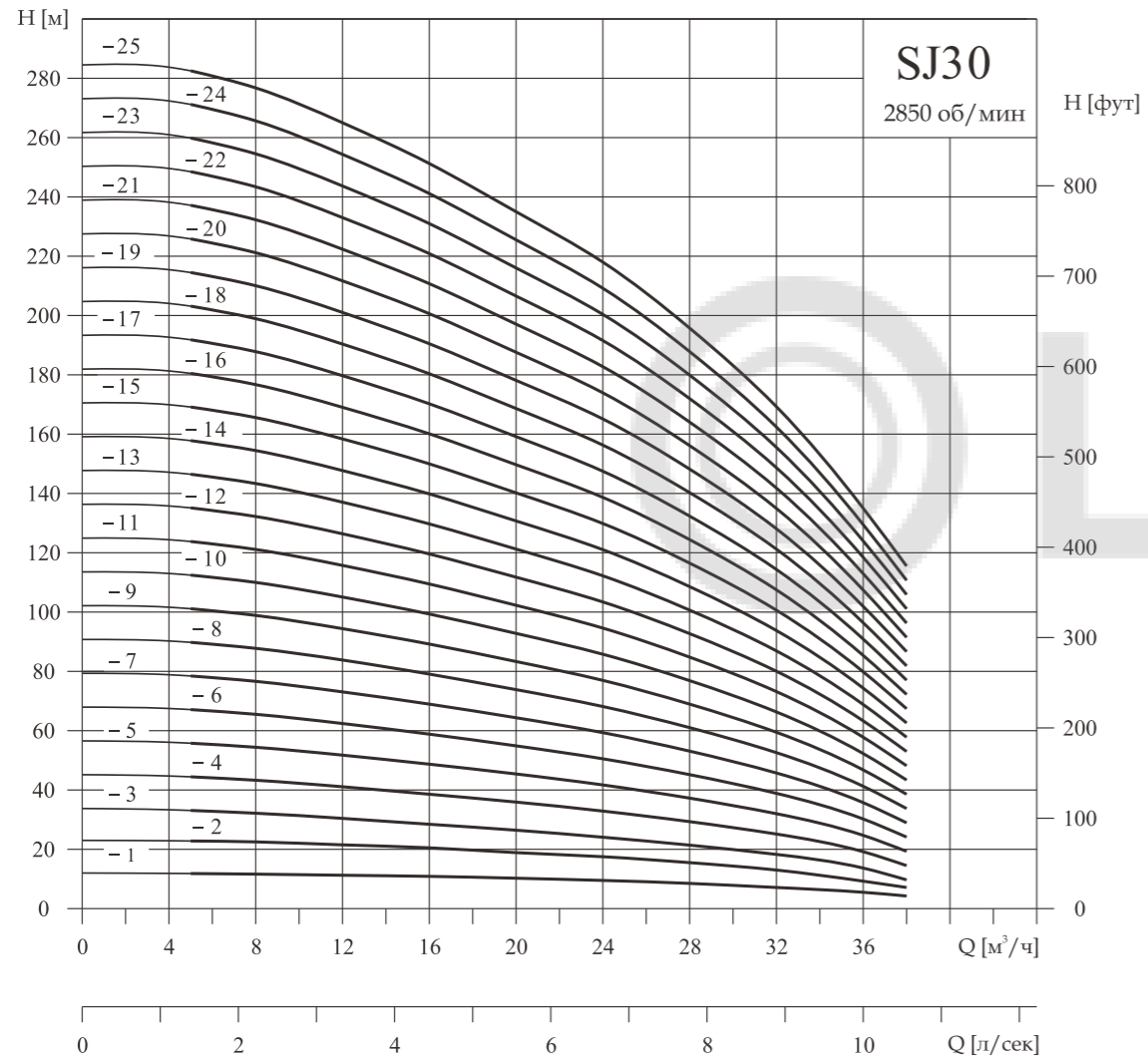

## Технические характеристики

Модель	Двигатель		Q, м³/ч	5	8	12	16	20	24	28	30	32	36	38
	кВт	л.с.		H, м										
SJ30-1	1.1	1.5	11.5	11	10.5	10	9.5	9	8	7.5	7	5.5	4.5	
SJ30-2	2.2	3	22.5	22	21	20	19	17.5	16	15	14	10.5	9	
SJ30-3	3.0	4	33.5	33	32	30	28	26	24	22	20	16	14	
SJ30-4	4.0	5.5	44.5	44	42	40	37	35	32	29	27	21	18	
SJ30-5	5.5	7.5	55.5	55	53	50	47	44	40	37	34	27	23	
SJ30-6	5.5	7.5	67	66	63	60	56	52	48	44	41	32	27	
SJ30-7	7.5	10	77	76	74	70	65	61	55	52	48	37	32	
SJ30-8	7.5	10	89	87	84	80	75	70	63	59	54	43	36	
SJ30-9	9.2	12.5	101	98	95	90	84	78	71	66	61	48	41	
SJ30-10	9.2	12.5	112	109	105	100	93	87	79	74	68	53	45	
SJ30-11	9.2	12.5	123	120	116	110	103	96	87	81	75	59	50	
SJ30-12	11	15	134	131	126	120	112	105	95	88	82	64	54	
SJ30-13	11	15	145	142	137	129	121	113	103	96	88	69	59	
SJ30-14	13	17.5	157	153	147	139	130	122	111	103	95	74	63	
SJ30-15	13	17.5	168	164	158	149	140	131	119	110	102	80	68	
SJ30-16	15	20	180	175	168	159	149	140	127	118	109	85	72	
SJ30-17	15	20	190	186	179	169	158	148	135	125	116	90	77	
SJ30-18	18.5	25	201	197	189	179	168	157	143	132	122	96	81	
SJ30-19	18.5	25	212	207	200	189	177	166	150	140	129	101	86	
SJ30-20	18.5	25	223	218	210	199	186	174	158	147	136	106	90	
SJ30-21	18.5	25	235	229	221	209	196	183	166	155	143	112	95	
SJ30-22	22	30	246	240	231	219	205	192	174	162	150	117	99	
SJ30-23	22	30	258	251	242	229	214	201	182	169	156	122	104	
SJ30-24	22	30	269	262	252	239	224	209	190	177	163	128	108	
SJ30-25	22	30	281	273	263	249	233	218	198	184	170	133	113	

## Габаритно-присоединительные размеры, масса

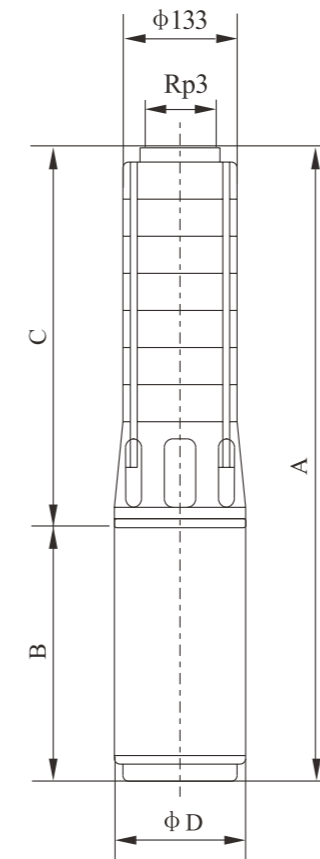

Модель	Размер, мм (соединение с двигателем 4"/6")				Масса, кг
	A	B	C	φ D	
SJ30-1	802	440	362	96	15
SJ30-2	968	510	458	96	21
SJ30-3	1174	620	554	96	27
SJ30-4	1432	782	650	96/143	32/59
SJ30-5	1586	840	746	96/143	39/62
SJ30-6	1682	840	842	96/143	41/64
SJ30-7	1858	920	938	96/143	49/71
SJ30-8	1954	920	1034	96/143	57/73
SJ30-9	2043	897	1146	143	79
SJ30-10	2139	897	1242	143	81
SJ30-11	2235	897	1338	143	83
SJ30-12	2376	942	1434	143	89
SJ30-13	2472	942	1530	143	90
SJ30-14	2606	980	1626	143	101
SJ30-15	2702	980	1722	143	103
SJ30-16	2848	1030	1818	143	105
SJ30-17	2944	1030	1914	143	107
SJ30-18	3100	1090	2010	143	116
SJ30-19	3196	1090	2106	143	118
SJ30-20	3292	1090	2202	143	119
SJ30-21	3388	1090	2298	143	121
SJ30-22	3554	1160	2394	143	128
SJ30-23	3650	1160	2490	143	130
SJ30-24	3746	1160	2586	143	132
SJ30-25	3842	1160	2682	143	134

Примечание: размер B может отличаться в зависимости от поставщика электродвигателей.

## Графические характеристики

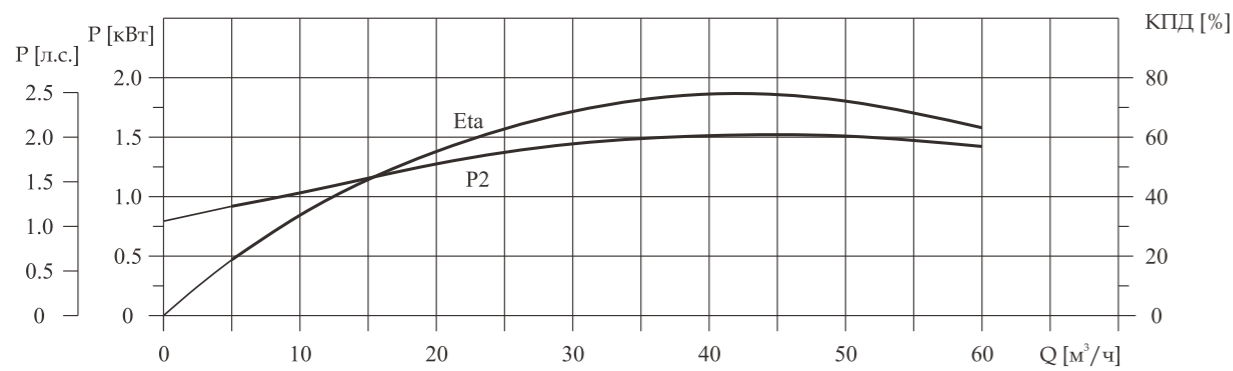
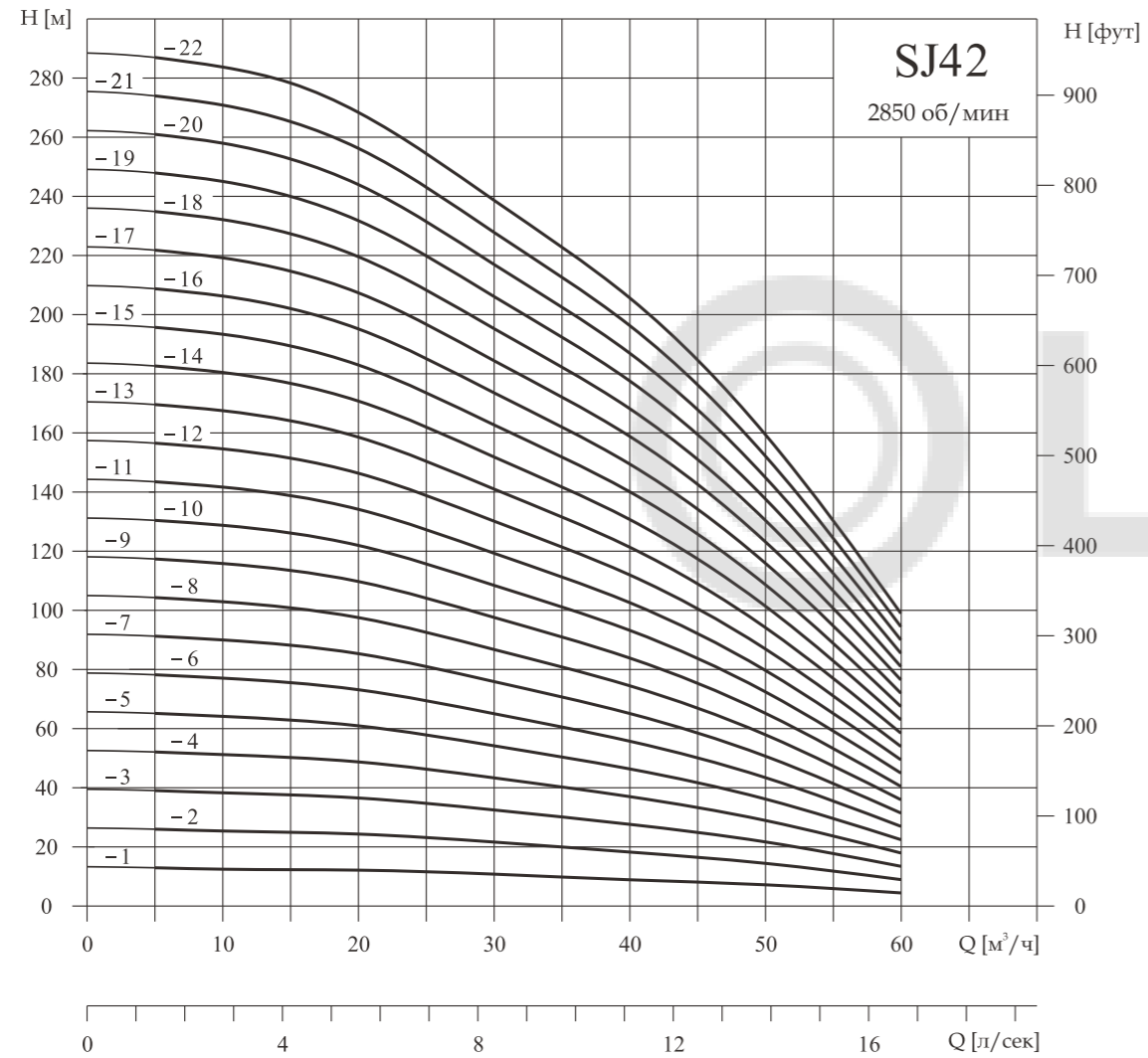

## Технические характеристики

Модель	Двигатель		Q, м³/ч	5	10	20	30	40	42	50	60
	кВт	л.с.									
SJ42-1	2.2	3	13	12.5	12	10.5	9	8.5	7	4	
SJ42-2	3.0	4	26	25.5	24	21.5	18.5	17	14.5	8.5	
SJ42-3	5.5	7.5	40	38.5	36	32.5	28	26.5	22	13	
SJ42-4	7.5	10	53	52	49	43	37	36	29	18	
SJ42-5	7.5	10	66	65	61	54	47	45	38	23	
SJ42-6	9.2	12.5	79	78	74	66	57	54	45	28	
SJ42-7	11	15	92	91	86	77	66	63	52	32	
SJ42-8	13	17.5	105	104	98	87	75	72	58	36	
SJ42-9	15	20	118	117	110	97	84	80	65	40	
SJ42-10	15	20	132	130	122	108	93	89	72	45	
SJ42-11	18.5	25	144	142	134	119	103	98	79	49	
SJ42-12	18.5	25	157	155	146	130	112	107	87	54	
SJ42-13	22	30	170	168	158	141	122	116	94	58	
SJ42-14	22	30	183	181	170	152	131	125	102	63	
SJ42-15	22	30	196	194	182	163	140	134	109	67	
SJ42-16	25	34	209	207	194	174	150	143	116	72	
SJ42-17	25	34	222	220	206	184	159	152	123	77	
SJ42-18	30	40	235	233	218	195	168	161	131	81	
SJ42-19	30	40	248	246	231	206	178	170	138	86	
SJ42-20	30	40	261	259	243	217	187	179	145	90	
SJ42-21	37	50	274	271	255	228	196	188	152	95	
SJ42-22	37	50	287	283	267	238	205	197	160	99	

## Габаритно-присоединительные размеры, масса

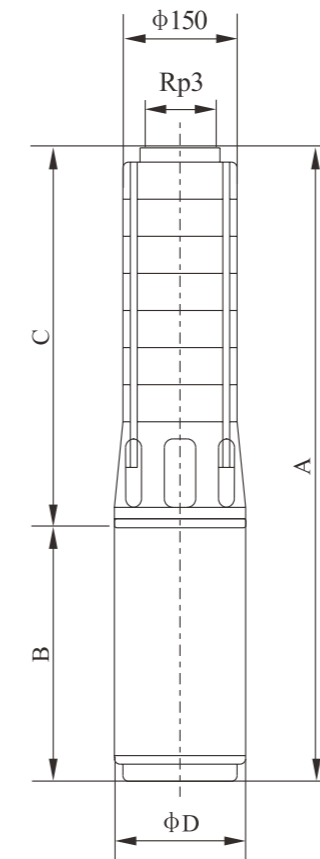

Модель	Размер, мм (соединение с двигателем 4"/6")				Масса, кг
	A	B	C	φD	
SJ42-1	888	510	378	96	20
SJ42-2	1111	620	491	96	27
SJ42-3	1444	840	604	96/143	37/59
SJ42-4	1637	920	717	96/143	46/68
SJ42-5	1750	920	830	96/143	49/71
SJ42-6	1856	897	959	143	77
SJ42-7	2014	942	1072	143	84
SJ42-8	2165	980	1185	143	95
SJ42-9	2328	1030	1298	143	97
SJ42-10	2441	1030	1411	143	100
SJ42-11	2614	1090	1524	143	109
SJ42-12	2727	1090	1637	143	111
SJ42-13	2910	1160	1750	143	119
SJ42-14	3023	1160	1863	143	121
SJ42-15	3136	1160	1976	143	124
SJ42-16	3331	1242	2089	143	135
SJ42-17	3444	1242	2202	143	137
SJ42-18	3697	1382	2315	143	147
SJ42-19	3810	1382	2428	143	149
SJ42-20	3923	1382	2541	143	151
SJ42-21	4224	1570	2654	143	169
SJ42-22	4337	1570	2767	143	171

Примечание: размер B может отличаться в зависимости от поставщика электродвигателей.

## Графические характеристики

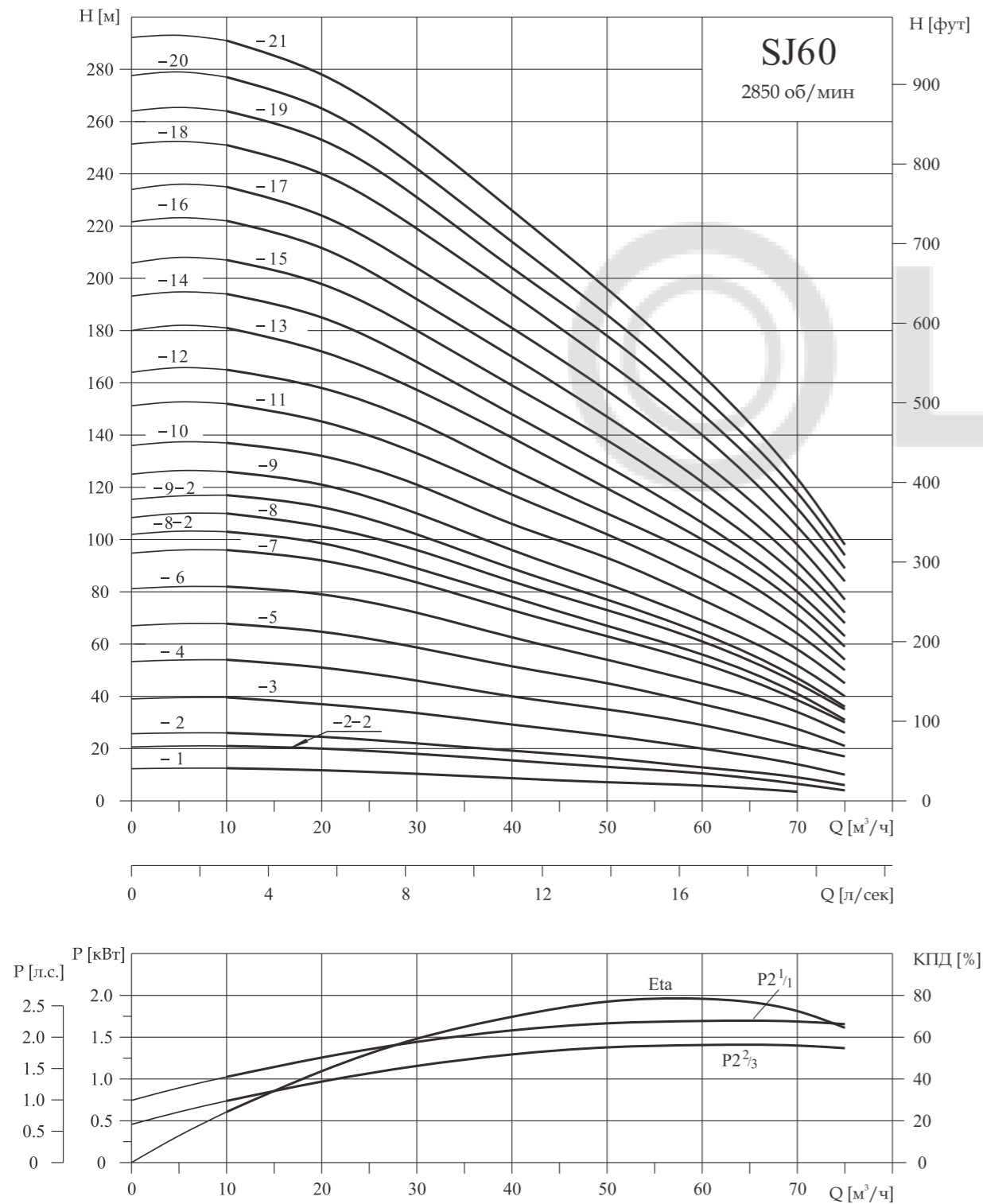

## Технические характеристики

Модель	Двигатель		Q, м³/ч	10	20	30	40	50	60	70	75
	кВт	л.с.									
SJ60-1	2.2	3	12.5	12	10.5	8.5	7	6	4	-	
SJ60-2-2	3.0	4	21	20	18	15.5	13	10.5	6.5	4	
SJ60-2	4.0	5.5	26	24.5	22	19	16.5	12.5	9	6	
SJ60-3	5.5	7.5	40	37	34	29	25	20	14	10	
SJ60-4	7.5	10	54	51	46	40	35	29	21	17	
SJ60-5	9.2	12.5	68	65	59	51	45	37	28	21	
SJ60-6	11	15	82	79	72	62	54	45	34	26	
SJ60-7	13	17.5	96	92	84	73	63	53	39	30	
SJ60-8-2	13	17.5	103	99	89	78	67	56	41	31	
SJ60-8	15	20	110	105	96	84	73	61	45	35	
SJ60-9-2	15	20	117	112	102	89	77	64	47	36	
SJ60-9	18.5	25	124	121	110	96	85	69	52	40	
SJ60-10	18.5	25	137	132	121	106	93	77	58	45	
SJ60-11	22	30	152	145	133	117	102	85	64	50	
SJ60-12	22	30	165	158	145	127	110	93	70	54	
SJ60-13	25	34	181	172	157	139	120	100	75	59	
SJ60-14	25	34	194	185	168	148	128	106	80	63	
SJ60-15	25	34	207	198	180	159	138	114	85	68	
SJ60-16	30	40	222	212	192	170	147	122	91	72	
SJ60-17	30	40	235	224	204	181	157	130	98	77	
SJ60-18	37	50	251	240	219	194	168	140	105	84	
SJ60-19	37	50	264	253	231	204	178	148	112	89	
SJ60-20	37	50	277	265	242	214	186	155	118	94	
SJ60-21	37	50	291	278	255	226	196	163	123	98	

## Габаритно-присоединительные размеры, масса

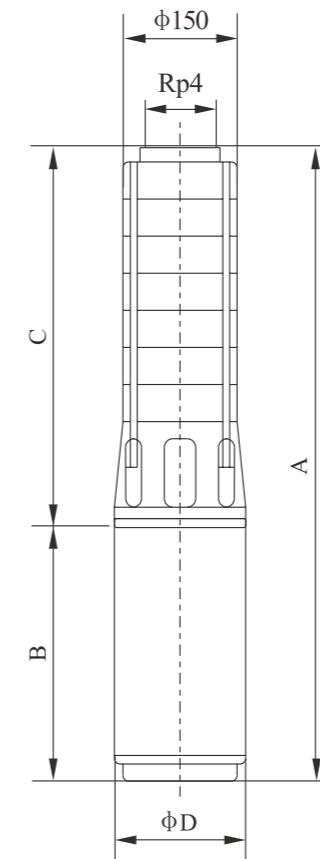

Модель	Размер, мм (соединение с двигателем 4"/6")				Масса, кг
	A	B	C	ΦD	
SJ60-1	878	510	368	96	18
SJ60-2-2	1101	620	481	96	26
SJ60-2	1263	782	481	96/143	29/56
SJ60-3	1434	840	594	96/143	37/59
SJ60-4	1627	920	707	96/143	46/68
SJ60-5	1717	897	820	143	75
SJ60-6	1891	942	949	143	82
SJ60-7	2042	980	1062	143	94
SJ60-8-2	2155	980	1175	143	96
SJ60-8	2205	1030	1175	143	97
SJ60-9-2	2318	1030	1288	143	100
SJ60-9	2378	1090	1288	143	107
SJ60-10	2491	1090	1401	143	110
SJ60-11	2674	1160	1514	143	118
SJ60-12	2787	1160	1627	143	121
SJ60-13	2982	1242	1740	143	133
SJ60-14	3095	1242	1853	143	136
SJ60-15	3208	1242	1966	143	146
SJ60-16	3461	1382	2079	143	149
SJ60-17	3574	1382	2192	143	152
SJ60-18	3875	1570	2305	143	170
SJ60-19	3988	1570	2418	143	173
SJ60-20	4101	1570	2531	143	176
SJ60-21	4214	1570	2644	143	179

Примечание: размер B может отличаться в зависимости от поставщика электродвигателей.

## Графические характеристики

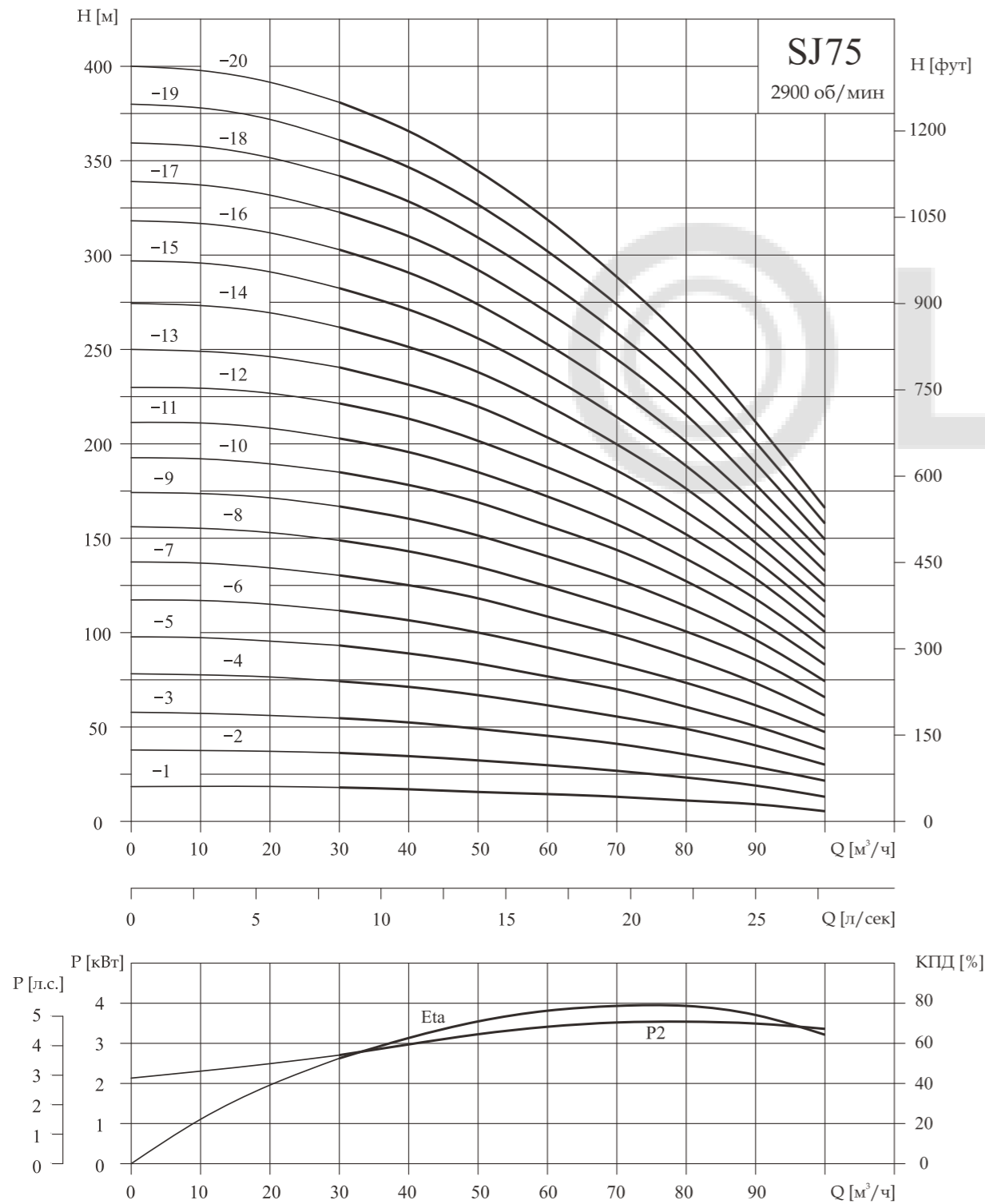

## Технические характеристики

Модель	Двигатель		Q, м³/ч	30	40	50	60	70	75	80	90	100
	кВт	л.с.										
SJ75-1	4	5.5	18	17	15.5	14.5	13	12	11	9	5.5	
SJ75-2	7.5	10	36.5	34.5	32	30	27	25	23	19	12.5	
SJ75-3	11	15	54.5	52.5	49	45	41	38	35.5	29	21.5	
SJ75-4	15	20	73.5	71	66.5	61	55.5	52	48	40	30	
SJ75-5	18.5	25	92	89	83	76	70	65	60.5	51	38	
SJ75-6	22	30	111	107	100	91	84	79	73	62	47	
SJ75-7	30	40	130	125	118	107	98	93	87	73	56	
SJ75-8	30	40	148	143	135	124	113	107	101	85	65	
SJ75-9	37	50	167	161	152	140	128	121	114	96	74	
SJ75-10	37	50	185	178	169	157	143	135	127	107	83	
SJ75-11	45	60	203	196	185	172	158	148	139	118	92	
SJ75-12	45	60	222	214	202	188	172	162	152	129	100	
SJ75-13	55	75	241	232	220	204	186	175	164	139	108	
SJ75-14	55	75	262	251	238	220	200	188	176	149	116	
SJ75-15	55	75	283	271	256	236	214	201	188	159	124	
SJ75-16	63	85	303	291	274	253	229	215	202	169	133	
SJ75-17	63	85	323	310	292	270	245	229	215	179	142	
SJ75-18	75	100	342	329	309	286	259	243	228	190	150	
SJ75-19	75	100	361	347	327	302	274	257	241	201	158	
SJ75-20	75	100	381	366	345	318	288	271	254	212	167	

## Габаритно-присоединительные размеры, масса

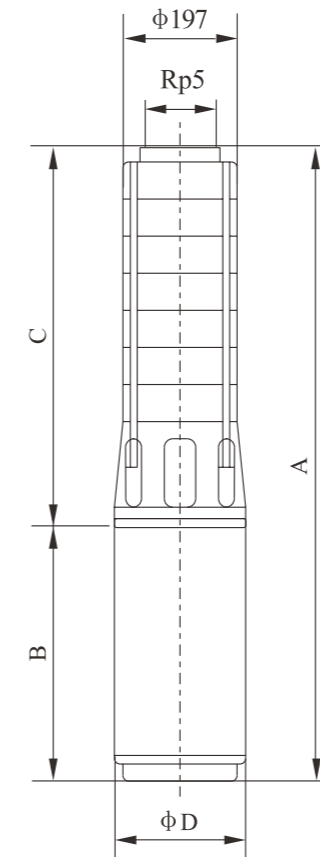

Модель	Размер, мм (соединение с двигателем 6"/8")				Масса, кг
	A	B	C	φD	
SJ75-1	1270	782	488	143	68
SJ75-2	1476/1421	862/790	614/631	143/184	80/114
SJ75-3	1682/1577	942/820	740/757	143/184	94/125
SJ75-4	1896/1743	1030/860	866/883	143/184	109/137
SJ75-5	2082/1899	1090/890	992/1009	143/184	122/148
SJ75-6	2278/2075	1160/940	1118/1135	143/184	133/166
SJ75-7	2626/2311	1382/1050	1244/1261	143/184	155/193
SJ75-8	2752/2437	1382/1050	1370/1387	143/184	161/199
SJ75-9	3066/2663	1570/1150	1496/1513	143/184	182/226
SJ75-10	3192/2789	1570/1150	1622/1639	143/184	188/232
SJ75-11	3005	1240	1765	184	258
SJ75-12	3131	1240	1891	184	264
SJ75-13	3387	1370	2017	184	302
SJ75-14	3513	1370	2143	184	308
SJ75-15	3639	1370	2269	184	314
SJ75-16	3885	1490	2395	192	333
SJ75-17	4011	1490	2521	192	339
SJ75-18	4187	1540	2647	192	355
SJ75-19	4313	1540	2773	192	361
SJ75-20	4439	1540	2899	192	367

Примечание: размер B может отличаться в зависимости от поставщика электродвигателей.

## Графические характеристики

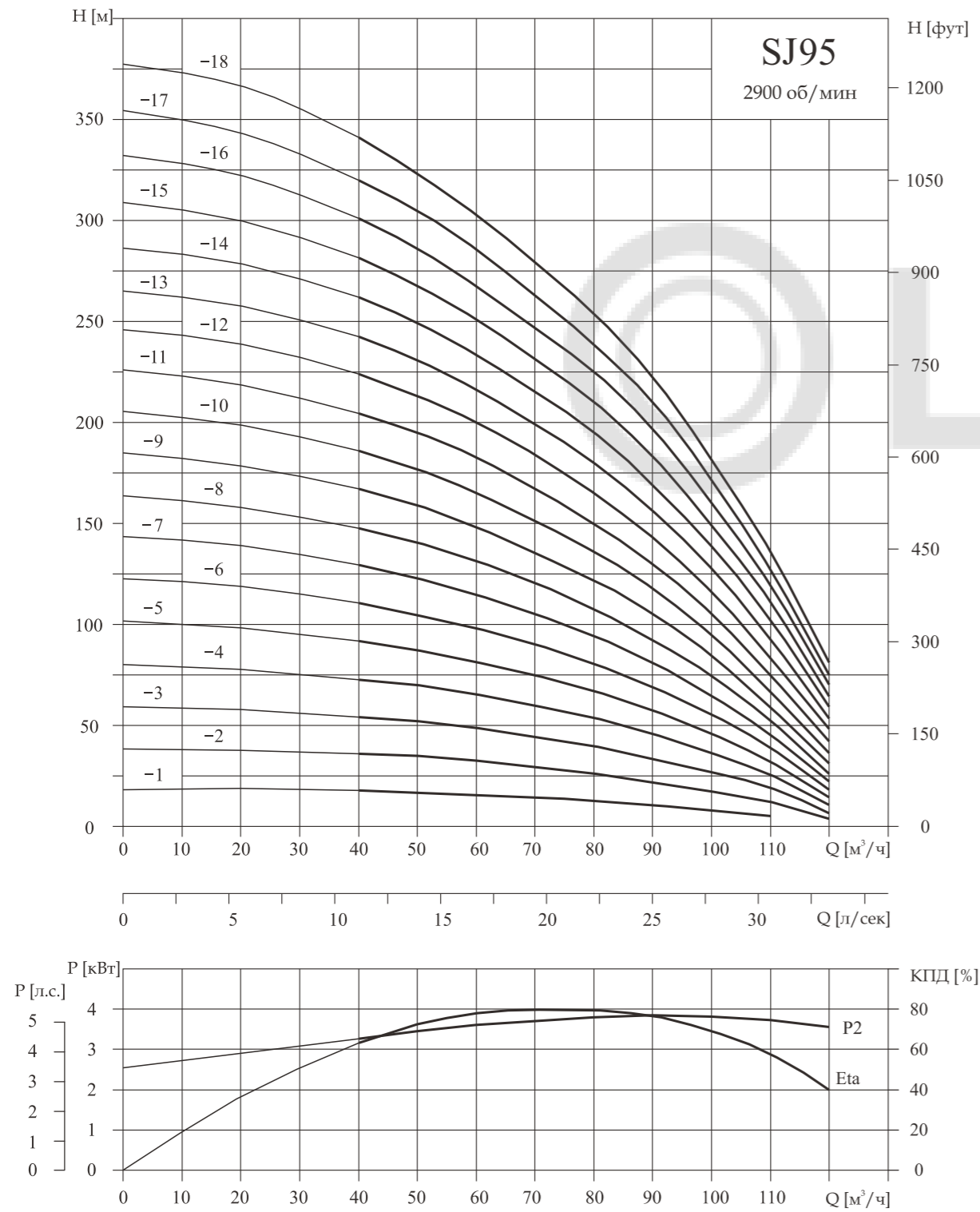

## Технические характеристики

Модель	Двигатель		Q, м³/ч	40	50	60	70	80	90	95	100	110	120
	кВт	л.с.											
SJ95-1	4	5.5	17.5	16.5	15.5	14	12.5	10.5	9.5	8	5	—	—
SJ95-2	9.2	12.5	36	34	32	28.5	26	21.5	20	17	12	12	3.5
SJ95-3	13	17.5	54	52	48.5	44.5	40	33	30	26	19	19	6
SJ95-4	18.5	25	72	70	65	60	54	45	41	36	25.5	25.5	10.5
SJ95-5	22	30	91	87	81.5	75	68	57	51.5	46	32	32	14.5
SJ95-6	25	34	110	104	98	90	81	69	62	55	38	38	18
SJ95-7	30	40	129	122	115	105	94	81	73	65	45	45	22
SJ95-8	37	50	148	141	131	120	108	93	84	75	52	52	26
SJ95-9	37	50	167	159	148	135	122	105	95	85	59	59	31
SJ95-10	45	60	186	177	165	151	136	117	106	95	67	67	36
SJ95-11	45	60	205	195	182	167	150	130	117	105	75	75	42
SJ95-12	55	75	224	213	199	183	165	143	129	116	84	84	48
SJ95-13	55	75	243	231	216	199	180	156	141	127	93	93	53
SJ95-14	55	75	262	249	233	215	195	169	153	138	102	102	59
SJ95-15	63	85	281	268	250	231	210	183	166	149	111	111	64
SJ95-16	63	85	301	286	267	247	225	197	178	160	119	119	70
SJ95-17	75	100	321	304	284	263	240	210	190	171	127	127	75
SJ95-18	75	100	342	323	302	279	255	222	202	182	135	135	81

## Габаритно-присоединительные размеры, масса

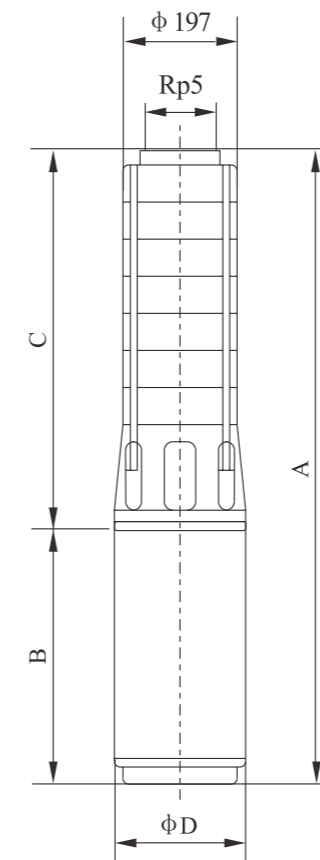

Модель	Размер, мм (соединение с двигателем 4"/6")				Масса, кг
	A	B	C	φD	
SJ95-1	1270	782	488	143	68
SJ95-2	1511/1431	897/800	614/631	143/184	84/115
SJ95-3	1720/1617	980/860	740/757	143/184	103/131
SJ95-4	1956/1773	1090/890	866/883	143/184	116/142
SJ95-5	2152/1949	1160/940	992/1009	143/184	127/160
SJ95-6	2360/2125	1242/990	1118/1135	143/184	142/176
SJ95-7	2626/2311	1382/1050	1244/1261	143/184	155/193
SJ95-8	2940/2537	1570/1150	1370/1387	143/184	176/220
SJ95-9	3066/2663	1570/1150	1496/1513	143/184	182/226
SJ95-10	2879	1240	1639	184	252
SJ95-11	3005	1240	1765	184	258
SJ95-12	3261	1370	1891	184	297
SJ95-13	3387	1370	2017	184	302
SJ95-14	3513	1370	2143	184	308
SJ95-15	3759	1490	2269	192	327
SJ95-16	3885	1490	2395	192	333
SJ95-17	4061	1540	2521	192	349
SJ95-18	4187	1540	2647	192	355

Примечание: размер B может отличаться в зависимости от поставщика электродвигателей.

## Графические характеристики

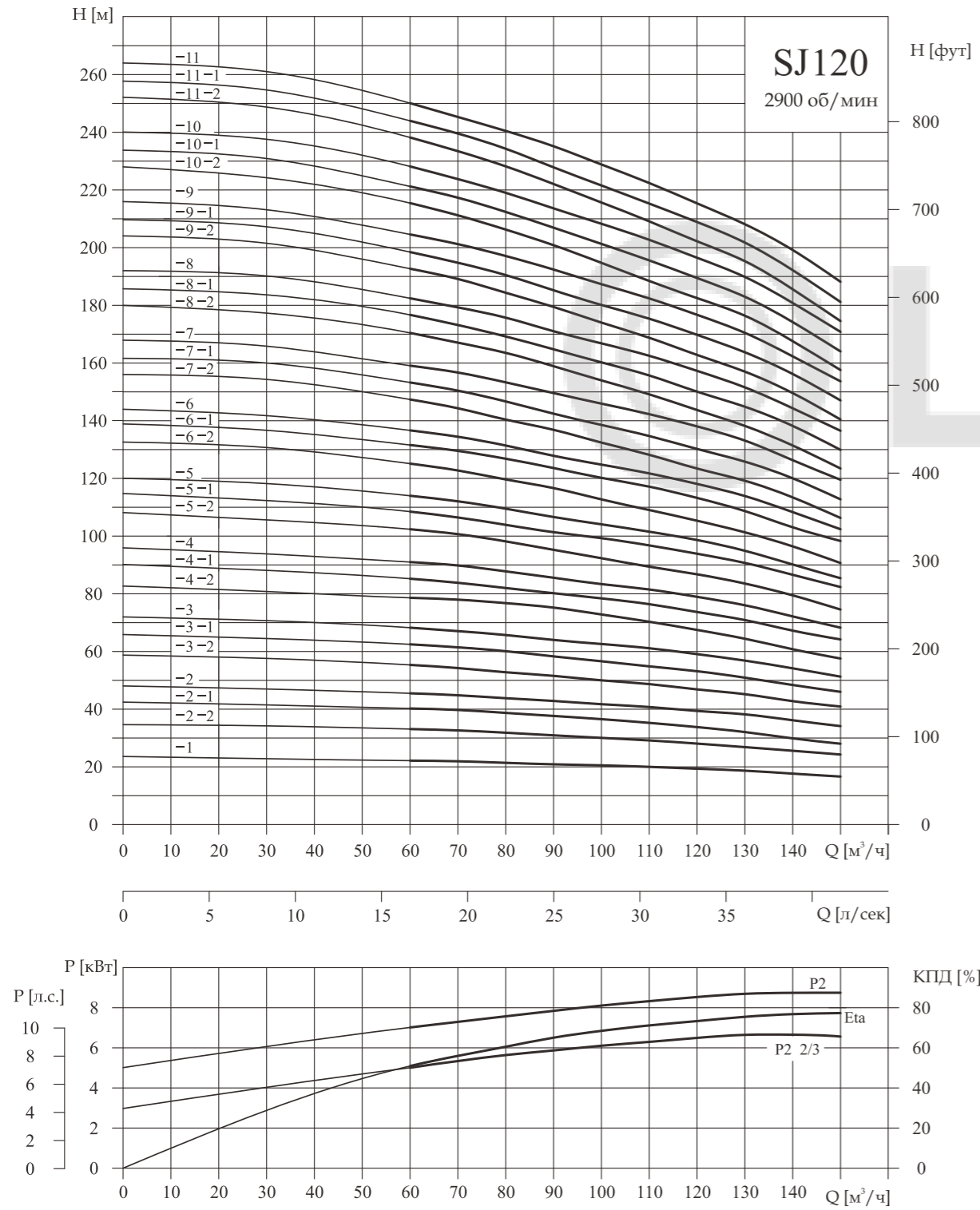

## Технические характеристики

Модель	Двигатель		Q, м³/ч	Q, м³/ч											Модель	Двигатель		Q, м³/ч	Q, м³/ч										
	кВт	л.с.		60	70	80	90	100	110	120	130	140	150	кВт		л.с.	60		70	80	90	100	110	120	130	140	150		
SJ120-1	11	15	22.5	22	21.5	21	20.5	20	19	18.5	17.5	16.5	SJ120-7-2	63	85	147	144	140.5	136.5	132.5	128	123	119	113	106				
SJ120-2-2	15	20	33.5	33	32	30	29	28.5	27.5	26.5	24.5	24	SJ120-7-1	63	85	153	150	146.5	142.5	138.5	135	130	125.5	120	112.5				
SJ120-2-1	18.5	25	40.5	40	38.5	37.5	36	35.5	33.5	32.5	29.5	28	SJ120-7	75	100	159	156.5	153	149	145	142	138	133	126	119.5				
SJ120-2	22	30	45.5	44.5	43.5	42.5	41.5	40.5	39	38	36	34	SJ120-8-2	75	100	170	167	164.5	158	153	148.5	143	138	131.5	123				
SJ120-3-2	25	34	55	54.5	52.5	51	49.5	48.5	46.5	45	42.5	40.5	SJ120-8-1	75	100	175.5	173	168.5	163.5	159	155.5	150	145	138	129.5				
SJ120-3-1	30	40	62.5	61.5	60	58	56	54	53.5	51	48.5	46	SJ120-8	75	100	181.5	179.5	175	170.5	166	163	157.5	152.5	144	136.5				
SJ120-3	30	40	68	67	65.5	64	62	61	59	57	54	51	SJ120-9-2	90	120	192.5	189	184	179.5	174	168.5	162.5	157	149.5	140				
SJ120-4-2	37	50	78.5	77	75	72.5	70.5	69	66.5	65	60.5	57.5	SJ120-9-1	90	120	198	195	190.5	185	180	175.5	169.5	164	156	147				
SJ120-4-1	37	50	85	84	82	79.5	77	76	73.5	71	67	64	SJ120-9	90	120	204	201.5	198	191.5	186.5	182.5	177.5	171.5	162	153.5				
SJ120-4	37	50	90.5	89.5	87.5	85.5	83	81.5	78.5	76	72	68	SJ120-10-2	90	120	215.5	211	206	200.5	194.5	188.5	182.5	176.5	167.5	157.5				
SJ120-5-2	45	60	102	100.5	97.5	95	91.5	90	86.5	84	79	74.5	SJ120-10-1	90	120	221	217	212	206.5	200.5	195.5	189.5	183	174	164				
SJ120-5-1	45	60	108.5	106.5	103.5	101	98.5	96.5	94	91	86.5	82	SJ120-10	110	150	227	223.5	219	213	207.5	202.5	197	190.5	180	170.5				
SJ120-5	55	75	113.5	112	109.5	106.5	103.5	101.5	98.5	95	90	85	SJ120-11-2	110	150	238	233	228	222	215.5	208	202	195.5	185.5	174.5				
SJ120-6-2	55	75	125	122.5	119	116.5	112.5	109	104.5	101.5	96	90.5	SJ120-11-1	110	150	243.5	239.5	234	227.5	221.5	215	209	202	192	181				
SJ120-6-1	55	75	131	129.5	126.5	123.5	120	117	113	109	103	98	SJ120-11	110	150	250	245.5	241	234.5	228	222.5	216.5	209.5	198.5	187.5				
SJ120-6	63	85	136	134.5	131	127.5	124.5	121.5	118	114	108	102																	

## Габаритно-присоединительные размеры, масса

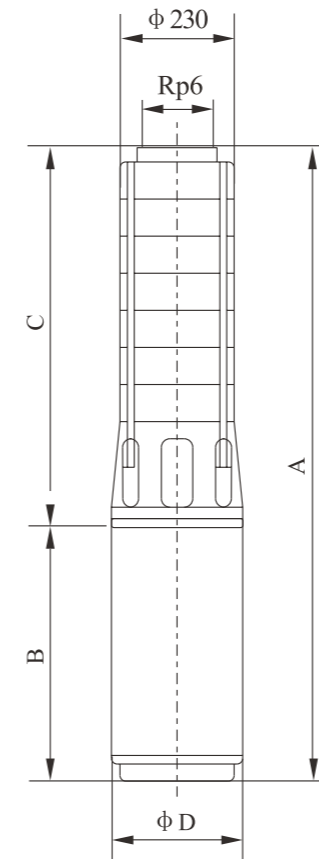

Модель	Размер, мм(соединение с двигателем 6"/8"/10')				Масса, кг
	A	B	C	φ D	
SJ120-1	1451/1380/--	920/820/--	531/560/--	144/184/--	75/106/--
SJ120-2-2	1721/1580/--	1030/860/--	691/720/--	144/184/--	92/120/--
SJ120-2-1	1781/1610/--	1090/890/--	691/720/--	144/184/--	99/125/--
SJ120-2	1921/1660/--	1230/940/--	691/720/--	144/184/--	104/137/--
SJ120-3-2	2093/1870/--	1242/990/--	851/880/--	144/184/--	121/155/--
SJ120-3-1	2233/1930/2002	1382/1050/1122	851/880/880	144/184/236	128/166/226
SJ120-3	2233/1930/2002	1382/1050/1122	851/880/880	144/184/236	128/166/226
SJ120-4-2	2581/2190/2202	1570/1150/1162	1011/1040/1040	144/184/236	149/194/246
SJ120-4-1	2581/2190/2202	1570/1150/1162	1011/1040/1040	144/184/236	149/194/246
SJ120-4	2581/2190/2202	1570/1150/1162	1011/1040/1040	144/184/236	149/194/246
SJ120-5-2	--/2440/2392	--/1240/1192	--/1200/1200	--/184/236	--/222/264
SJ120-5-1	--/2440/2392	--/1240/1192	--/1200/1200	--/184/236	--/222/264
SJ120-5	--/2570/2472	--/1370/1272	--/1200/1200	--/184/236	--/255/291
SJ120-6-2	--/2730/2632	--/1370/1272	--/1360/1360	--/184/236	--/263/299
SJ120-6-1	--/2730/2632	--/1370/1272	--/1360/1360	--/184/236	--/263/299
SJ120-6	--/2850/2692	--/1490/1332	--/1360/1360	--/192/236	--/276/319
SJ120-7-2	--/3010/2852	--/1490/1332	--/1520/1520	--/192/236	--/284/327
SJ120-7-1	--/3010/2852	--/1490/1332	--/1520/1520	--/192/236	--/284/327
SJ120-7	--/3060/2942	--/1540/1422	--/1520/1520	--/192/236	--/294/357
SJ120-8-2	--/3220/3102	--/1540/1422	--/1680/1680	--/192/236	--/302/365
SJ120-8-1	--/3220/3102	--/1540/1422	--/1680/1680	--/192/236	--/302/365
SJ120-8	--/3220/3102	--/1540/1422	--/1680/1680	--/192/236	--/302/365
SJ120-9-2	--/3484/3371	--/1644/1531	--/1840/1840	--/192/236	--/328/410
SJ120-9-1	--/3484/3371	--/1644/1531	--/1840/1840	--/192/236	--/328/410
SJ120-9	--/3484/3371	--/1644/1531	--/1840/1840	--/192/236	--/328/410
SJ120-10-2	--/3644/3531	--/1644/1531	--/2000/2000	--/192/236	--/336/418
SJ120-10-1	--/3644/3531	--/1644/1531	--/2000/2000	--/192/236	--/336/418
SJ120-10	--/3764/3641	--/1764/1641	--/2000/2000	--/192/236	--/359/455
SJ120-11-2	--/3924/3801	--/1764/1641	--/2160/2160	--/192/236	--/367/463
SJ120-11-1	--/3924/3801	--/1764/1641	--/2160/2160	--/192/236	--/367/463
SJ120-11	--/3924/3801	--/1764/1641	--/2160/2160	--/192/236	--/367/463

Примечание: размер B может отличаться в зависимости от поставщика электродвигателей.

## Графические характеристики

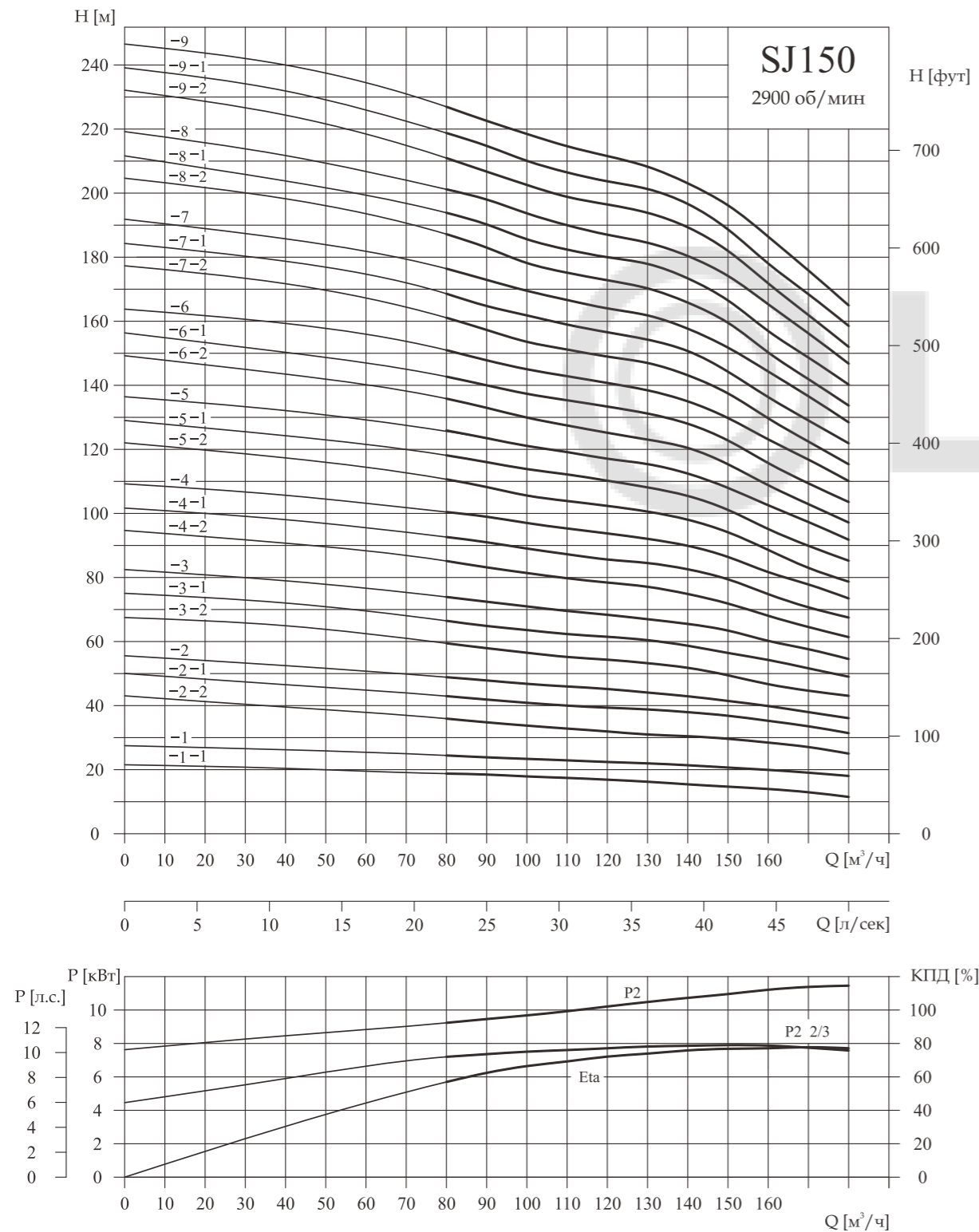

## Технические характеристики

Модель	Двигатель		Q, м³/ч	80	90	100	110	120	130	140	150	160	170	180
	кВт	л.с.		H, м										
SJ150-1-1	9.2	12.5	18.5	18	17.5	17	16.5	16	15	14.5	13.5	13	11.5	
SJ150-1	13	17.5	24	23.5	23	22.5	22	21.5	21	20	19.5	19	18	
SJ150-2-2	18.5	25	35.5	34	32	31.5	31	29.5	29	28.5	28	27	25	
SJ150-2-1	22	30	43	41.5	40	39	38.5	38	37.5	36	35.5	34	31	
SJ150-2	25	34	48.5	47.5	46	45	44.5	44	42.5	41	39.5	38	36	
SJ150-3-2	30	40	60	57	54.5	54	53.5	53	52.5	49.5	46.5	44.5	43	
SJ150-3-1	37	50	66.5	64	62.5	61.5	60.5	60	59.5	56.5	54	51.5	49	
SJ150-3	37	50	74.5	72.5	70.5	69.5	68	67.5	65.5	63.5	60	57.5	54.5	
SJ150-4-2	45	60	85.5	83	80	79	77.5	77	76	73	66.5	63.5	61	
SJ150-4-1	45	60	93	90	87.5	86.5	84.5	83.5	83	79.5	73.5	70.5	67	
SJ150-4	55	75	100.5	98	96	94.5	93	92.5	89.5	86.5	80.5	77.5	73	
SJ150-5-2	55	75	111.5	107	104	103	102	101	98	94	86.5	81.5	78.5	
SJ150-5-1	55	75	118.5	114.5	112	110.5	108.5	107	105.5	101	94	89.5	85	
SJ150-5	63	85	126	122.5	120	118	116	115	112.5	108.5	101.5	97	91.5	
SJ150-6-2	63	85	137	131.5	128	126.5	123	122	120.5	115.5	107	101	97	
SJ150-6-1	75	100	144	139	136	134	132	131.5	128	122.5	114.5	109	103.5	
SJ150-6	75	100	151.5	147	144	141.5	139.5	138	135	130	122	116.5	110	
SJ150-7-2	75	100	162.5	156	152.5	150.5	146	145	143	138	128	121	115	
SJ150-7-1	90	120	169.5	163.5	160.5	158	155	153	150.5	145	135.5	129	121.5	
SJ150-7	90	120	177	171.5	168.5	165.5	163.5	162.5	157.5	152.5	143	136.5	128	
SJ150-8-2	90	120	188	180.5	177	174.5	172	171	165.5	160.5	149	140.5	133.5	
SJ150-8-1	110	150	195	188	185	182	180	178.5	173	168.5	156.5	148.5	140	
SJ150-8	110	150	202.5	196	193	189.5	187	186	180	175	164	156	146.5	
SJ150-9-2	110	150	213.5	205	201.5	198	196	194	188.5	182.5	170.5	160	152	
SJ150-9-1	110	150	220.5	212.5	209.5	205.5	203	201.5	196	189.5	178	168	158.5	
SJ150-9	110	150	228	220.5	217.5	213	210	209	203	197	185.5	175.5	165	

## Габаритно-присоединительные размеры, масса

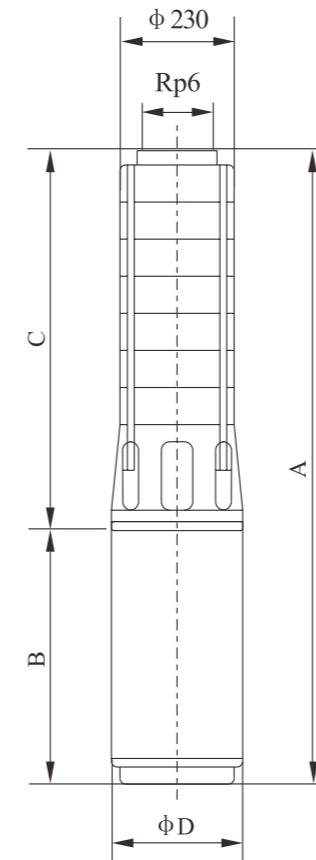

Модель	Размер, мм(соединение с двигателем 6"/8"/10')				Масса, кг
	A	B	C	φ D	
SJ150-1-1	1428/1360/--	897/800/--	531/560/--	144/184/--	71/102/--
SJ150-1	1561/1420/--	1030/860/--	531/560/--	144/184/--	84/112/--
SJ150-2-2	1781/1610/--	1090/890/--	691/720/--	144/184/--	99/125/--
SJ150-2-1	1851/1660/--	1160/940/--	691/720/--	144/184/--	104/137/--
SJ150-2	1933/1710/--	1242/990/--	691/720/--	144/184/--	113/147/--
SJ150-3-2	2233/1930/2002	1382/1050/1122	851/880/880	144/184/236	128/166/226
SJ150-3-1	2421/2030/2042	1570/1150/1162	851/880/880	144/184/236	142/187/239
SJ150-3	2421/2030/2042	1570/1150/1162	851/880/880	144/184/236	142/187/239
SJ150-4-2	--/2280/2232	--/1240/1192	--/1040/1040	--/184/236	--/214/256
SJ150-4-1	--/2280/2232	--/1240/1192	--/1040/1040	--/184/236	--/214/256
SJ150-4	--/2410/2312	--/1370/1272	--/1040/1040	--/184/236	--/247/283
SJ150-5-2	--/2570/2472	--/1370/1272	--/1200/1200	--/184/236	--/255/291
SJ150-5-1	--/2570/2472	--/1370/1272	--/1200/1200	--/184/236	--/255/291
SJ150-5	--/2690/2532	--/1490/1332	--/1200/1200	--/192/236	--/268/311
SJ150-6-2	--/2850/2692	--/1490/1332	--/1360/1360	--/192/236	--/276/319
SJ150-6-1	--/2900/2782	--/1540/1422	--/1360/1360	--/192/236	--/286/349
SJ150-6	--/2900/2782	--/1540/1422	--/1360/1360	--/192/236	--/286/349
SJ150-7-2	--/3060/2942	--/1540/1422	--/1520/1520	--/192/236	--/294/357
SJ150-7-1	--/3164/3051	--/1644/1531	--/1520/1520	--/192/236	--/312/394
SJ150-7	--/3164/3051	--/1644/1531	--/1520/1520	--/192/236	--/312/394
SJ150-8-2	--/3324/3211	--/1644/1531	--/1680/1680	--/192/236	--/320/402
SJ150-8-1	--/3444/3321	--/1764/1641	--/1680/1680	--/192/236	--/343/439
SJ150-8	--/3444/3321	--/1764/1641	--/1680/1680	--/192/236	--/343/439
SJ150-9-2	--/3604/3481	--/1764/1641	--/1840/1840	--/192/236	--/351/447
SJ150-9-1	--/3604/3481	--/1764/1641	--/1840/1840	--/192/236	--/351/447
SJ150-9	--/3604/3481	--/1764/1641	--/1840/1840	--/192/236	--/351/447

Примечание: размер B может отличаться в зависимости от поставщика электродвигателей.

## Графические характеристики

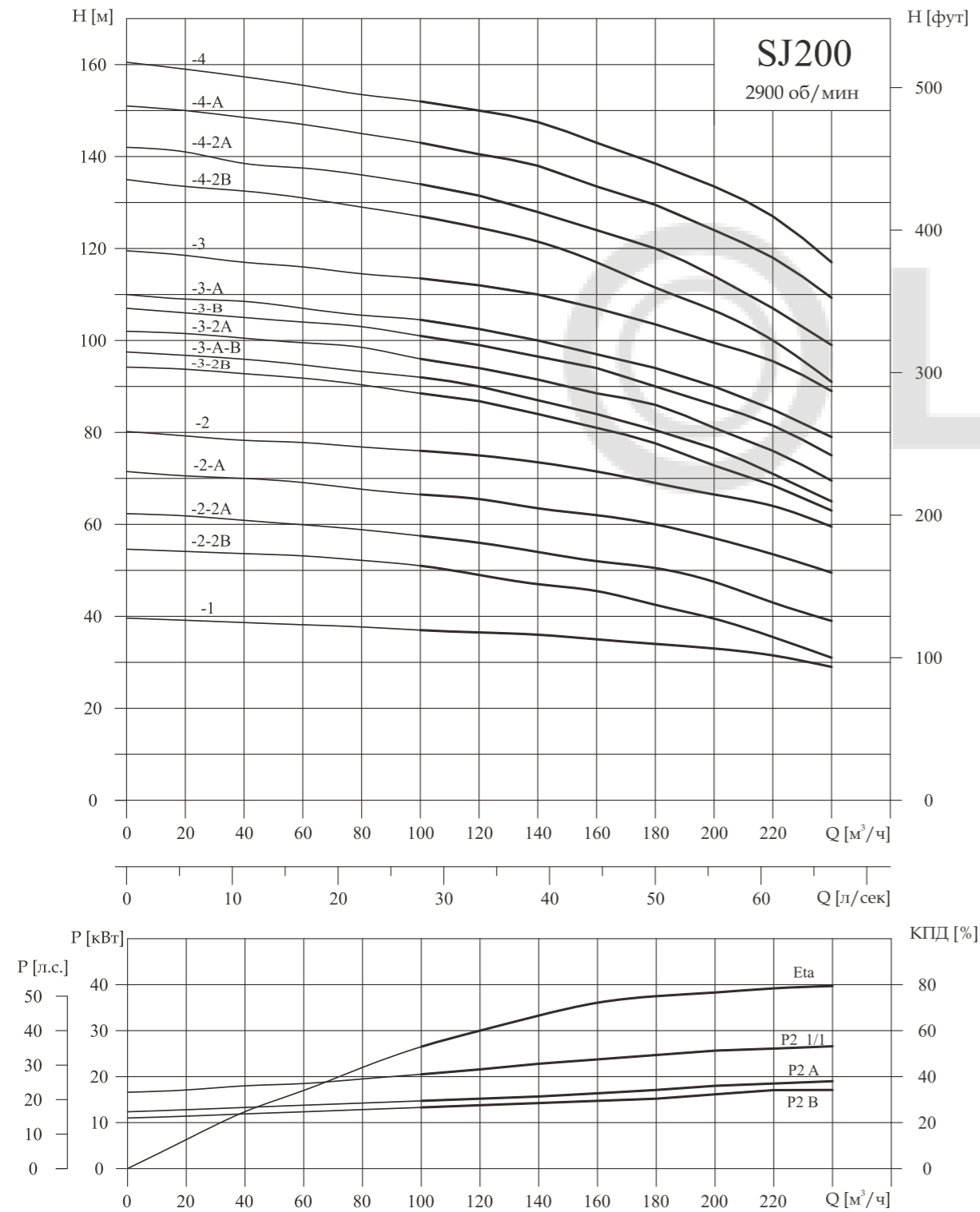

## Технические характеристики

Модель	Двигатель		Q, м³/ч	100	120	140	160	180	200	220	240
	кВт	л.с.		H, м							
SJ200-1	30	40	37	36.5	36	35	34	33	31.5	29	
SJ200-2-2B	37	50	51	49	47	45.5	42.5	39.5	35.5	31	
SJ200-2-2A	45	60	57.5	56	54	52	50.5	47.5	43	39	
SJ200-2-A	55	75	66.5	65.5	63.5	62	60	57	53.5	49.5	
SJ200-2	55	75	76	75	73.5	71.5	69	66.5	64	59.5	
SJ200-3-2B	75	100	88.5	87	84	81	78	72.5	68.5	63	
SJ200-3-A-B	75	100	92	90	87	84	80.5	76.5	71	65	
SJ200-3-2A	75	100	96	94	91.5	88.5	86	81	76	69.5	
SJ200-3-B	75	100	101	99	96.5	94	90	86	81.5	109.5	
SJ200-3-A	75	100	104.5	102.5	100	97	94	90	85	75	
SJ200-3	90	120	113.5	112	110	107	103.5	99.5	95.5	79	
SJ200-4-2B	90	120	127	124.5	121.5	117	111.5	106.5	100	89	
SJ200-4-2A	110	150	134	131.5	127.5	124	120	114	107	91	
SJ200-4-A	110	150	143	140.5	138	133.5	129.5	124	118	99	
SJ200-4	110	150	152	150	147.5	143	138.5	133.5	127	117	

## Габаритно-присоединительные размеры, масса

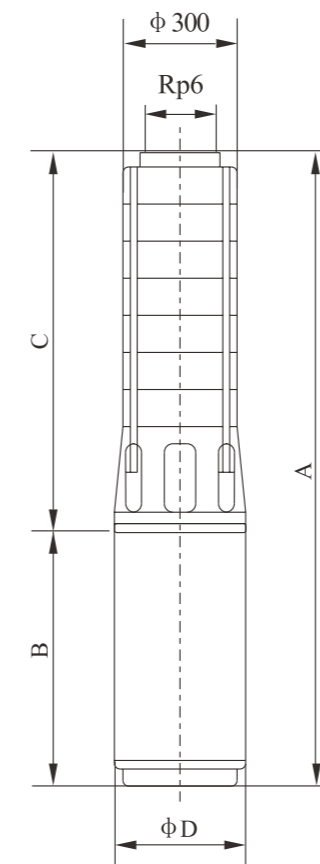

Модель	Размер, мм (соединение с двигателем 10')				Масса, кг
	A	B	C	ΦD	
SJ200-1	1721	1122	599	236	229
SJ200-2-2B	1955	1162	793	236	254
SJ200-2-2A	1985	1192	793	236	264
SJ200-2-A	2065	1272	793	236	291
SJ200-2	2065	1272	793	236	291
SJ200-3-2B	2409	1422	987	236	353
SJ200-3-A-B	2409	1422	987	236	353
SJ200-3-2A	2409	1422	987	236	353
SJ200-3-B	2409	1422	987	236	353
SJ200-3-A	2409	1422	987	236	353
SJ200-3	2519	1532	987	236	390
SJ200-4-2B	2713	1532	1181	236	401
SJ200-4-2A	2823	1642	1181	236	438
SJ200-4-A	2823	1642	1181	236	438
SJ200-4	2823	1642	1181	236	438

Примечание: размер B может отличаться в зависимости от поставщика электродвигателей.