



**ROYAL[®]
CLIMA**

ROYAL FRESH STANDARD FULL DC EU Inverter

**КОНДИЦИОНЕР ВОЗДУХА
(СПЛИТ-СИСТЕМА БЫТОВАЯ)**

Внутренние блоки:

RCI-RFS28HN/IN

RCI-RFS35HN/IN

Наружные блоки:

RCI-RFS28HN/OUT

RCI-RFS35HN/OUT

РУКОВОДСТВО ПО ЭКСПЛУАТАЦИИ

8 (800) 500-71-91

**ФЕДЕРАЛЬНАЯ
ГАРАНТИЙНАЯ
ПОДДЕРЖКА**

**ЭКСПЕРТ
КЛИМАТА**

Перед началом работы внимательно прочитайте
и сохраните данное руководство



СОДЕРЖАНИЕ

Используемые обозначения	2
Правила безопасности	3
Назначение.....	3
Устройство прибора	4
Условия эксплуатации.....	4
Общие требования к установке	5
Управление прибором	17
Удаленное управление по Wi-Fi	27
Технические характеристики.....	44
Поиск и устранение неисправностей	46
Уход и обслуживание	49
Транспортировка и хранение.....	50
Комплектация	50
Срок эксплуатации.....	51
Правила утилизации.....	51
Дата изготовления	51
Сертификация продукции.....	51



Уважаемый покупатель!

Поздравляем вас с покупкой и благодарим за удачный выбор кондиционера воздуха бренда ROYAL CLIMA. Перед началом эксплуатации прибора просим вас внимательно ознакомиться с руководством по эксплуатации.

ИСПОЛЬЗУЕМЫЕ ОБОЗНАЧЕНИЯ

ОСТОРОЖНО!

Требования, несоблюдение которых может привести к серьезной травме или летальному исходу.

Примечание:

1. Если поврежден кабель питания, он должен быть заменен производителем или авторизованной сервисной службой или другим квалифицированным специалистом, во избежание серьезных травм.
2. Кондиционер должен быть установлен с соблюдением существующих местных норм и правил эксплуатации электрических сетей.
3. После установки кондиционера электрическая вилка должна находиться в доступном месте.
4. Неисправные батарейки пульта должны быть заменены.
5. Кондиционер должен быть установлен на достаточно надежных кронштейнах.
6. Производитель оставляет за собой право без предварительного уведомления покупателя вносить изменения в конструкцию, комплектацию или технологию изготовления изделия с целью улучшения его свойств.
7. В тексте и цифровых обозначениях инструкции могут быть допущены опечатки.
8. Если после прочтения инструкции у Вас останутся вопросы по эксплуатации прибора, обратитесь к продавцу или в специализированный сервисный центр для получения разъяснений.
9. На изделии присутствует этикетка, на которой указаны технические характеристики и другая полезная информация о приборе.

ВНИМАНИЕ!

Требования, несоблюдение которых может привести к тяжелой травме или серьезному повреждению оборудования.

Используемые знаки безопасности на упаковке



ПРЕДУПРЕЖДЕНИЕ

Этот символ показывает, что в данном приборе используется легковоспламеняющийся хладагент. Если хладагент протекает и подвергается воздействию внешнего источника возгорания, существует риск возгорания.



ВНИМАНИЕ

Этот символ указывает на то, что обслуживающий персонал должен обращаться с этим оборудованием со ссылкой на руководство по установке.



ВНИМАНИЕ

Этот символ означает, что следует внимательно прочитать руководство по эксплуатации.



ВНИМАНИЕ

Этот символ показывает, что доступна такая информация, как руководство по эксплуатации или инструкция по установке.

ПРАВИЛА БЕЗОПАСНОСТИ



ПРЕДУПРЕЖДЕНИЕ
Данное устройство заполнено хладагентом R32

- Не используйте хладагент, отличный от указанного (R32) для дозаправки или перезаправки изделия. В противном случае в контуре охлаждения может образоваться недопустимо высокое давление, что может привести к неисправности или взрыву изделия.
- Техническое обслуживание и ремонт кондиционера, работающего на хладагенте R32 должны осуществляться после проверки устройства на безопасность, чтобы минимизировать риски возникновения опасных инцидентов.

ВНИМАНИЕ!

- Монтаж кондиционера должен осуществляться квалифицированными специалистами официального дилера.
- Перед установкой кондиционера убедитесь, что параметры местной электрической сети соответствуют параметрам, указанным на табличке с техническими данными прибора.
- Не допускается установка кондиционера в местах возможного скопления легковоспламеняющихся газов и помещениях с повышенной влажностью (ванные комнаты, зимние сады).
- Не устанавливайте кондиционер вблизи источников тепла.
- Чтобы избежать сильной коррозии кондиционера, не устанавливайте наружный блок в местах возможного попадания на него соленой морской воды.
- Все кабели и розетки должны соответствовать техническим характеристикам прибора и электрической сети.
- Кондиционер должен быть надежно заземлен.
- Внимательно прочитайте эту инструкцию перед установкой и эксплуатацией кондиционера, если у вас возникнут вопросы, обращайтесь к официальному дилеру производителя.
- Используйте кондиционер только по назначению, указанному в данной инструкции.
- Не храните бензин и другие летучие и легковоспламеняющиеся жидкости вблизи кондиционера — это очень опасно!

- Позаботьтесь, чтобы шум и горячий воздух от наружного блока не мешали соседям.
- При нарушении нормальной работы кондиционера обратитесь в гарантийную мастерскую.
- По вопросу перемещения или демонтажа кондиционера обратитесь в сервисный центр.

ОСТОРОЖНО!

- В линии электропитания должен быть установлен автоматический выключатель с заземлением или сетевой выключатель с отключающей способностью, в 1,5 раза превышающей максимальный потребляемый ток агрегата.
- Если вилка кондиционера не соответствует розетке сети электропитания, обратитесь к квалифицированному электрику для замены розетки.
- Не эксплуатируйте кондиционер при поврежденном кабеле электропитания. По вопросу замены поврежденного кабеля обратитесь к квалифицированному специалисту.
- Не подключайте и не отключайте кондиционер от электрической сети, вынимая вилку из розетки, используйте кнопку ВКЛ./ВЫКЛ.
- Не засовывайте посторонние предметы в воздухозаборные решетки кондиционера. Это опасно, т.к. вентилятор вращается с высокой скоростью.
- Не охлаждайте и не нагревайте воздух в помещении очень сильно, если в нем находятся дети или инвалиды.
- Кондиционер не предназначен для использования лицами (включая детей) с ограниченными физическими способностями, недостатком опыта и знаний, пока они не получили инструкцию по использованию данного кондиционера от человека, который отвечает за их безопасность.
- Дети не осознают опасности, которая может возникнуть при использовании электроприборов. Поэтому не разрешайте им использовать или играть прибором без вашего присмотра. Не оставляйте шнур питания в зоне досягаемости для детей, даже если электроприбор выключен.
- Храните упаковочные материалы (картон, пластик и т.д.) в недоступном для детей месте, поскольку они могут представлять опасность для детей.

НАЗНАЧЕНИЕ

Прибор предназначен для охлаждения, нагрева, осушения воздуха и вентиляции в бытовых помещениях.

УСТРОЙСТВО ПРИБОРА

Внутренний блок

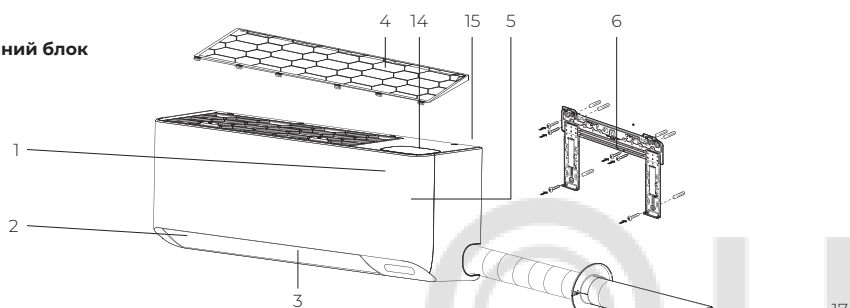

1. HEPA-фильтр (за лицевой панелью)
2. Выход воздуха
3. Горизонтальные и вертикальные жалюзи
4. Воздушный фильтр
5. Лицевая панель
6. Монтажная пластина

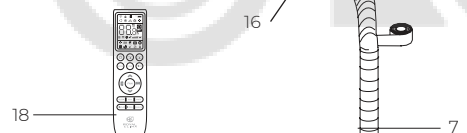

Наружный блок

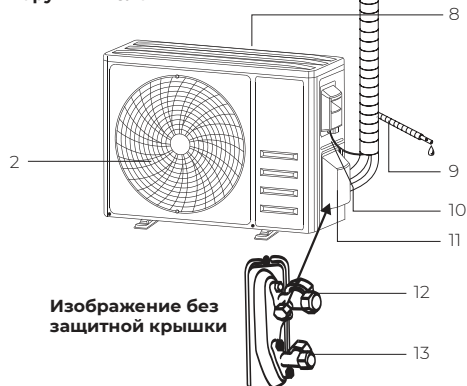

Изображение без защитной крышки

Примечание: указанное изображение может отличаться от фактического.

УСЛОВИЯ ЭКСПЛУАТАЦИИ

Режим работы	Охлаждение	Нагрев	Осушение	Приток свежего воздуха
Воздух в помещении	От +16 °С до +31 °С	От 0 °С до +31 °С	От +16 °С до +31 °С	От 0 °С до +31 °С
Наружный воздух	От -15 °С до +53 °С	От -20 °С до +30 °С	От -15 °С до +53 °С	От -15 °С до +53 °С

ОБЩИЕ ТРЕБОВАНИЯ К УСТАНОВКЕ

⚠ ВНИМАНИЕ!

Установка и обслуживание кондиционеров должны осуществляться квалифицированным персоналом.

Требования по установке внутренних блоков сплит-систем

- Устанавливайте внутренний блок вдали от нагревательных приборов, источников пара или горючих газов.
- Выберите место, где ничего не будет препятствовать входящему и исходящему потокам воздуха из внутреннего блока.
- Убедитесь, что конденсат от внутреннего блока будет отводиться полностью и беспрепятственно. Также убедитесь в надёжности и герметичности всех соединений отвода конденсата. Проверьте, что все трубы надёжно теплоизолированы.
- Трубопровод отвода конденсата должен быть проложен с наклоном, обеспечивающим удаление конденсата самотеком (при условии, если не используются специализированные дренажные помпы, иначе следуйте рекомендациям в инструкции к дренажной помпе).
- Не устанавливайте внутренний блок над входом в помещение.
- Определите и запомните место прохождения скрытой проводки, чтобы не повредить её при монтаже.
- Минимальная длина трубопровода хладагента составляет 3 или 4 метра (в зависимости от модели кондиционера). Это ограничение необходимо для снижения вибрации и шума.
- При изменении длины трубопровода свыше номинальной (стандартной), скорректируйте количество хладагента в холодильном контуре в соответствии с рекомендациями.
- Внутренний блок данного кондиционера оснащен функцией подачи свежего воздуха. Необходимо предусмотреть отверстие для вывода воздухопровода свежего воздуха на улицу (см. раздел «Рекомендации по монтажу воздухопровода приточного воздуха»).
- Размещайте внутренний блок кондиционера как можно ближе к наружной стене помещения. Учитывайте, что общая длина воздухопровода приточного воздуха не должна составлять более 2 метров.
- При установке внутреннего блока убедитесь, что соблюдаются требования по минимальным расстояниям до препятствий (см. рисунок).

Минимальное расстояние до препятствий

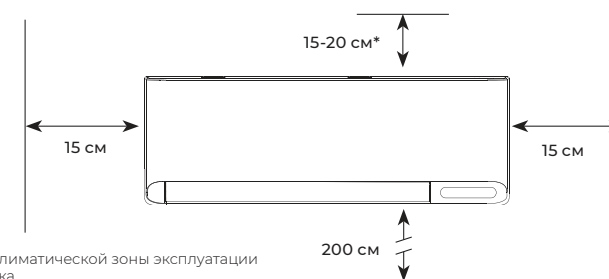

* В зависимости от климатической зоны эксплуатации и материала потолка.

При установке внутреннего блока убедитесь, что монтажная пластина (панель) будет находиться в правильном положении.

Правильное положение монтажной панели

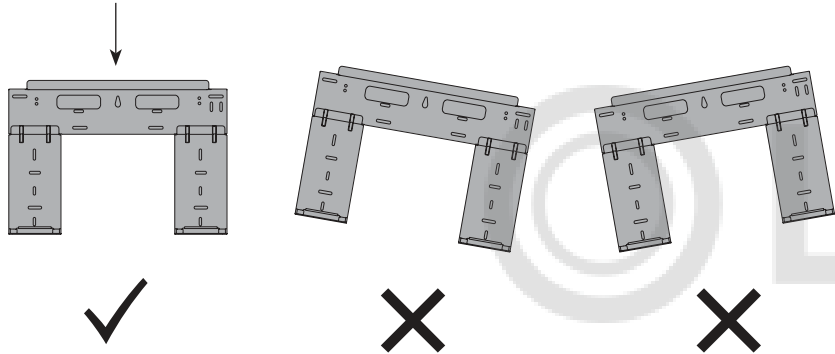

Не прокладывайте дренажный трубопровод так, как изображено на рисунке:

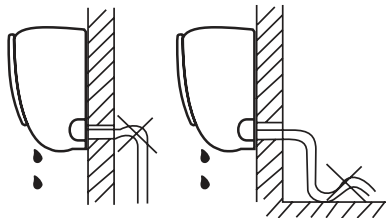
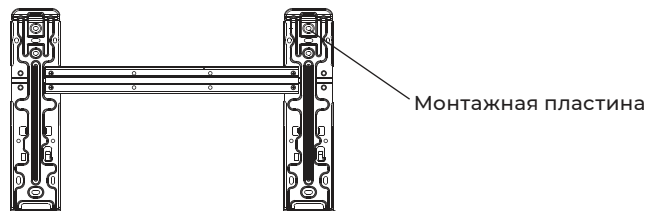

Не делайте подъёмов и петель

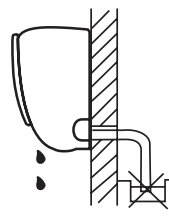

Не опускайте конец трубопровода в воду

Рекомендации по монтажу воздуховода приточного воздуха

Внутренний блок данной серии оснащен функцией подачи свежего (приточного) воздуха в помещении. Приточный воздух поступает через воздуховод (внешний диаметр от 53 до 63 мм) во внутренний блок, где очищается с помощью фильтра, проходит через нагнетающий вентилятор и выбрасывается через специальное отверстие в правой верхней части внутреннего блока. Отверстие выброса приточного воздуха за-

щищено специальным автоматическим выдвигаемым клапаном, который направляет воздушный поток в воздухозаборное отверстие внутреннего блока и препятствует проходу воздуха через внутренний блок, если функция подачи свежего воздуха не используется.

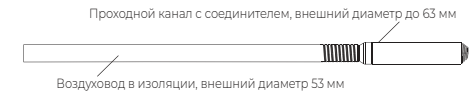

Общие требования к установке

Выберите один из следующих вариантов подключения воздуховода:

Вариант 1: влево, вместе с трубопроводом хладагента, дренажной трубой и соединительными кабелями. Для плотного прижима воздуховода и труб, используйте металлическую скобу из комплекта.

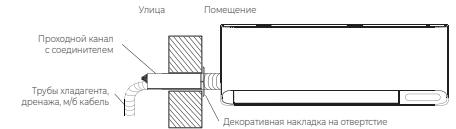
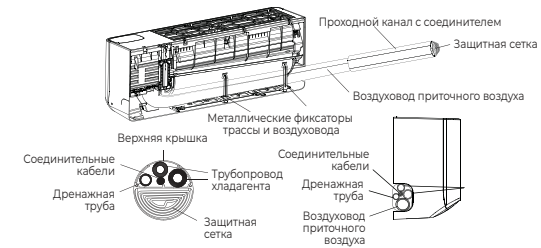

Вариант 2: вправо, вместе с трубопроводом хладагента, дренажной трубой и соединительными кабелями. Для плотного прижима воздуховода и труб, используйте металлическую скобу из комплекта.

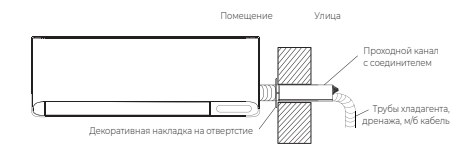
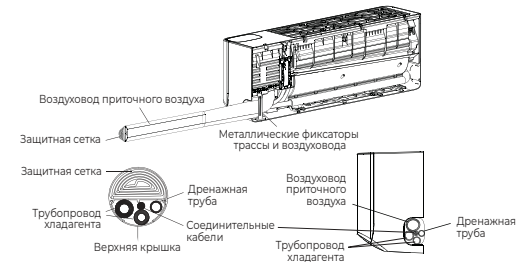

Вариант 3: вывод назад, под отдельное отверстие.

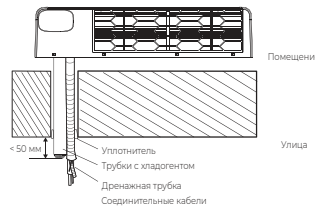
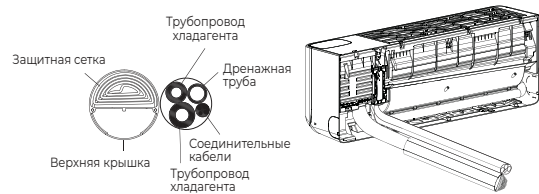

Рекомендуемый диаметр отверстия для проходного канала с соединителем (для воздуховода приточного воздуха) составляет 65-70 мм. Диаметр зависит от диаметра используемого воздуховода, применения дополнительной теплоизоляции (если необходимо), а также от применяемого для бурения отверстия инструмента и использования стабилизационной гильзы.

- Использование алмазного бурения позволяет проделывать отверстия в нижней части рекомендуемого диапазона (65 мм, благодаря получению отверстия с ровными стенками).
- При использовании обычного бурения необходимо учитывать неровности стенки отверстия и выбирать диаметр в верхней части допустимого диапазона (70 мм).
- Для остальных коммуникаций рекомендуется выполнить отдельное отверстие диаметром 40 мм.

ВНИМАНИЕ!

Избегайте пересечения и изгиба деталей.

Сборка воздуховода для одноэтапного монтажа (открытый монтаж или монтаж в коробе)

В зависимости от положения отверстия в стене выберите один из 3-х вариантов сборки воздуховода. Отмерьте необходимую длину воздуховода. Соедините воздуховод с проходным каналом с соединителем.

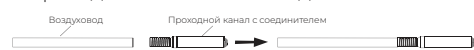

Для Варианта 1 (монтаж влево)*:

Измерьте расстояние между левым нижним углом монтажной пластины и центром отверстия в стене. Общая длина узла трубы свежего воздуха должна равняться измеренной длине плюс 650 мм.

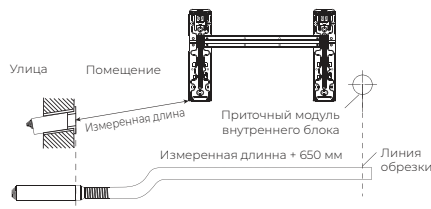

Для Варианта 2 (монтаж вправо)*:

Измерьте расстояние между левым нижним углом монтажной пластины и центром отверстия в стене. Общая длина узла трубы свежего воздуха должна равняться измеренной длине.

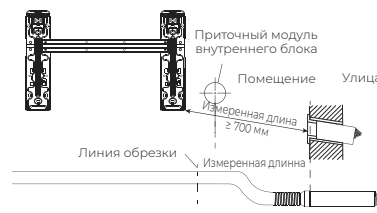

Для Варианта 3 (монтаж назад)*:

Длина воздуховода до проходного канала составляет 310 мм, а длина воздуховода до соединителя составляет 50 мм.

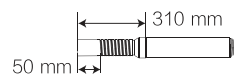

ВНИМАНИЕ!

Длина жесткой части проходного канала, не должна превышать глубину отверстия в стене более чем на 30-50 мм (с наружной стороны стены). Не допускайте нахождения жесткой части проходного канала внутри помещения.

Изменение длины воздушного канала

Отрежьте трубу воздуховода необходимой длины.



Если необходимо укоротить проходной канал с соединителем, произведите следующие действия:

- Сначала обрежьте жесткую часть проходного канала до необходимой длины.
- Затем отрежьте от воздуховода часть необходимой длины.
- Возьмите входящий в комплект поставки адаптер и соедините его с проходным каналом, закрепив соединение клеем.
- Вкрутите часть воздуховода необходимой длины в адаптер с другой стороны.

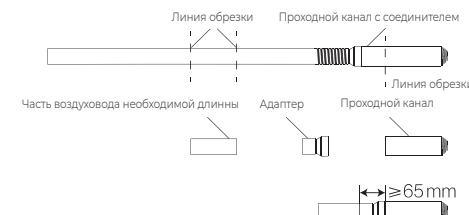

Примечание: перекрывающая часть адаптера и жесткая часть проходного канала не должны быть деформированными. Расстояние между круглым концом адаптера и его соединением с проходным каналом, должно быть ≥ 65 мм

Если необходимо укоротить только жесткую часть проходного канала, выполните следующие действия.

- Снимите защитную решетку с воздухозаборной части проходного канала.
- Отмерьте и обрежьте жесткую часть проходного канала до необходимой длины.
- Установите защитную решетку воздухозаборника на место.



Если необходимо удлинить воздуховод, выполните следующие действия:

- Соедините два участка воздуховода с помощью прямого коннектора (входит в комплект поставки). Каждая часть воздуховода вкручивается в прямой коннектор на половину его длины.

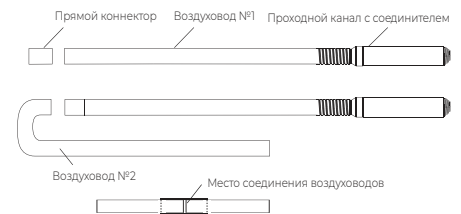

Соедините подготовленную часть воздуховода с проходным каналом с приточным модулем внутреннего блока (воздуховод необходимо вкрутить в соответствующее отверстие приточного блока).

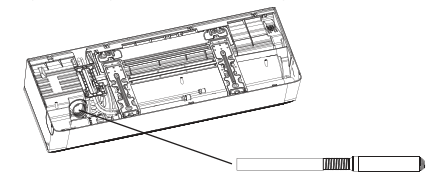

* Приведены рекомендуемые значения длин воздухопроводов. Рассчитайте необходимую длину воздуховода и проходного канала по месту.

Сборка воздуховода для двухэтапного монтажа (монтаж с закладкой воздуховода и трасс в стену)

Если вы выполняете двухэтапный монтаж и часть воздуховода заложена в стену, выполните следующие действия для соединения заблокированной части с приточным модулем внутреннего блока:

- Отмерьте необходимую длину воздуховодов.
- Отмерьте и отрежьте участок воздуховода длиной 15-16 см
- Вкрутите отрезанный участок в приточный модуль внутреннего блока
- На другой конец вкрученного участка, накрутите соединительный адаптер с теплоизоляцией.
- Накрутите ответную часть соединительного адаптера на воздуховод, заложённый в стену.
- Соедините обе части адаптера вместе, зашелкнув их до щелчка.

⚠ ВНИМАНИЕ!

При увеличении длины воздуховода свыше 1 м, увеличится сопротивление воздуховода и снизится объем приточного воздуха. Запрещено увеличивать длину воздуховода приточного воздуха свыше 2 метров.

Монтаж воздуховода свежего воздуха

Подготовка и использование комплектных воздуховодов

Перед началом монтажа воздуховода приточного воздуха убедитесь, что:

- Выбран подходящий воздуховод.
- Корректно рассчитана общая длина воздуховода.
- При удлинении / укорачивании комплектных воздуховодов все соединения герметично заизолированы.
- При использовании дополнительных воздуховодов, внутренний диаметр этих воздуховодов не меньше диаметра комплектных воздуховодов.
- На уличном конце воздуховода размещен комплектный защитный адаптер-сетка. Убедитесь, что в воздуховод не будет попадать влага.
- В воздуховод не будет поступать охлажденный/нагретый воздух от наружного блока кондиционера или от других источников.

- При наличии большого количества мелких загрязнителей воздуха около места вывода воздуховода, рекомендуется применить дополнительные меры защиты отверстия всасывания воздуха (например, установить более мелкую сетку).

Запрещен вывод воздуховода в места где присутствуют:

- Минеральные масла и/или их пары.
- Горючие и/или легковоспламеняющиеся вещества и/или их пары.
- Брызги соленой морской воды или источники воздуха с повышенным содержанием солей.
- Вызывающие коррозию газы, например, сернистые.
- Пары кислот и щелочей.
- Большое количество взвешенных механических частиц.
- Иные вещества, способные вызвать повреждение пластиковых или металлических частей кондиционера или способных негативно повлиять на здоровье человека.

Рекомендации по выбору места для воздухозаборника приточного воздуха:

по возможности разместите воздухозаборник приточного воздуха как можно дальше от наружного блока.

Не рекомендуется размещать воздухозаборник приточного воздуха в следующих областях:

- За наружным блоком или в пределах 30 см от него (возможна передача звука от работающего наружного блока во внутренний блок по воздуховоду приточного воздуха).
- В 2 метрах над наружным блоком (возможно попадание нагретого воздуха от наружного блока в воздухозаборник приточного воздуха).

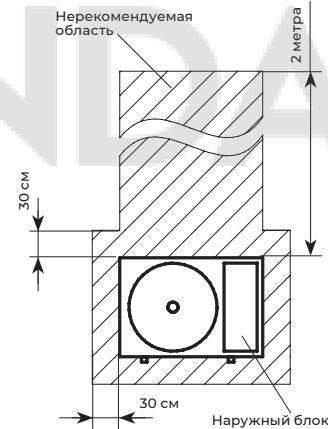

Подготовка отверстия для воздуховода приточного воздуха:

- диаметр отверстия для воздуховода приточного воздуха зависит от диаметра используемого воздуховода, применения дополнительной теплоизоляции (если необходимо), а также от применяемого для бурения отверстия инструмента и использования стабилизационной гильзы.
- Использование алмазного бурения позволяет продельвать отверстия в нижней части рекомендуемого диапазона (благодаря получению отверстия с ровными стенками).
- При использовании обычного бурения необходимо учитывать неровности стенки отверстия и выбирать диаметр в верхней части допустимого диапазона.

Общий вид отверстия приточного воздуха:

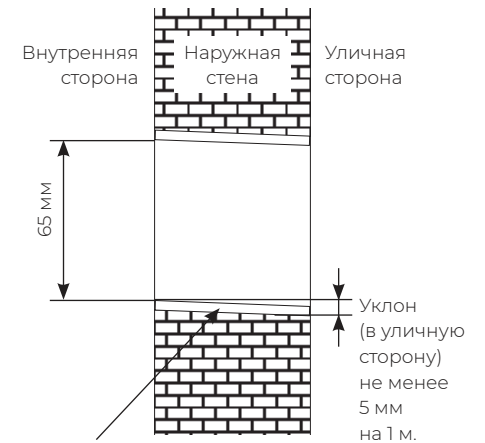

Стабилизационная гильза – ПП труба или иной материал (не входит в комплект поставки, применение необязательно)

Установка внутреннего блока

- Выполните подготовительные работы (подготовка отверстия, подготовка труб хладагента и дренажа, межблочного кабеля), уложите трубы хладагента и дренажа и межблочный кабель в проходной канал воздуховода.
- Медленно пропустите проходной канал с трубками хладагента, дренажной трубкой, воздуховодом и соединительными кабелями через отверстие в стене.
- Зацепите верхнюю часть внутреннего блока за монтажную пластину.
- Слегка надавите на левую и правую стороны внутреннего блока, убедитесь, что внутренний блок прочно зацепился.
- Нажмите на нижнюю часть внутреннего блока, чтобы защелки вошли в крюки монтажной пластины, убедитесь, что блок надежно закреплен.

Требования по установке наружных блоков сплит-систем

- Если над наружным блоком установлен навес, защищающий от солнца или дождя, убедитесь, что он не препятствует теплообмену конденсатора наружного блока.
- Наружный блок должен быть установлен выше уровня снежного покрова региона установки минимум на 15 см.
- Не помещайте животных или растения под входящим или исходящим воздушным потоком от наружного блока.
- Выбирайте место установки наружного блока, учитывая его вес, а также чтобы шум и вибрация были минимальными.
- Выбирайте место установки так, чтобы тёплый воздух от кондиционера и шум его работы не мешали окружающим.
- Устанавливайте наружный блок вдали от нагревательных приборов, источников тепла, пара или горячих газов.
- Убедитесь, что после установки наружный блок будет находиться строго в вертикальном положении. Не допускается перекос наружного блока при его работе.
- Если наружный блок устанавливается на крышу, убедитесь, что перепад высоты между внутренним и наружным блоком не превышает максимально допустимого значения (зависит от модели кондиционера).
- Убедитесь, что длина трассы между внутренним и наружным блоком не превышает максимально допустимого значения (зависит от модели кондиционера).
- Убедитесь, что структура перекрытий/фасада и креплений выдержит вес оборудования.
- Если наружный блок устанавливается на крышу или стену/фасад здания в труднодоступном месте, это может затруднить последующее сервисное обслуживание.
- При установке наружного блока убедитесь, что соблюдаются требования по минимальным расстояниям до препятствий (см. рисунок):

Минимальное расстояние до препятствий

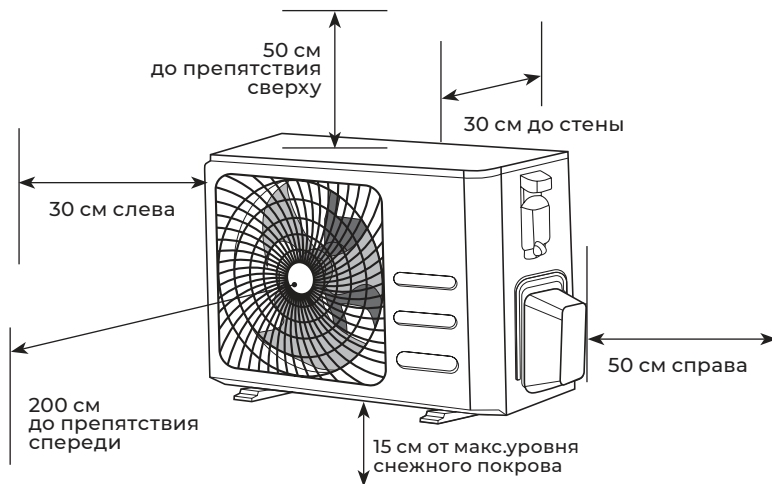

- В случае, если в месте установки возможны сильные порывы ветра (например, на побережье), убедитесь, что вентилятор вращается без затруднений, и блок расположен вдоль стены, или используйте ограждение от ветра (см. рисунок). По возможности устанавливайте наружный блок с подветренной стороны.

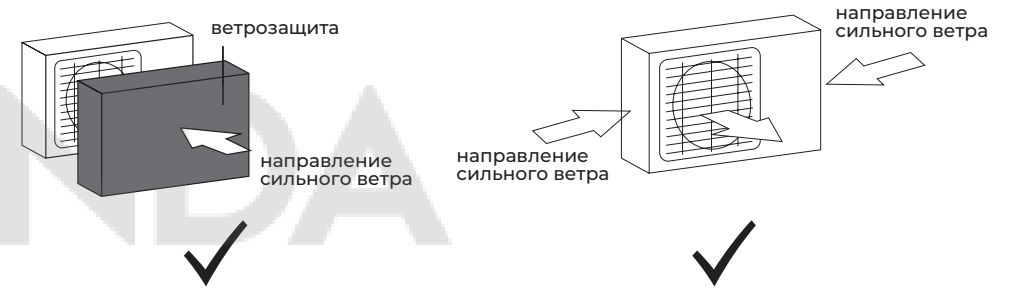

- Если наружный блок оснащён функцией теплового насоса, установите патрубок отвода конденсата наружного блока. По этому патрубку будет отводиться конденсат, образующийся при работе наружного блока в режиме нагрева.

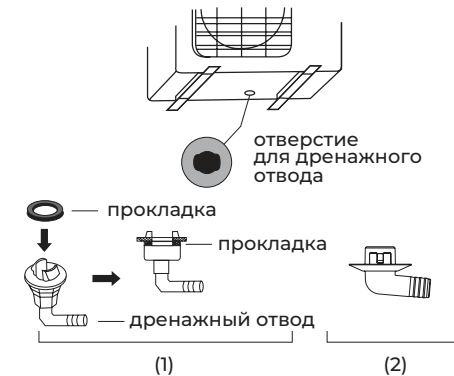

Примечание: изображение конструкции дренажного патрубка приведено для справки. Конструкция дренажного патрубка вашего кондиционера может отличаться (например, может отсутствовать резиновая прокладка).

Запрещается устанавливать наружные блоки сплит-систем в следующих местах

- В местах, в которых присутствуют минеральные масла (или их пары), например, смазочные.
- В условиях морского климата с большим содержанием солей в воздухе (в зависимости от модели и вида антикоррозийной обработки наружного блока).
- В условиях присутствия вызывающих коррозию газов, например, сернистых.
- В условиях сильных колебаний напряжения в сети (на промышленных предприятиях).
- В автомобильном транспорте или на водном транспорте.
- В местах, где присутствуют сильные электромагнитные поля.
- В местах, где имеются горючие газы или материалы.
- В местах, где имеются пары кислот и щелочей, а также в других особых условиях.
- В местах, где в окружающем воздухе присутствует большое количество взвешенных механических частиц.
- В помещениях.

Установочные данные для наружных блоков:

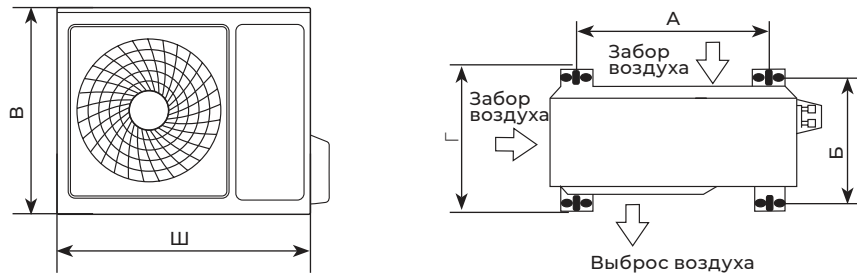

Модель:	Размеры наружного блока Ш×В×Г, мм	Размер А, мм	Размер Б, мм
RCI-RFS28HN/OUT	777×498×290	415	263
RCI-RFS35HN/OUT	795×549×305	433,80	278

Примечание: приведенные установочные размеры являются справочными и могут быть изменены без предварительного уведомления.

Подключение электропитания и осуществление межблочных соединений

При подключении электропитания и межблочных соединений соблюдайте следующие требования:

- Оборудование должно иметь выделенную линию электропитания и отдельный автомат токовой защиты.
- Все контакты должны быть закреплены надёжно, резьбовые соединения должны быть затянуты. Протяните все резьбовые соединения, так как они могли ослабнуть от вибрации при транспортировке. Удалите все посторонние предметы и крепления, использовавшиеся при транспортировке.
- Электропитание соответствует спецификации данного оборудования.
- Мощность линии электропитания соответствует максимальной потребляемой мощности кондиционера.
- Убедитесь, что при пуске оборудования не происходит изменения параметров

электросети более чем на 10 % от номинального рабочего напряжения, указанного в спецификации оборудования.

- Убедитесь, что сечение кабеля соответствует спецификации оборудования.
- В сырых и влажных помещениях всегда используйте УЗО.
- Убедитесь, что исключена возможность возникновения проблем с электропитанием, т.к. они могут повлечь частые срабатывания реле, что приведёт к выходу из строя контактов, а также к неправильному функционированию защиты от перегрузки.
- Предусмотрите возможность одновременного отключения от источника питания всех питающих проводов.
- Подключение электропитания и осуществление межблочных соединений должны выполняться квалифицированным персоналом.

Схемы межблочных соединений

Параметр/Индекс модели	28, 35
Сторона подключения электропитания	Внутренний блок
Силовой кабель	3×2,5
Межблочный кабель	4×2,5

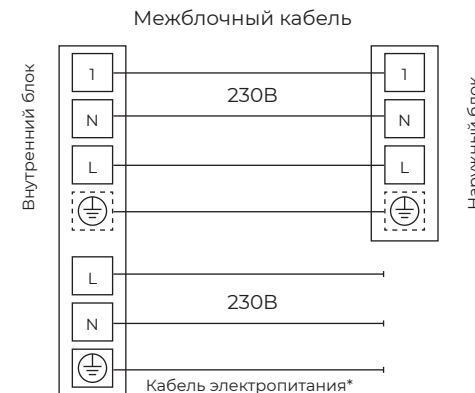

⚠ ВНИМАНИЕ!

Параметры рекомендуемых к применению межблочных и силовых кабелей вы можете посмотреть в разделе «Технические характеристики».

*Если на внутреннем и наружном блоке присутствуют отдельные кабели с собственными разъёмами, соедините их.



Примечание: данные схемы приведены только для справки. Если схема подключений на вашем блоке отличается, для осуществления подключения воспользуйтесь схемой электроподключений, приведенной на вашем кондиционере.

УПРАВЛЕНИЕ ПРИБОРОМ

Панель индикации внутреннего блока

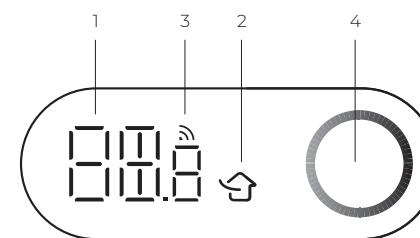
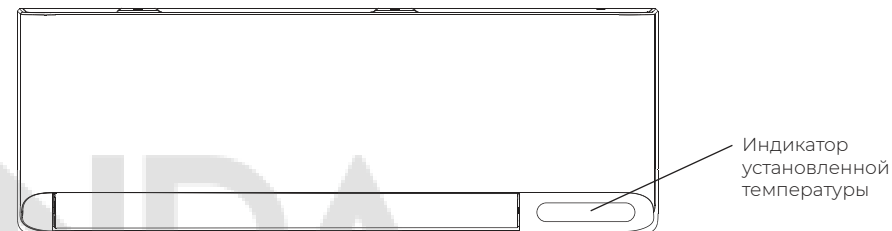

№	Индикатор	Функция
1	88.8	Индикатор таймера, температуры и кодов ошибок
2	🏠	Индикатор загорается при включении функции «Свежий воздух»
3	📶	Индикатор загорается при включении Wi-Fi
4	⦿	Меня цвет, индикатор отображает режимы работы кондиционера: Режим охлаждения — синий, Режим нагрева — оранжевый, Режим осушения — желтый, Режим вентилятора — белый, Независимый FRESH AIR — зеленый.

Примечание:

Кондиционер автоматически регулирует яркость дисплея и громкость звукового сигнала в соответствии с интенсивностью окружающего освещения. Когда кондиционер отслеживает слабый уровень освещения в течение определенного периода времени, он автоматически временно отключает

дисплей. Громкость звукового сигнала при приёме команд с пульта ДУ или при управлении через Wi-Fi приложение будет снижена. Как только уровень освещенности увеличивается, яркость подсветки дисплея и громкость звуковых сигналов будет увеличена до стандартных показателей.

Описание пульта ДУ

Модель	Для всех моделей кондиционеров, указанных на обложке
Номинальное напряжение	3,0 В
Минимальное рабочее напряжение	2,0 В
Максимальное расстояние до приемника сигналов	8 м (при напряжении 3,0 В до 11 м)

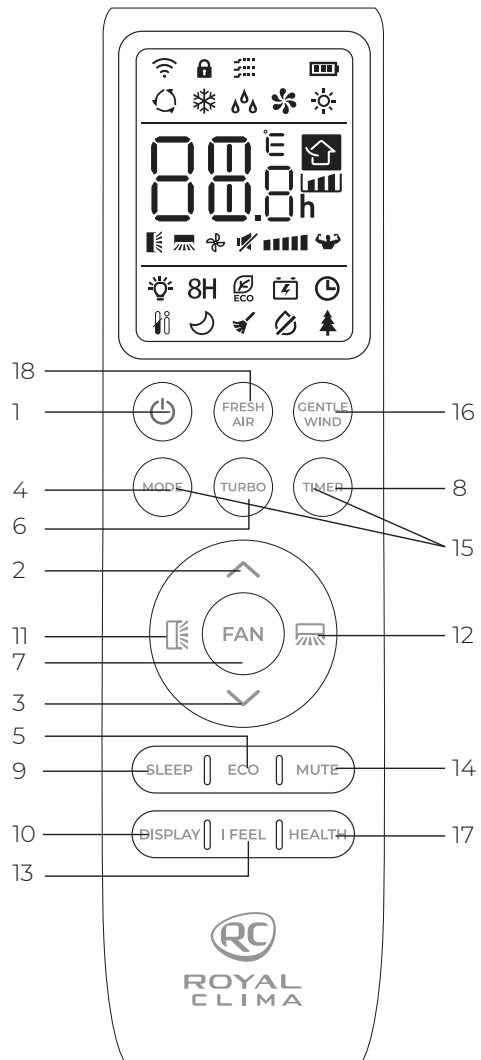

№	Кнопка	Функции
1		Включить / выключить кондиционер
2		Увеличить температуру или настроить таймер
3		Уменьшить температуру или настроить таймер
4	MODE	Выбрать режим работы («АВТО», «ОХЛАЖДЕНИЕ», «НАГРЕВ», «ОСУШЕНИЕ», «ВЕНТИЛЯЦИЯ»)
5	ECO	Включить / отключить режим ECO Долгим нажатием включить / отключить функцию нагрева 8°C [только в режиме нагрева] (в зависимости от модели)
6	TURBO	Включить / отключить режим TURBO
7	FAN	Выбрать скорость вентилятора: авто/тихая/низкая/пониженная средняя/средняя/повышенная средняя/высокая/турбо
8	TIMER	Настройка таймера на включение/выключение
9	SLEEP	Включить / отключить режим SLEEP
10	DISPLAY	Включить / выключить светодиодный дисплей
11		Изменения работы горизонтальных жалюзи. При нажатии активируется автоматическое движение жалюзи вверх-вниз. Для фиксации положения жалюзи нажмите кнопку повторно
12		Изменения работы вертикальных жалюзи. При нажатии активируется автоматическое движение жалюзи влево-вправо. Для фиксации положения жалюзи нажмите кнопку повторно
13	I FEEL	Включить / отключить функцию I FEEL
14	MUTE	Включить / отключить режим MUTE Долгим нажатием включить / отключить функцию GEN
15	MODE + TIMER	Включить / отключить функцию блокировки от детей
16	GENTLE WIND	Включить / отключить функцию мягкого обдува
17	HEALTH	Включить / отключить режим самоочистки (при выключенном кондиционере)
18	FRESH AIR	Включить / отключить функцию подачи свежего воздуха и выбрать скорость вентилятора приточного воздуха

Примечание: форма и положение переключателей, индикаторов может отличаться в зависимости от моделей, но их функции остаются прежними.

Индикация пульта ДУ

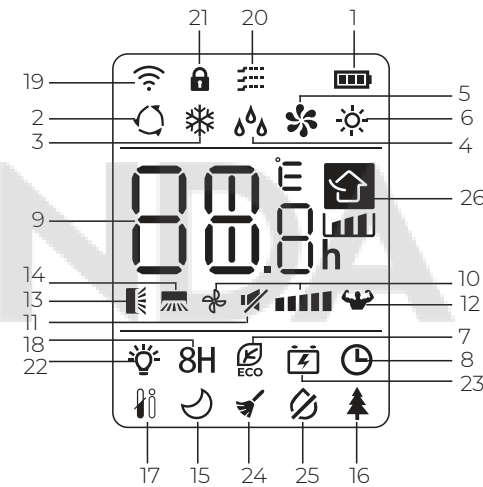

№	Индикатор	Обозначение
1		Индикатор низкого заряда батареи
2		Режим АВТО
3		Режим охлаждения
4		Режим осушения
5		Режим вентиляции
6		Режим нагрева
7		Режим ECO
8		Функция таймера
9		Индикатор температуры
10		Скорость работы вентилятора: автоматическая / тихая / низкая / пониженная средняя / средняя / повышенная средняя / высокая / турбо
11		Режим MUTE
12		Режим TURBO
13		Движение жалюзи вверх-вниз
14		Движение жалюзи вправо-влево
15		Режим SLEEP
16		Функция HEALTH (УФ-обработка воздуха)
17		Функция I FEEL
18	8H	Функция дежурного нагрева 8°C
19		Индикатор сигнала
20		Функция мягкого обдува
21		Функция блокировки от детей
22		Функция DISPLAY
23		Функция GEN
24		Режим самоочистки
25		Функция «Анти-плесень»
26		Функция свежего воздуха

Установка и замена элементов питания

Для питания пульта ДУ используются два щелочных элемента питания типа AAA/RO3 (не входят в комплект поставки).

1. Сдвинуть крышку с обратной стороны пульта ДУ.
2. Вставить элементы питания в соответствии с символами «+» и «-», указанными на стенке отсека.
3. Нажать кнопку включения / выключения прибора.

Примечания:

1. При замене элементов питания не используйте старые элементы или элементы других типов. Это может привести к нарушению нормальной работы пульта ДУ.
2. Если вы не пользуетесь пультом более 1 месяца, извлеките элементы питания из пульта, так как они могут протечь и повредить пульт.
3. При нормальной эксплуатации кондиционера срок службы элементов питания составляет около 6 месяцев.
4. Заменяйте элементы питания, если на экране горит индикатор низкого заряда батареи, отсутствует звуковое подтверждение приема команд ДУ или когда пропадает значок передачи сигнала.

Дистанционное управление кондиционером ON/OFF» (включение / выключение)

Нажмите кнопку ON/OFF. Когда прибор получит сигнал, то на дисплее внутреннего блока загорится индикатор режима работы. При нажатии кнопки второй раз, прибор будет выключен. После выключения прибора жалюзи внутреннего блока закроются автоматически.

Режим охлаждения ❄️

Режим охлаждения позволяет кондиционеру охлаждать помещение и одновременно снижать влажность воздуха.

Для включения режима охлаждения (COOL) нажимайте кнопку MODE, пока на дисплее не появится значок ❄️. С помощью кнопок ▲ и ▼ установите температуру ниже, чем температура в помещении.

Режим вентиляции 🌿

Для настройки режима вентиляции нажимайте кнопку MODE, пока на дисплее не появится значок 🌿.

Примечание: этот режим запускает только вентилятор внутреннего блока. Для запуска вентилятора приточного воздуха, активируйте функцию свежего воздуха (см. далее).

Режим осушения 💧

В режиме осушения кондиционер снижает уровень влажности воздуха в помещении.

Для активации режима осушения нажимайте кнопку MODE, пока на дисплее не появится значок 💧.

Автоматический режим 🔄

Режим работы будет выбран автоматически в соответствии с температурой в помещении.

Для выбора автоматического режима работы нажимайте кнопку MODE, пока на дисплее не появится значок 🔄.

Примечание: при температуре наружного воздуха ниже 0°C, кондиционер не будет активировать режим охлаждения/осушения при работе в режиме AUTO для повышения уровня энергосбережения.

Режим нагрева ☀️

При работе в режиме нагрева кондиционер нагревает воздух в помещении до заданной температуры и поддерживает достигнутую температуру. Для активации режима нажимайте кнопку MODE, пока на дисплее не появится значок ☀️. С помощью кнопок ▲ и ▼ установите температуру выше, чем температура в помещении.

Примечание: в режиме нагрева прибор может автоматически активировать цикл размораживания, который необходим для очистки конденсатора от инея и восстановления функции теплообмена.

Эта процедура обычно длится 2–10 минут. Во время размораживания вентилятор внутреннего блока останавливается. После размораживания он автоматически возвращается в режим нагрева.

Выбор скорости работы вентилятора FAN 🌀

Нажатие кнопки меняет рабочую скорость вентилятора в следующей последовательности: авто/тихая/низкая/пониженная средняя/средняя/повышенная средняя/высокая/турбо.

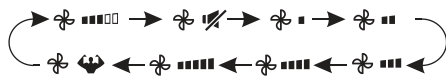

Примечание: выбор скорости работы вентилятора в режиме осушения недоступен.

Функция блокировки от детей

Для блокировки кнопок пульта ДУ удерживайте одновременно кнопки MODE и TIMER в течение 2 секунд. На дисплее появится значок 🛡️. Для отключения блокировки удерживайте повторно кнопки MODE и TIMER, пока значок не исчезнет.

Функция TIMER

Таймер на включение 🕒

Функция таймера на включение позволит установить период времени, после которого устройство будет автоматически включаться. Чтобы запрограммировать время включения, прибор должен быть выключен:

1. Нажмите кнопку TIMER первый раз, чтобы настроить включение, на пульте появятся и будут мигать значки 🕒 и 🌞.
2. Нажмите кнопки ▲ и ▼, чтобы установить желаемое время включения на таймере. С каждым нажатием на кнопку время будет увеличиваться/уменьшаться на полчаса между 0 и 10 часами и на час между 10 и 24 часами.
3. Нажмите кнопку TIMER второй раз для подтверждения.
4. После настройки включения таймера выберите необходимый режим (охлаждение, нагрев, автоматический, вентиляция, осушение), нажав кнопку MODE. Для настройки необходимой температуры работы нажмите кнопки ▲ и ▼.

Для отмены нажмите кнопку TIMER.

Таймер на выключение 🕒

Функция таймера на отключение позволит установить период времени, после которого устройство будет автоматически отключаться. Чтобы запрограммировать время выключения, прибор должен быть включен:

1. Убедитесь, что устройство включено.
2. Нажмите кнопку TIMER первый раз, чтобы настроить выключение. Используйте кнопки ▲ и ▼, чтобы настроить желаемое время выключения.
3. Нажмите кнопку TIMER второй раз для подтверждения.

Для отмены нажмите кнопку TIMER.

Примечание: все настройки необходимо произвести в течение 5 секунд, иначе настройка будет отменена.

Функция SWING 🌬️

Предназначена для настройки работы горизонтальных и вертикальных жалюзи, установки желаемого направления воздушного потока.

1. Нажмите кнопку SWING для активации жалюзи.
 - Нажмите 🌬️ для активации движения горизонтальных жалюзи вверх-вниз, на дисплее пульта появится значок 🌬️.
 - Нажмите 🌬️ для активации движения вертикальных жалюзи, на пульте появится значок 🌬️.
 - Нажмите кнопку еще раз, чтобы остановить движение жалюзи под определенным углом.



Не пытайтесь настроить положение вертикальных и горизонтальных жалюзи вручную. Это может привести к поломке механизма. Никогда не вставляйте пальцы, или другие посторонние предметы в отверстия для циркуляции воздуха. Это может привести к получению травм (в том числе к поражению электрическим током) и поломке устройства.

2. Долгое нажатие 🌬️ или 🌬️ свыше 3 секунд позволяет выбрать больше вариантов для направления потока воздуха.

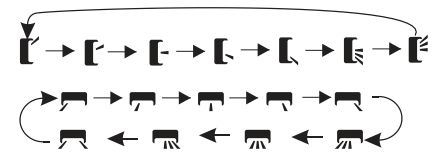

Режим TURBO 🌀

В режиме охлаждения / нагрева при выборе режима TURBO устройство переключится в режим быстрого охлаждения / нагрева и будет работать на самой высокой скорости вентилятора, чтобы достичь заданной температуры за короткие сроки.

Для активации режима TURBO нажмите кнопку TURBO, на дисплее появится значок 🌀.

Для отмены режима нажмите кнопку повторно.

Режим MUTE

В данном режиме будет установлена скорость вентилятора АВТО для работы с минимальным уровнем шума.

Нажмите кнопку MUTE для активации функции, на дисплее пульта появится значок . Для деактивации режима нажмите кнопку повторно.

Примечание:

При нажатии кнопок FAN/ TURBO/ SLEEP режим MUTE будет отключен. Режим MUTE нельзя активировать в режиме осушения.

Режим SLEEP

Предварительно установленная автоматическая программа.

Для активации режима нажмите кнопку SLEEP, на дисплее появится значок .

Для отключения режима нажмите на кнопку еще раз.

После 10 часов работы в режиме SLEEP кондиционер переключится на предыдущий режим работы.

Функция I FEEL

Данная функция позволяет пульту управления измерять температуру в текущем местоположении и посылать сигнал кондиционеру для оптимизации температуры вокруг пользователя.

Для активации функции нажмите кнопку I FEEL, на дисплее появится значок .

Для отключения функции нажмите кнопку еще раз.

Примечание:

Функция iFEEL автоматически отключается через 2 часа после запуска.

Режим ECO

При выборе этого режима устройство автоматически переходит в режим экономичного энергопотребления.

Нажмите кнопку ECO, на дисплее отобразится значок и устройство перейдет в режим ECO. Для отмены нажмите кнопку еще раз.

Примечание: режим ECO доступен в режиме охлаждения / нагрева.

Функция DISPLAY

Включение / выключение светодиодного дисплея на панели внутреннего блока.

Нажмите кнопку DISPLAY для отключения дисплея на панели. Нажмите повторно для включения дисплея.

Функция GEN

Рекомендуется использование функции GEN при наличии ограничений выделенной мощности электросети. Активация функции осуществляется следующим образом:

1. Включите внутренний блок, долгим нажатием кнопки MUTE в течение 3 секунд активируйте данную функцию, повторное долгое нажатие кнопки MUTE приведет к отключению функции.
2. Коротким нажатием кнопки MUTE можно выбрать один из следующих режимов: L3 – L2 – L1 – OF.
L3 — кондиционер потребляет 70% от заявленной номинальной мощности
L2 — кондиционер потребляет 50 % от заявленной номинальной мощности
L1 — кондиционер потребляет 30 % от заявленной номинальной мощности. После выбора режима на дисплее внутреннего блока появится индикация в формате «X»А, где X - значение количества ампер, до которого будет снижено потребление тока, в зависимости от модели (некоторые модели).
3. Для отключения функции GEN выберете режим OFF. На дисплее внутреннего блока появится индикация OF.

Режим самоочистки

Режим самоочистки помогает убрать грязь и бактерии, накопившиеся на испарителе внутреннего блока. Кроме того, в режиме самоочистки осуществляется краткосрочная обратная продувка наружного блока, что позволяет удалить накопившиеся загрязнения с теплообменника наружного блока. Для активации режима отключите внутренний блок, затем нажмите кнопку HEALTH. Вы услышите звуковой сигнал, на дисплее внутреннего блока появится АС, на дисплее пульта появится значок .

Процесс самоочистки длится 30 минут, после чего кондиционер вернется в режим предварительной настройки. Чтобы выйти из режима самоочистки нажмите кнопку . По окончании процесса или выхода из режима вы услышите 2 звуковых сигнала.

Примечание:

Наличие небольшого шума при работе данного режима является нормальным, так как пластиковые части могут изменять свое положение под влиянием температуры.

Примечание:

Режим самоочистки доступен при следующих температурных параметрах:

Воздух в помещении	До +30 °С
Наружный воздух	От +5 °С до +30 °С

Примечание:

Для поддержания высокой производительности кондиционера и увеличения срока его службы необходимо использовать режим самоочистки каждые 3 месяца.

Изменение шкалы температур: для переключения температурной шкалы с градусов Цельсия (°C) на градусы Фаренгейта (°F), и обратно – нажмите и удерживайте кнопку TURBO в течение 5 секунд.

Функция дежурного нагрева 8 °C

Данная функция автоматически запустит режим нагрева, когда температура в помещении будет ниже +8°C и вернется в режим ожидания, когда температура достигнет +9°C. Если температура в помещении выше +18°C, устройство отключит данную функцию автоматически.

Для активации функции нажмите и удерживайте кнопку ECO больше 3 секунд, на дисплее пульта появится 8 °C. Для отключения функции повторите.

Функция мягкого обдува

Данная функция повернет все вертикальные заслонки под углом от 7° до 22° для обеспечения комфортного мягкого обдува. Угол поворота заслонок зависит от модели сплит-системы. Включите внутренний блок, переключите в режим охлаждения, затем нажмите кнопку GENTLE WIND для активации этой функции, на дисплее появится значок .

Функция свежего воздуха

Данная функция активизирует приток свежего воздуха с улицы в помещение. Нажимайте кнопку FRESH AIR, чтобы вы-

брать желаемую скорость притока свежего воздуха или отключить эту функцию. Меню выбора скорости имеет следующую последовательность: авто—низкая—средняя—высокая—выкл. На дисплее появится следующий индикатор:

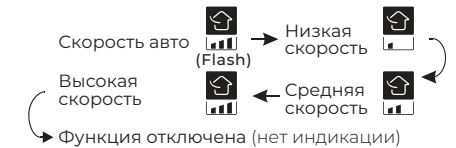

Функция притока свежего воздуха доступна в следующих режимах работы сплит-системы: Режим ожидания/Авто/Охлаждение/Нагрев/Вентиляция (без притока). Нажмите кнопку FRESH AIR когда кондиционер выключен для запуска независимой функции притока воздуха. Кондиционер запустит модуль притока свежего воздуха, а также начнет работу в режиме вентиляции (рециркуляции воздуха по помещению с помощью основного вентилятора внутреннего блока. Это необходимо для распределения свежего приточного воздуха по помещению).

Примечание: HEPA-фильтр, установленный в кондиционере, является расходным материалом, и должен меняться не реже, чем 1 раз в год. Срок службы фильтра может быть сокращен или увеличен в зависимости от ваших условий (загрязненности приточного воздуха). Если на дисплее внутреннего блока отображается CL (напоминание о необходимости очистки/замены HEPA-фильтра), следует извлечь HEPA-фильтр, оценить степень его загрязнения и при необходимости произвести его очистку или замену (подробнее см. в разделе «Контроль степени загрязнения и замена HEPA-фильтра приточного воздуха»). После установки фильтра, долгим нажатием кнопки FRESH AIR (около 5 секунд), сбросьте напоминание.

Примечание: при эксплуатации кондиционера с активной функцией притока свежего воздуха в течение длительного времени и/или при одновременном совпадении ряда факторов (температура наружного воздуха ниже +5 °C, наличие осадков (дождя или снега), влажность наружного воздуха выше 90 %),

в редких случаях возможно возникновение конденсата на пластиковых частях кондиционера или окружающих предметах (в случае непосредственного попадания на них потока приточного воздуха).

В случае возникновения конденсата на частях кондиционера, его корпусе, или на окружающих предметах, немедленно прекратите эксплуатацию функции притока свежего воздуха, отключите кондиционер от электропитания и примите меры по удалению конденсата.

Работа функции свежего воздуха отдельно от кондиционера (режима охлаждения/нагрева)

При запуске функции свежего воздуха отдельно от кондиционера (режима охлаждения/нагрева), сплит-система автоматически запустит вентилятор внутреннего блока кондиционера для распределения свежего воздуха по помещению (без запуска режима охлаждения/нагрева). Скорость вращения вентилятора внутреннего блока зависит от выбранной скорости подачи свежего воздуха.

ВНИМАНИЕ! В случае, когда температура наружного воздуха находится за пределами диапазона от +18 °C до +26 °C, и если приток свежего воздуха сильно снижает/повышает температуру в помещении, сплит-система может автоматически запуститься в режиме охлаждения/нагрева для поддержания комфортной температуры, это не является неисправностью.

Функция предотвращения образования конденсата при работе функции свежего воздуха

В случае, если температура наружного воздуха слишком низкая, и может возникнуть риск образования конденсата, кондиционер автоматически переходит к циклической работе функции подачи свежего воздуха со следующим алгоритмом: 1 час подачи свежего воздуха – 1,5 часа остановки подачи свежего воздуха. Клапан подачи свежего воздуха при этом остается открытым.

При автоматической активации функции предотвращения образования конденсата,

и если функция свежего воздуха была запущена отдельно от кондиционера (режима охлаждения/нагрева), скорость вентилятора внутреннего блока на время остановки подачи свежего воздуха переключается на минимальную.

ХАРАКТЕРИСТИКИ РЕЖИМА РАБОТЫ НА НАГРЕВ (ПРИМЕНИМО К ТЕПЛОВОМУ НАСОСУ)

Предварительный нагрев

При запуске режима нагрева внутреннему блоку потребуется 2-5 минут для предварительного нагрева, после этого кондиционер начнет работать на нагрев и подует теплый воздух.

Разморозка

Во время нагрева, когда наружный блок покрывается инеем, кондиционер включает функцию автоматического размораживания для улучшения эффекта нагрева. Во время размораживания вентиляторы внутреннего и внешнего блоков прекращают работу. Кондиционер возобновит нагрев автоматически после окончания размораживания.

ВСТРОЕННЫЕ ФУНКЦИИ КОНДИЦИОНЕРОВ

Функция теплого пуска (защита от обдува холодным воздухом)

Кондиционеры данной серии оснащены функцией теплого пуска, которая предотвращает запуск вентилятора внутреннего блока на средней или высокой скорости, а также изменяет позицию горизонтальных жалюзи на верхнее положение (во избежание попадания холодного воздуха на людей в помещении), до момента прогрева теплообменника внутреннего блока. Если вы выбрали высокую или среднюю скорость, вентилятор будет вращаться с низкой скоростью до момента прогрева теплообменника.

Функция температурной компенсации в режиме нагрева (защита от простуды)

Кондиционеры данной серии оснащены функцией температурной компенсации в режиме нагрева, которая позволяет учесть температурное расслоение воздуха по высоте помещения и точно поддерживать температуру именно в месте расположения пользователя.

Функция автоматического перезапуска

Кондиционеры данной серии оснащены функцией автоматического перезапуска в случае внезапного отключения электропитания. После возобновления подачи электропитания, кондиционер продолжит работу, сохранив настройки режима, температуры, скорости вращения вентилятора.

Функция запоминания положения жалюзи

Кондиционеры данной серии оснащены функцией запоминания положения жалюзи. После выключения и повторного включения кондиционера жалюзи будут выставлены в ранее заданное пользователем положение.

Функция «Smart Defrost» (умное оттаивание)

Кондиционеры данной серии оснащены функцией умного оттаивания и не используют дополнительный датчик температуры на наружном блоке. Если в режиме нагрева происходит замораживание теплообменника наружного блока, то автоматически запускается режим оттаивания (приблизительно на 5–10 минут).

Функция самодиагностики

Микроконтроллер кондиционера в постоянном режиме отслеживает возникновение нестандартных режимов работы или неисправностей узлов и автоматически останавливает систему, защищая её от поломки. В это время на дисплее внутреннего блока отобразится код ошибки или аварии.

Антикоррозийное покрытие

Кондиционеры данной серии имеют специальное покрытие Golden Fin, которое увеличивает эффективность теплообмена, а также продлевает срок службы кондиционера.

Шумоизоляция компрессора

Кондиционеры данной серии оснащены двухслойной шумоизоляцией компрессора наружного блока, благодаря чему удалось значительно снизить уровень шума.

Защитная накладка на вентили наружного блока

Кондиционеры данной серии оснащены накладкой на вентили наружного блока. Накладка защищает вентили от повреждения во время транспортировки и в процессе эксплуатации.

Двухстороннее подключение дренажа

Кондиционеры данной серии оснащены двухсторонним дренажным поддоном внутреннего блока для упрощения выбора места размещения внутреннего блока и максимального сокращения времени монтажа.

Регулирование направления потока обработанного воздуха

1. **Регулирование направления потока воздуха в горизонтальной плоскости (вправо-влево).** Регулирование направления потока воздуха в горизонтальной плоскости выполняется поворотом вертикальных жалюзи с пульта дистанционного управления с помощью клавиши SWING.

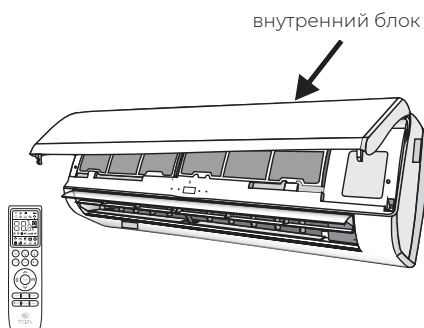

2. **Регулирование направления потока воздуха в вертикальной плоскости (вверх-вниз).** Регулирование направления потока воздуха в вертикальной плоскости выполняется поворотом горизонтальных жалюзи с пульта дистанционного управления с помощью клавиши SWING.

⚠ ВНИМАНИЕ!

- При пуске кондиционера горизонтальные жалюзи не должны быть слишком сильно повернуты вверх или вниз. В противном случае может снизиться эффективность охлаждения или нагрева.
- Во избежание нарушений в работе системы управления не поворачивайте горизонтальные или вертикальные жалюзи вручную. При нарушении нормальной работы горизонтальных жалюзи отключите кондиционер, извлеките вилку из розетки, через несколько минут снова вставьте вилку в розетку и включите кондиционер.
- Во избежание образования конденсата на поверхности горизонтальных жалюзи и стекания его на пол при продолжительной работе в режимах охлаждения или осушения не направляйте поток воздуха вниз.
- При повторном включении кондиционера горизонтальные жалюзи могут остаться неподвижными около 10 с.
- Во время первого включения кондиционера при повороте горизонтальной заслонки может раздаваться шум. Это нормально, не обращайтесь на шум внимания.
- Внимательно изучите данное руководство и строго выполняйте приведенные в нем инструкции. Это поможет вам избежать серьезных поломок кондиционера, травм и повреждения имущества.

⚡ ОСТОРОЖНО!

Данные работы должны производиться только при выключенном кондиционере.

УДАЛЕННОЕ УПРАВЛЕНИЕ ПО Wi-Fi

Опция Wi-Fi позволяет управлять кондиционером через приложение на мобильных устройствах с операционными системами Android и iOS.

Совместимые системы: Android (версия 5.0 и выше), iOS (версия 9.0 и выше).

В случае возникновения сбоев при подключении кондиционера к Wi-Fi вы можете произвести перезагрузку подключения одним из следующих методов:

1. нажмите кнопку DISPLAY 6 раз за 8 секунд.
2. нажмите кнопку ECO 6 раз за 8 секунд.
3. нажмите и удерживайте кнопку MODE больше 3 секунд.

Вы услышите 2 звуковых сигнала и на дисплее внутреннего блока появится CF или AP.

НАСТРОЙКА ПОДКЛЮЧЕНИЯ

для устройств с операционными системами Android:

Скачайте и установите приложение SmartLife-SmartHome в Google Play. Или воспользуйтесь QR-кодом для установки приложения.



для устройств с операционными системами iOS:

Пожалуйста, отсканируйте QR-код и следуйте инструкции, чтобы попасть в App Store, загрузить и установить приложение. Или откройте App Store на своем смартфоне и найдите «SmartLife-SmartHome», загрузите и установите приложение.



QR-код для установки приложения

При первом подключении к приложению потребуется его активация. Для этого зайдите в приложение «SmartLife-SmartHome», и нажав кнопку SCAN отсканируйте QR-код для активации приложения.



QR-код для активации приложения

Так же вы можете нажать кнопку Enter Activation Code, затем в появившемся поле введите код активации ROYALCLIMA и следом нажмите CONFIRM.

Примечание: без QR-кода и кода активации вы не сможете войти в приложение и использовать его. Сохраните эти данные для последующего использования.

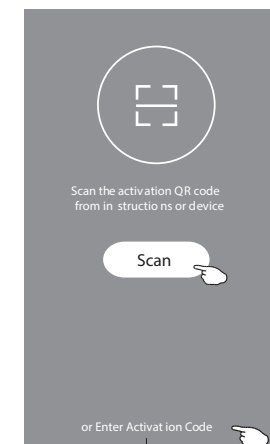

Регистрация в приложении

1. Если вы еще не имеете учетной записи в приложении, нажмите кнопку REGISTER (регистрация).
2. Ознакомьтесь с лицензионным соглашением и нажмите AGREE (согласен).

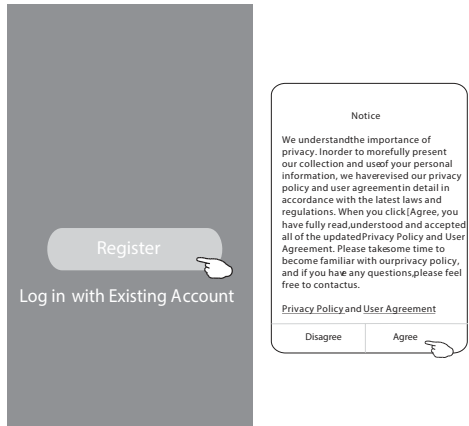

3. Нажмите значок «>» и выберите страну из появившегося списка.
4. Введите ваш адрес электронной почты.
5. Нажмите кнопку OBTAIN VERIFICATION CODE для получения кода-подтверждения регистрации.

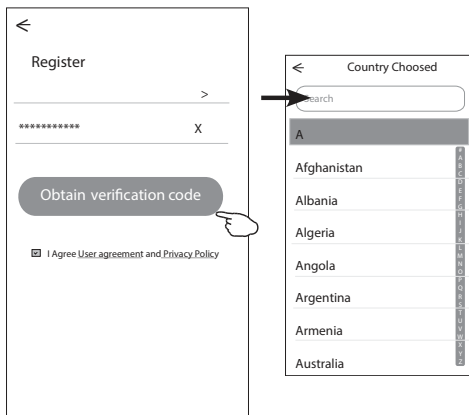

6. Введите код-подтверждения, полученный по электронной почте.
7. Установите пароль, состоящий из 6-20 символов, включая буквы и цифры.
8. Нажмите DONE.

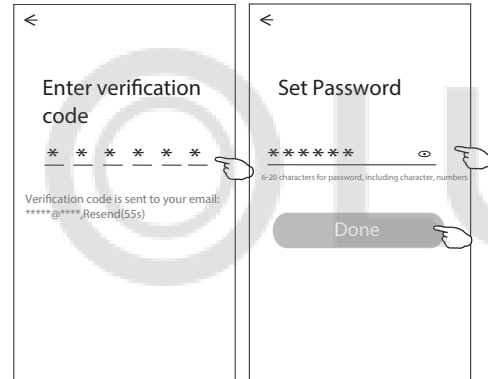

Для входа в приложение после регистрации необходимо будет произвести следующие шаги:

1. Нажмите «Log in with existing account» (вход с существующего аккаунта).
2. Введите в появившихся полях свой аккаунт и пароль.
3. Нажмите кнопку «Log in» (авторизация).

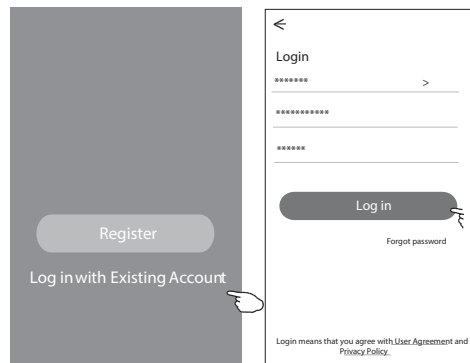

При первом использовании приложения необходимо создать группу:

1. Нажмите «CREATE FAMILY»
2. Присвойте группе имя.
3. Установите локацию.
4. Выберите комнаты из предложенных или создайте новые.
5. Нажмите «DONE» (сделано) и «COMPLETED» (завершено).

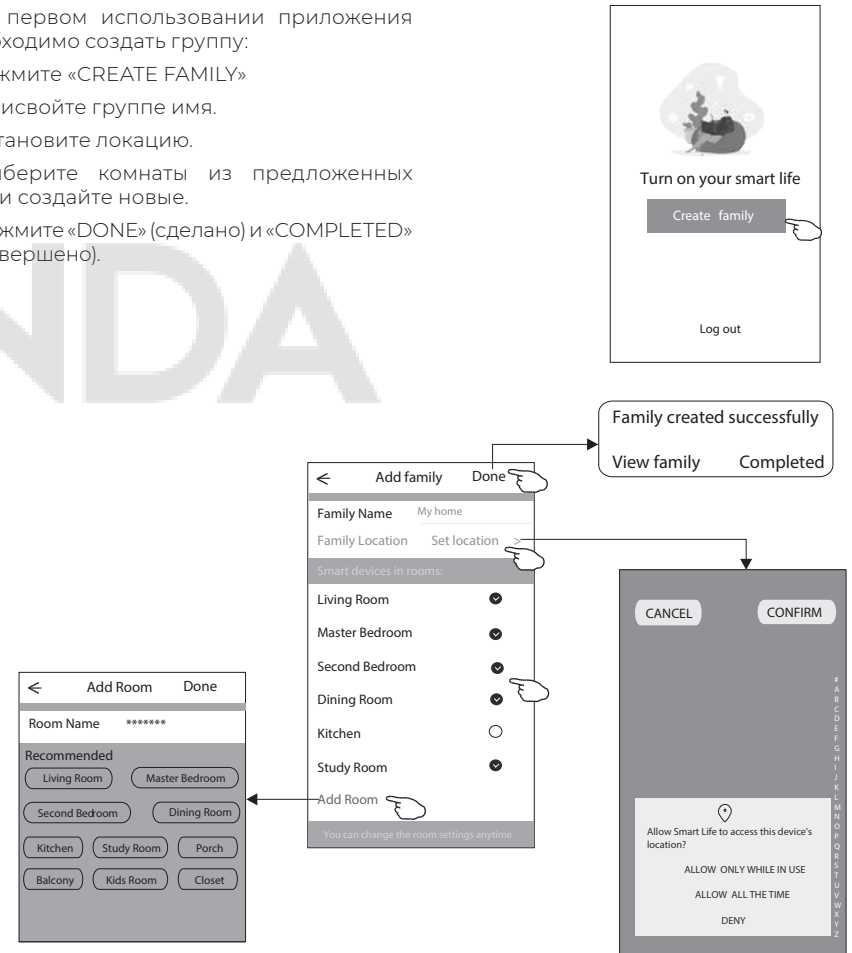

Восстановление пароля

Если вы забыли пароль или вы хотите обновить пароль, следуйте инструкции:

1. Нажмите «Forgot password» (забыл пароль).
2. Введите адрес электронной почты и нажмите кнопку OBTAIN VERIFICATION CODE для получения кода-подтверждения.

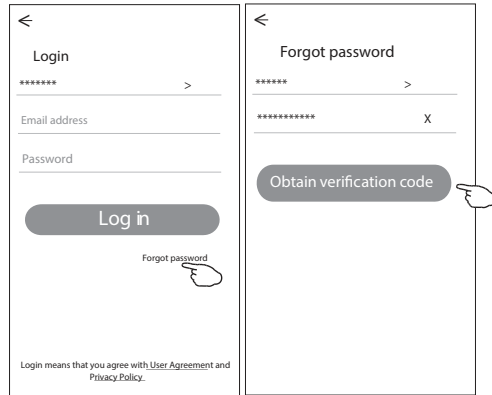

3. Введите в появившемся поле приложения код, полученный по почте.
4. Введите пароль и нажмите кнопку «DONE».

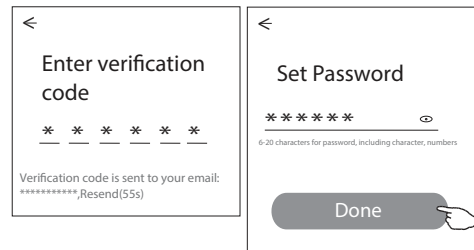

ТРИ СПОСОБА ДОБАВЛЕНИЯ УСТРОЙСТВА

Подключение с использованием кондиционера

1. Включите внутренний блок кондиционера (не нужно запускать какой-либо режим работы).
2. Нажмите «+» в верхнем правом углу домашней странички приложения.
3. Выберите «Air conditioner (BT+Wi-Fi)».

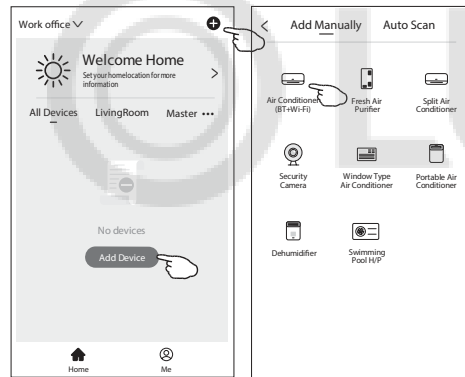

4. Для подключения устройства нажмите кнопку пульта ДУ Display 6 раз в течение 8 секунд. Устройство издает двойной звуковой сигнал и на дисплее появится значок CF. Подтвердите, что устройство подключено (Confirm the device is reset) и нажмите кнопку NEXT.
5. Введите пароль вашего Wi-Fi соединения, затем нажмите кнопку «NEXT».

6. Вы можете видеть текущий статус процесса подключения, при этом на внутреннем дисплее по очереди светятся «PP», «SA», «AP». «PP» означает «поиск маршрутизатора», «SA» означает «подключено к маршрутизатору», «AP» означает «подключено к серверу».

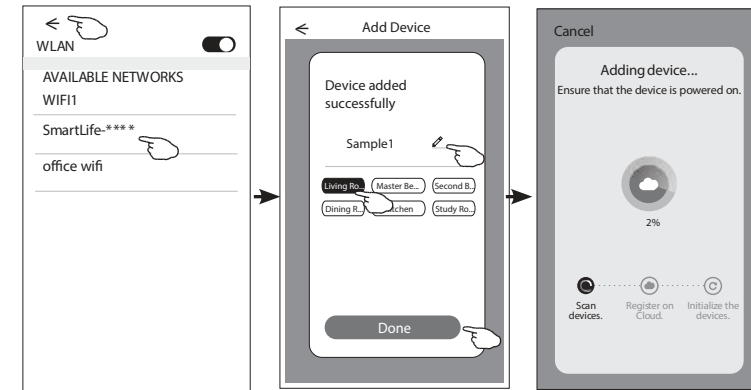
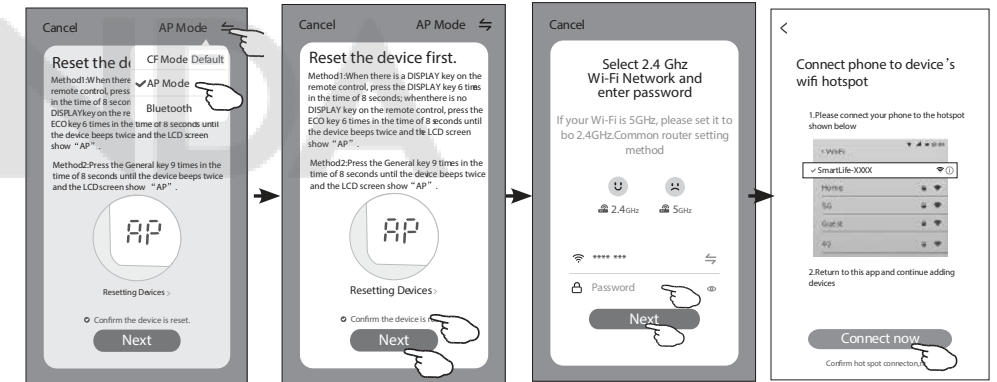

Подключение с использованием приложения

1. Включите внутренний блок кондиционера (не нужно запускать какой-либо режим работы).
2. Нажмите «+» в верхнем правом углу домашней странички приложения или нажмите Add Device, если в выбранной комнате нет устройств.
3. Выберите «Air conditioner (BT+Wi-Fi)».
4. Нажмите символ ↵ в верхнем правом углу и выберите из появившегося списка «AP Mode».
5. Для подключения устройства нажмите кнопку пульта ДУ Display 6 раз в течение 8 секунд. Устройство издаст двойной звуковой сигнал и на дисплее появится значок AP. Подтвердите, что устройство подключено (Confirm the device is reset) и нажмите кнопку NEXT.
6. Введите пароль сети вашего Wi-Fi соединения (он будет идентичен сети, к которой подсоединен ваш смартфон) и нажмите NEXT.
7. Ознакомьтесь с появившейся инструкцией и нажмите «Connect now».
8. Из появившегося списка выберите «SmartLife-****» и нажмите значок <.
9. Вы можете видеть текущий статус процесса подключения, при этом на внутреннем дисплее по очереди светятся «PP», «SA», «AP». «PP» означает «поиск маршрутизатора», «SA» означает «подключено к маршрутизатору», «AP» означает «подключено к серверу».

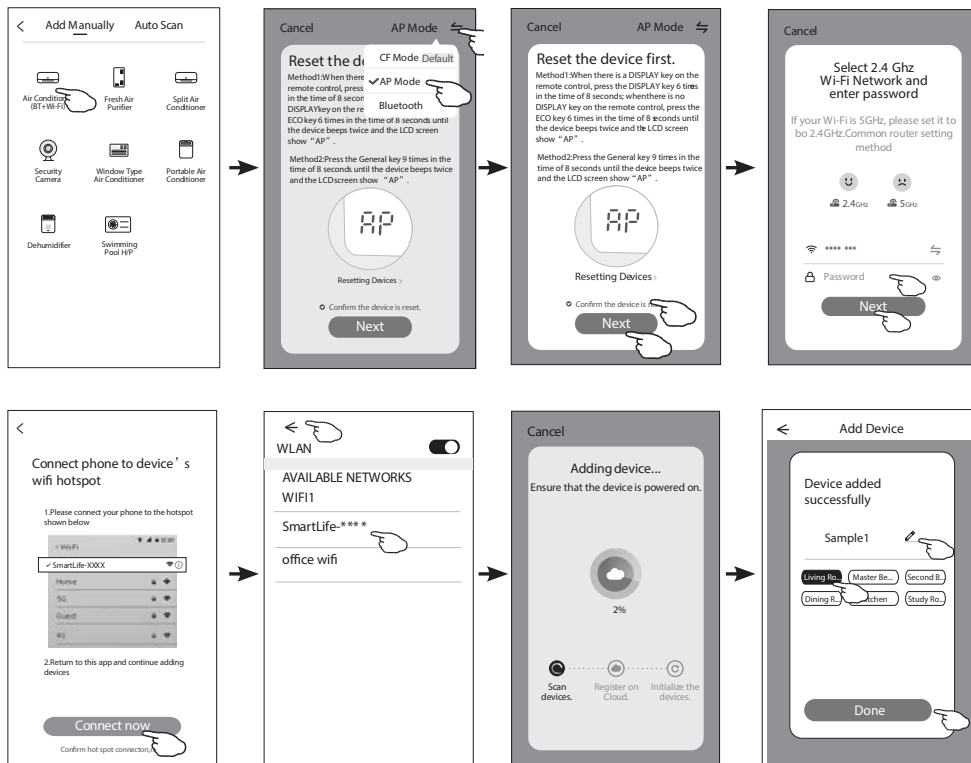

Подключение с использованием Bluetooth

1. Включите внутренний блок кондиционера (не нужно запускать какой-либо режим работы).
2. Нажмите «+» в верхнем правом углу домашней странички приложения.
3. Выберите «Air conditioner (BT+Wi-Fi)».
4. Убедитесь, что режим Bluetooth на вашем мобильном устройстве активирован.
5. Нажмите символ ↵ в верхнем правом углу и выберите из появившегося списка «Bluetooth».
6. Для подключения устройства нажмите кнопку пульта ДУ Display 6 раз в течение 8 секунд. Устройство издаст двойной звуковой сигнал и на дисплее появится значок CF. Подтвердите, что устройство подключено (Confirm the device is reset) и нажмите кнопку NEXT.
7. Выберите устройство в списке найденных нажав «+».
8. Введите пароль сети вашего Wi-Fi соединения (он будет идентичен сети к которой подсоединен ваш смартфон) и нажмите NEXT.
9. Вы можете видеть текущий статус процесса подключения, при этом на внутреннем дисплее по очереди светятся «PP», «SA», «AP». «PP» означает «поиск маршрутизатора», «SA» означает «подключено к маршрутизатору», «AP» означает «подключено к серверу».

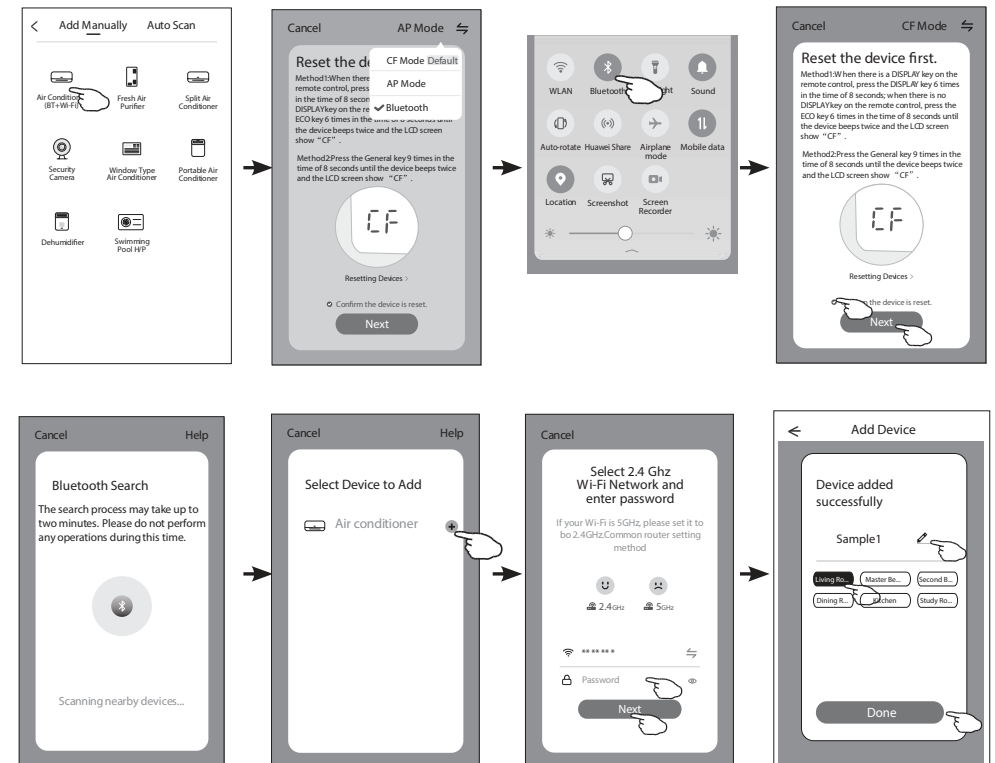

Управление кондиционером по Wi-Fi

Экран управления устройством появится автоматически после добавления устройства. Экран управления устройством открывается вручную при нажатии имени устройства на главном экране.

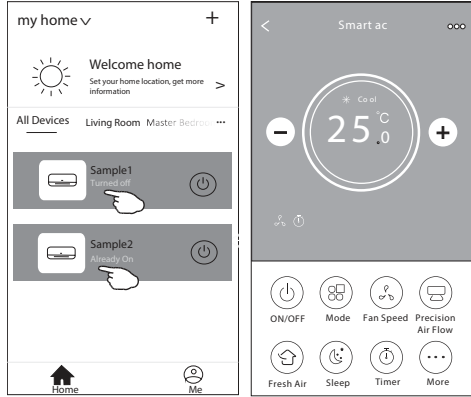

Описание интерфейса приложения

1. Возвращение на домашнюю страничку
2. Уменьшение температуры
3. Активные функции
4. Включение/выключение устройства
5. Кнопки выбора функций
6. Фон для разных режимов: охлаждение / нагрев / осушение / вентиляция / авто
7. Увеличение температуры
8. Текущий режим работы
9. Имя подключенного устройства

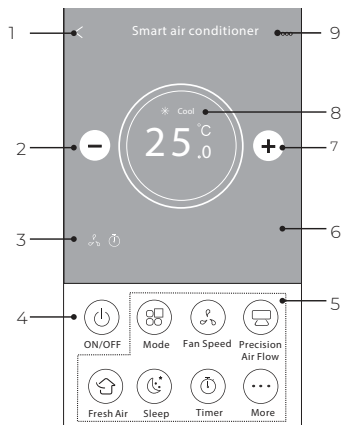

Описание интерфейса приложения

1. Нажмите кнопку Mode
2. На экране появится меню выбора режимов работы, выбрать режим можно нажатием на соответствующую кнопку на экране.
3. Нажмите символ X, чтобы вернуться в основное меню.
4. На экране отобразится выбранный режим работы и соответствующий ему фон.

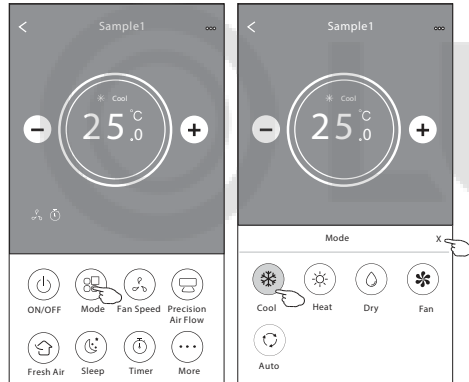

Установка скорости вентилятора:

1. Нажмите кнопку FAN SPEED
2. На экране появится меню выбора скорости работы вентилятора, выбор осуществляется нажатием на соответствующую кнопку на экране.
3. Нажмите символ X, чтобы вернуться в основное меню.
4. На экране отобразится символ, обозначающий выбранную скорость.

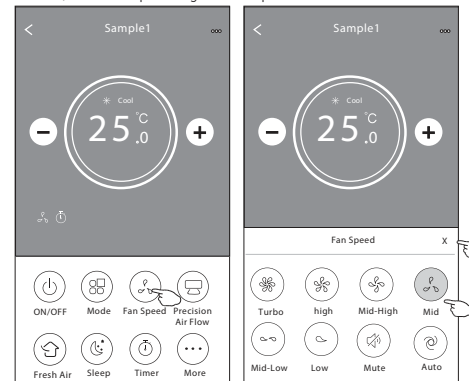

Примечание: в режиме осушения изменение скорости работы вентилятора недоступно.

Установка направления воздушного потока

1. Нажмите кнопку Precision Air Flow или кнопку SWING FLOW.
2. В появившемся меню выберите необходимый режим воздушного потока и нажмите на него.
3. Нажмите символ X, чтобы вернуться в основное меню.
4. Индикатор выбранного режима отобразится на экране.

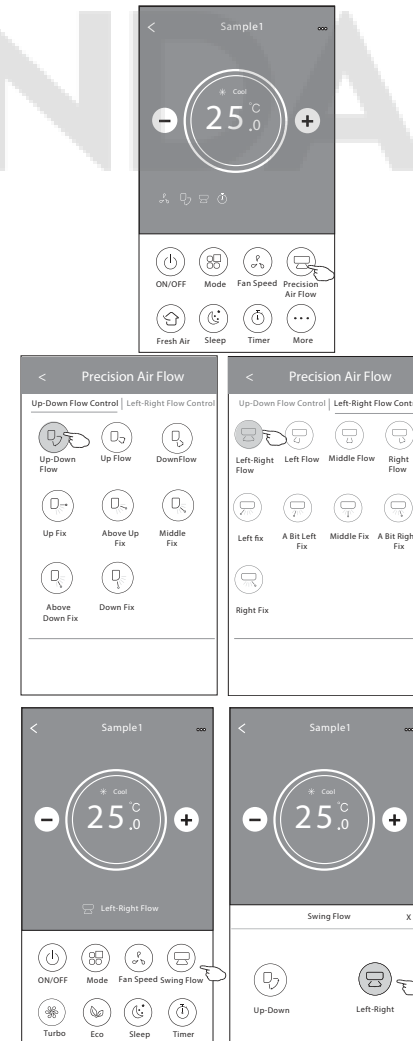

Функция притока свежего воздуха

1. Нажмите кнопку Fresh Air.
2. Выберите желаемую скорость работы вентилятора и нажмите ее.
3. Нажмите символ X, чтобы вернуться в основное меню.
4. Индикатор выбранного режима отобразится на экране.

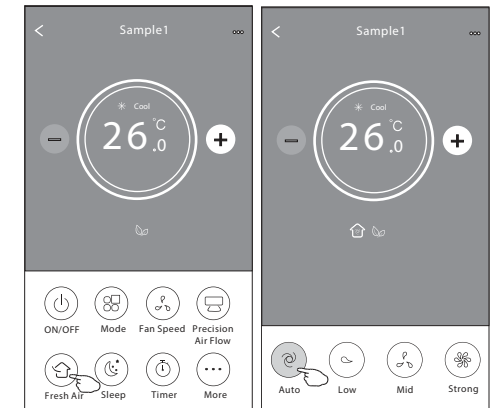

Режим Sleep

1. Нажмите кнопку Sleep.
2. Выберите один из режимов данной функции и нажмите его.
3. Нажмите символ X, чтобы вернуться в основное меню.
4. Индикатор выбранного режима отобразится на экране.

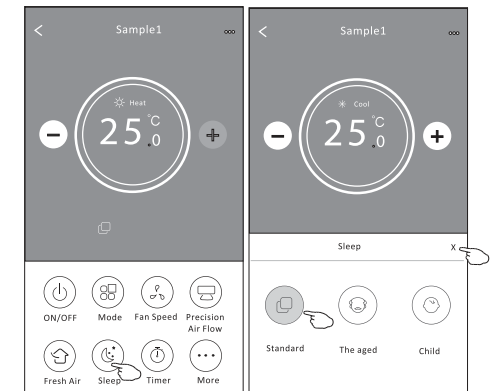

Установка таймера

Таймер на включение

1. Нажмите кнопку TIMER.
2. Нажмите «+» в правом верхнем углу главного меню установки таймера.
3. Выберите время/частоту/тип работы (таймер на включение) таймера, затем нажмите кнопку Save.
4. Соответствующий значок появится на дисплее.

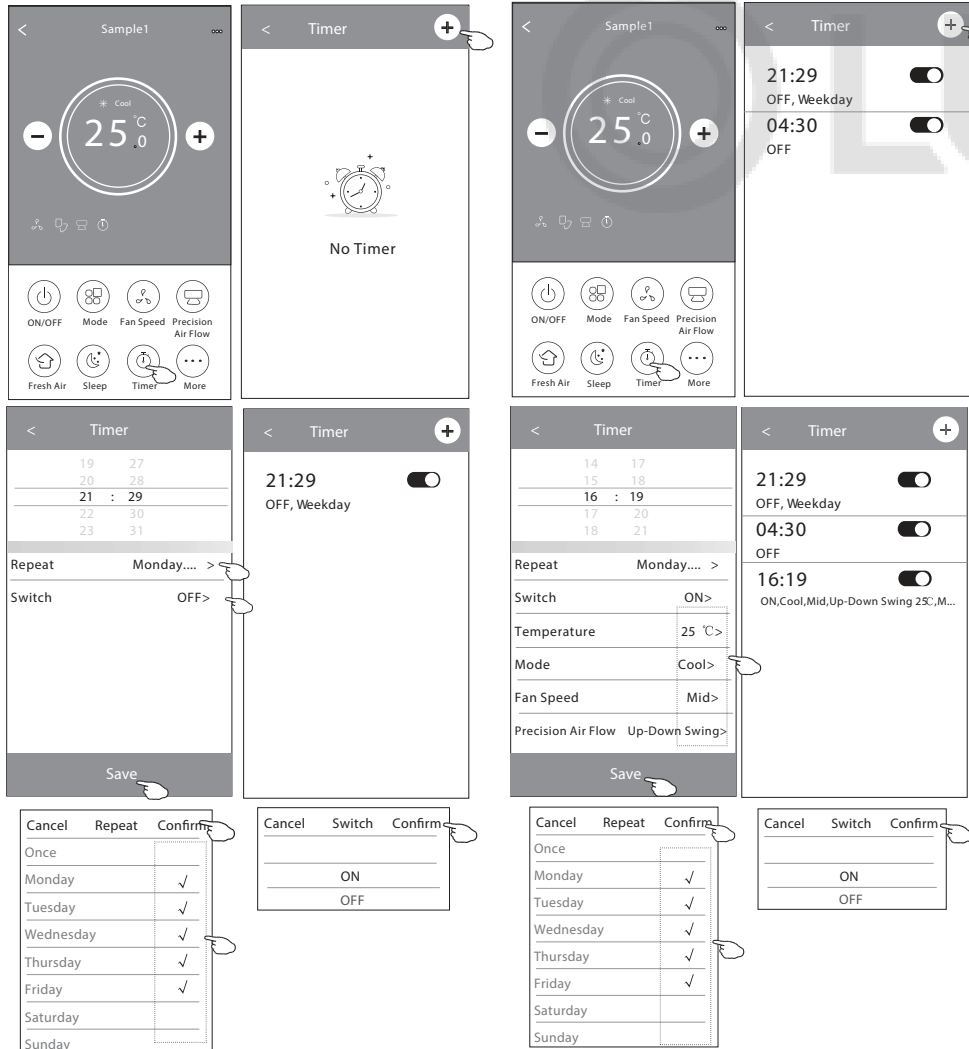

Таймер на выключение

1. Нажмите кнопку TIMER.
2. Нажмите «+» в правом верхнем углу главного меню установки таймера.
3. Выберите время/частоту/тип работы (таймер на выключение) таймера/ температуру/ режим/скорость вентилятора/режим воздушного потока, затем нажмите кнопку Save.
4. Соответствующий значок появится на дисплее.

Управление настройками таймера

1. Изменение настройки таймера

Коснитесь любой части панели списка таймера, кроме панели переключателей, чтобы перейти на экран настройки таймера, измените настройку и затем нажмите «Сохранить».

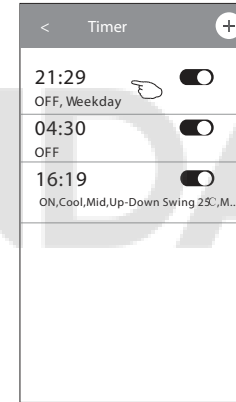

2. Включение таймера

Коснитесь левой части переключателя, чтобы отключить таймер. Коснитесь правой части переключателя, чтобы включить таймер.

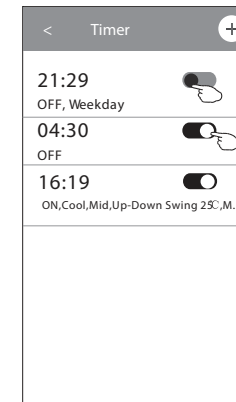

3. Отмена таймера

Сдвиньте строку списка таймера справа налево пока не появится кнопка «Delete», затем нажмите «Delete».

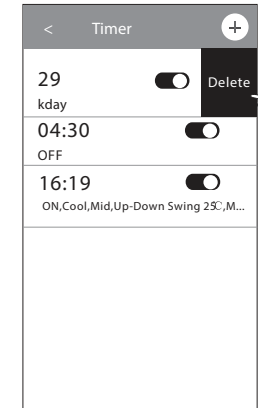

Дополнительные функции

1. Нажав кнопку More вы откроете меню выбора дополнительных функций.

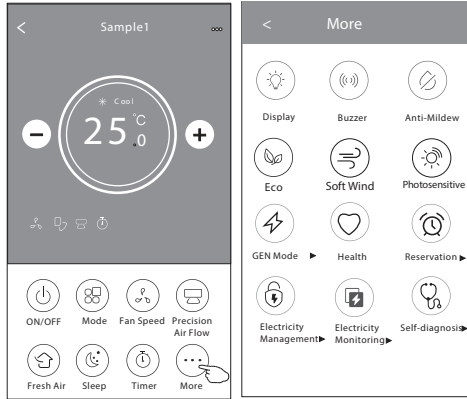

2. Нажмите для того, чтобы включить/отключить дисплей внутреннего блока.
3. Нажмите для того, чтобы включить/отключить сигналы при работе через Wi-Fi приложение.
4. Нажмите для активации функции анти-плесень, если он доступен в вашей модели кондиционера. После отключения кондиционера будет запущен процесс высушивания теплообменника внутреннего блока, уменьшающий остаточную влажность и предотвращающий опасность возникновения плесени. По завершении процесса кондиционер автоматически выключится.
5. Нажмите для активации режима ECO.
6. Нажмите для активации функции УФ-очистки воздушного потока. Данная функция будет доступна только для моделей с предустановленным УФ-модулем.

7. Нажмите , если она доступна на экране. В данной функции вы можете выбрать один из 3 предустановленных уровней. Кондиционер будет поддерживать сниженный уровень потребления электроэнергии.

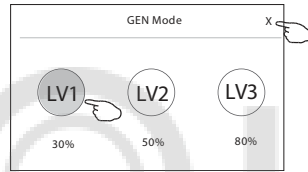

8. Нажмите Self-Cleaning для активации режима самоочистки (если данная кнопка доступна на дисплее).
9. Нажмите кнопку 8°C Heat если она доступна на дисплее. Данная функция позволяет поддерживать положительную температуру в помещении.
10. Нажмите кнопку Reservation (предустановка), теперь вы можете установить выбранное сочетание настроек для конкретного времени (даты) и затем нажать Save для сохранения настроек. Устройство автоматически начнет работать в выбранном режиме в заданное время (дату).

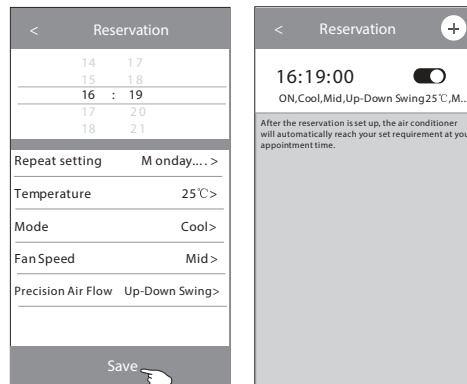

11. Нажмите кнопку Self-diagnosis если она доступна на дисплее. Кондиционер автоматически произведет самодиагностику и выявит существующие неполадки.

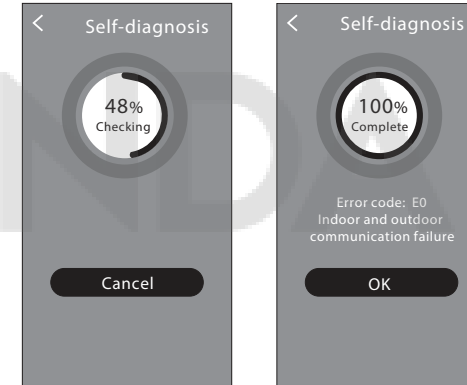

12. Нажмите кнопку Photosensitive если она доступна на дисплее. Данная функция позволит кондиционеру самостоятельно регулировать интенсивность подсветки дисплея согласно степени освещенности помещения.
13. Нажмите кнопку Soft Wind если она доступна на дисплее. Данная функция позволяет мягко распределять воздушный поток через перфорированные лопасти вертикальных жалюзи.

Настройки интерфейса

Нажмите сюда, чтобы ознакомиться с настройками вашего интерфейса.

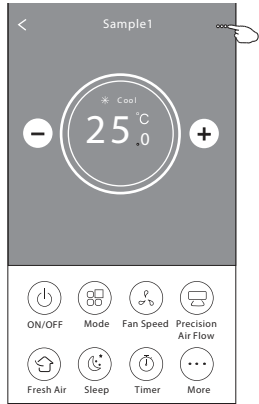

1. Нажмите, чтобы установить/изменить локацию устройства.
2. Нажмите, чтобы составить обращение в техническую поддержку приложения.
3. Нажмите, чтобы проверить статус сети.
4. Нажмите, чтобы получить инструкцию подключения Алексы или Google ассистента.
5. Нажмите, чтобы поделиться устройством с другим аккаунтом.
6. Нажмите для получения характеристик пользователя.
7. Нажмите для обновления программного обеспечения
8. Нажмите, чтобы удалить устройство.

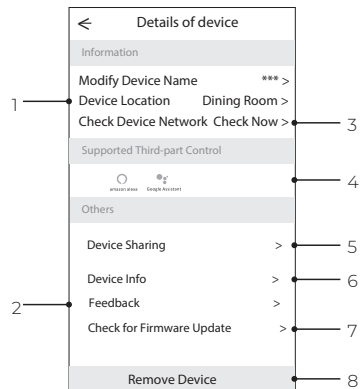

Как добавить пользователя для управления подключенным устройством:

1. Нажмите Device Sharing, вы попадете в окно добавления пользователя.

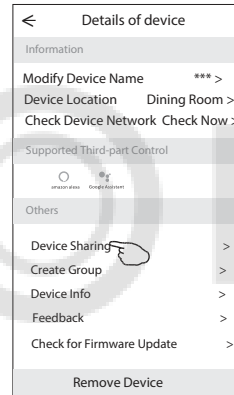

2. Нажмите Add Sharing.

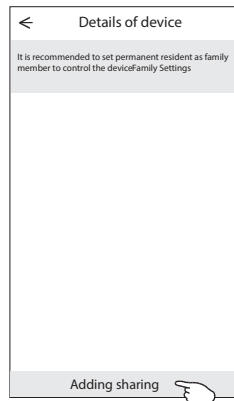

3. Выберите регион и введите номер телефона пользователя, которому вы хотите дать доступ к управлению устройством.

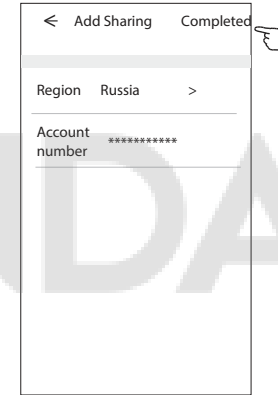

4. Нажмите Completed, пользователь появится в списке.

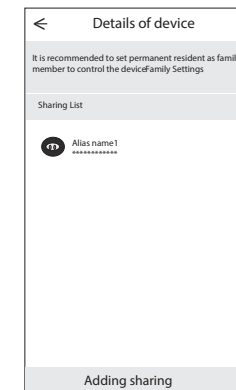

5. Добавленный пользователь должен удерживать нажатым домашний экран приложения и сдвинуть его вниз, чтобы обновить список доступных устройств.

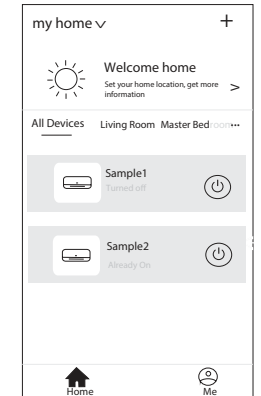

Группы управления устройством

1. Нажмите на кнопку My home в верхнем левом углу домашней странички приложения и выберите в списке Home management.
2. Нажмите одну из предложенных в списке групп и зайдите в окно настройки группы управления.



3. Настройте группу управления с помощью следующих параметров:

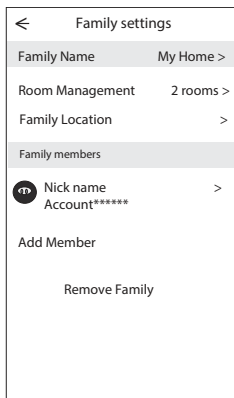

Параметры настройки групп управления

1. Нажмите, чтобы открыть карту для выбора локации устройства.
2. Нажмите, чтобы добавить пользователя в группу.
3. Нажмите, чтобы переименовать группу управления.
4. Нажмите, чтобы попасть в комнату в список комнат.
5. Нажмите, чтобы установить имя или картинку для члена группы управления.
6. Удалить группу управления из вашего аккаунта.

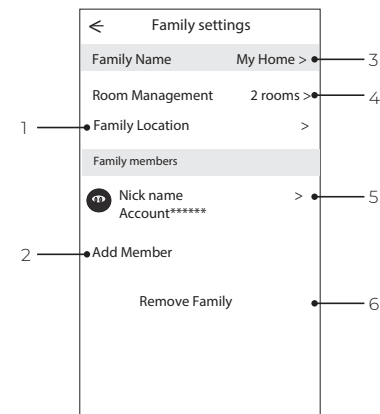

ТЕХНИЧЕСКИЕ ХАРАКТЕРИСТИКИ

Параметр / Серия	ROYAL FRESH STANDARD FULL DC EU Inverter	
Модель, комплект	RCI-RFS28HN	RCI-RFS35HN
Модель, внутренний блок	RCI-RFS28HN/IN	RCI-RFS35HN/IN
Модель, наружный блок	RCI-RFS28HN/OUT	RCI-RFS35HN/OUT
Электропитание, В/Гц/Ф	220-240/50/1	
Номинальная холодопроизводительность (диапазон), кВт	2,75 (0,80-3,50)	3,60 (1,00-4,00)
Номинальная теплопроизводительность (диапазон), кВт	2,95 (1,00-3,90)	3,80 (1,00-4,50)
Номинальный ток (охлаждение), А	3,97 (1,20-7,00)	4,79 (1,50-9,20)
Номинальный ток (нагрев), А	4,15 (1,20-7,50)	5,10 (1,50-10,00)
Номинальная мощность (диапазон) (охлаждение), Вт	679 (240-1500)	914 (290-1650)
Номинальная мощность (диапазон) (нагрев), Вт	694 (240-1620)	969 (290-1930)
Коэффициент EER / Класс энергоэффективности (охлаждение)	4,05 / А	3,94 / А
Коэффициент COP / Класс энергоэффективности (нагрев)	4,25 / А	3,92 / А
Коэффициент SEER / Класс сезонной энергоэффективности (охлаждение)	8,50 / А+++	8,50 / А+++
Коэффициент SCOP / Класс сезонной энергоэффективности (усредненный, T _{biv} = -7°C) (нагрев)	4,60 / А++	4,60 / А++
Расход воздуха внутреннего блока, м ³ /ч	450/480/510/540/570/595/620	450/480/510/540/570/595/620
Уровень шума внутреннего блока, дБ(А)	19,5/25/28/31/34/36/39	19,5/25/28/31/34/36/39
Расход свежего воздуха (макс/сред/мин), м ³ /ч	60/40/20	60/40/20
Уровень шума функции притока свежего воздуха (мин/сред/макс), м ³ /ч	20/29,5/40	20/29,5/40
Расход воздуха наружного блока, м ³ /ч	1900	2200
Уровень шума наружного блока, дБ(А)	50	51
Бренд компрессора	GMCC	HIGHLY
Тип хладагента	R32	
Заводская заправка, кг	0,51	0,61
Дозаправка (свыше номинальной длины труб), г/м	15	15
Размеры внутреннего блока (ШхВхГ), мм	888×313×205	888×313×205
Размеры внутреннего блока в упаковке (ШхВхГ), мм	988×389×328	988×389×328
Размеры наружного блока (ШхВхГ), мм	777×498×290	795×549×305
Размеры наружного блока в упаковке (ШхВхГ), мм	838×540×338	852×600×358
Вес нетто / брутто внутреннего блока, кг	11,7 / 13,8	11,8 / 13,5
Вес нетто / брутто наружного блока, кг	21,2 / 23	25,2 / 27,2
Максимальная длина труб, м	25	25
Максимальный перепад по высоте между внутренним и наружным блоками, м	10	10
Минимальная длина труб, м	3	3
Номинальная длина труб, м	5	5
Стандартная / максимальная длина воздуховода свежего воздуха, м	1 / 2	1 / 2
Диаметр дренажа, мм	16,0	16,0
Внешний диаметр воздуховода свежего воздуха, мм	55 / 63	55 / 63
Диаметр жидкостной трубы, мм (дюйм)	6,35 (1/4")	6,35 (1/4")
Диаметр газовой трубы, мм (дюйм)	9,53 (3/8")	9,53 (3/8")

Параметр / Серия	ROYAL FRESH STANDARD FULL DC EU Inverter	
Модель, комплект	RCI-RFS28HN	RCI-RFS35HN
Модель, внутренний блок	RCI-RFS28HN/IN	RCI-RFS35HN/IN
Модель, наружный блок	RCI-RFS28HN/OUT	RCI-RFS35HN/OUT
Рабочие температурные границы наружного воздуха (охлаждение)	-15°C ~ +53°C	-15°C ~ +53°C
Рабочие температурные границы наружного воздуха (нагрев)	-20°C ~ +30°C	-20°C ~ +30°C
Рабочие температурные границы наружного воздуха (приток)	-15°C ~ +53°C	-15°C ~ +53°C
Сторона подключения электропитания	Внутренний блок	
Межблочный кабель, мм ² *	4×2,5	4×2,5
Силовой кабель, мм ² *	3×2,5	3×2,5
Автомат защиты, А*	16	16
Максимальная потребляемая мощность, кВт	1,62	1,93
Максимальный потребляемый ток, А	7,5	10,0
Класс пылевлагозащиты, внутренний / наружный блок	IPX0 / IPX4	
Класс электрозащиты, внутренний блок / наружный блок	I / I	



ОСТОРОЖНО!
ОПАСНОСТЬ ПОЖАРА
R32



* Приведены рекомендуемые значения сечений кабелей и автомата защиты. Вы можете самостоятельно подобрать кабель и автомат защиты после консультации с сертифицированным электриком или подобрав кабель и автомат защиты для ваших условий по ПУЭ.
Межблочный кабель не входит в комплект поставок сплит-систем, докупается отдельно.

ПОИСК И УСТРАНЕНИЕ НЕИСПРАВНОСТЕЙ

При возникновении следующих неисправностей отключите кондиционер, отсоедините его от сети электропитания и обратитесь в сервисный центр:

- Часто мигают индикаторы (5 раз в секунду). Вы отключили кондиционер и через две-три минуты включили его снова, но индикаторы продолжают мигать

- Часто перегорает плавкий предохранитель или срабатывает автоматический выключатель
- Внутрь кондиционера попала вода или посторонние предметы
- Другие нарушения в работе кондиционера

	Причина	Способ устранения
Кондиционер не работает	Отсутствует электропитание	Подождите пока возобновится электропитание
	Вилка не вставлена в розетку	Вставьте вилку в розетку
	Перегорел предохранитель	Замените предохранитель
	В пульте ДУ разрядились элементы питания	Замените элементы питания
Недостаточная холодо- или теплопроизводительность	Задана слишком высокая (в режиме охлаждения) или слишком низкая (в режиме нагрева) температура воздуха в помещении	Правильно задайте температуру
	Воздушный фильтр забит пылью	Очистите воздушный фильтр
	Посторонние предметы загораживают воздухозаборную или воздуховыпускную решетку наружного блока	Удалите посторонние предметы
	Открыты двери или окна	Закройте двери или окна
Кондиционер не охлаждает и не нагревает	Посторонние предметы загораживают воздухозаборную или воздуховыпускную решетку наружного блока	Удалите посторонние предметы
	Активирована трехминутная задержка включения	Немного подождите
Если устранить неисправность не удалось, обратитесь в сервисный центр, назовите модель кондиционера и подробно опишите возникшую неисправность		

ОСТОРОЖНО!

Во избежание поражения электрическим током не меняйте электропроводку и не проводите ремонт кондиционера самостоятельно.

Эффекты, не связанные с нарушением нормальной работы кондиционера

1. Кондиционер не работает

Кондиционер не включается сразу после нажатия кнопки «ON/OFF». Если горит индикатор рабочего состояния, то это указывает на нормальное функционирование кондиционера. Устройство защиты кондиционера от частых пусков не позволяет включать кондиционер ранее, чем через 3 минуты после его отключения. После включения кондиционера при низкой температуре наружного воздуха активируется система защиты от подачи холодного воздуха в помещение.

2. Из внутреннего блока выходит белый туман и холодный воздух

Кондиционер работает в режиме охлаждения в помещении с высокой влажностью (при наличии пыли и паров масла в воздухе). Из-за скопления грязи во внутреннем блоке поддержание температуры воздуха в помещении на заданном уровне может оказаться невозможным. В этом случае следует провести чистку внутреннего блока. Выполнять эту работу должен квалифицированный специалист. Сразу после отключения режима оттаивания из кондиционера, работающего в режиме нагрева, может выходить водяной пар.

3. Шум

При работе кондиционера могут быть слышны звуки текущей воды. Эти звуки вызваны течением хладагента по межблочным трубопроводам. Звуки текущей воды могут быть слышны при оттаивании кондиционера и сразу после его отключения. Эти звуки связаны с изменением расхода хладагента и прекращением его течения. При включении и отключении кондиционера могут быть слышны щелкающие звуки. Эти звуки вызваны тепловым расширением или сжатием пластмассовых деталей при изменении температуры корпуса.

4. Из внутреннего блока вылетает пыль

Это происходит при первом пуске кондиционера или после длительного перерыва в работе.

5. Кондиционер испускает неприятный запах

Кондиционер поглощает сигаретный дым, а также запах, исходящий от стен и мебели, и затем возвращает его в помещение.

6. Самопроизвольное переключение с режима охлаждения на режим вентиляции

Во избежание замораживания теплообменника кондиционер автоматически переключается в режим вентиляции и возвращается в режим охлаждения через довольно длительный интервал времени. При достижении заданной температуры воздуха компрессор отключается, и кондиционер продолжает работать в режиме вентиляции. При повышении температуры воздуха компрессор снова включается.

7. Переключение с режима нагрева в режим вентиляции

При достижении заданной температуры воздуха компрессор отключается, и кондиционер продолжает работать в режиме вентиляции. При снижении температуры воздуха компрессор снова включается.

8. При относительной влажности воздуха в помещении выше 80% на поверхности кондиционера может образоваться конденсат

9. Режим оттаивания

При обмерзании теплообменника наружного блока в режиме нагрева теплопроизводительность кондиционера снижается. Через некоторое время кондиционер автоматически переходит в режим оттаивания. При этом компрессор постоянно работает, а вентиляторы не вращаются. После завершения цикла оттаивания кондиционер возвращается в режим нагрева.

10. Режим нагрева

При работе в режиме нагрева кондиционер переносит тепло, содержащуюся в наружном воздухе, внутрь помещения. При понижении температуры наружного воздуха теплопроизводительность кондиционера уменьшается, и температура обработанного воздуха понижается.

11. Система защиты от подачи холодного воздуха

Во избежание подачи в помещение холодного воздуха вентилятор внутреннего блока автоматически уменьшает скорость враще-

ния или останавливается. Это происходит в следующих случаях:

- Только что включился режим нагрева.
- Только что завершился цикл оттаивания.
- Очень низкая температура наружного воздуха.

12. Система защиты от частых пусков (трехминутная задержка)

При повторном пуске кондиционера сразу же после его отключения кондиционер включается только через 3 минуты.

Коды ошибок

Название ошибки	Код ошибки
Ошибка связи внутреннего и наружного блока	E0
Неисправность датчика температуры внутреннего блока (воздушного)	E1
Неисправность датчика температуры внутреннего блока (трубного, теплообменника)	E2
Неисправность датчика температуры наружного блока (трубного, теплообменника)	E3
Недостаток хладагента или закрыты/не полностью открыты вентили наружного блока	E4
Резерв	E5
Неисправность двигателя вентилятора внутреннего блока (AC/DC/PG двигателей)	E6
Неисправность датчика температуры наружного блока (воздушного)	E7
Неисправность датчика температуры наружного блока (трубного, нагнетания)	E8
Неисправность модуля IРМ/управления компрессора (блокировка работы после 6-кратного появления P0)	E9
Ошибка прохождения теста по току (плата управления наружного блока)	EA
Ошибка связи платы управления и дисплея внутреннего блока	EB
Ошибка памяти ЭСППЗУ наружного блока (EEPROM)	EE
Неисправность двигателя вентилятора наружного блока (DC двигателя)	EF
Неисправность датчика температуры наружного блока (трубного, всасывания)	EH
Ошибка прохождения теста по напряжению (плата управления наружного блока)	EU
Неисправность/защита модуля IРМ (перегрев / слишком высокий ток)	P0
Недостаточное / слишком высокое напряжение (питания для on/off, цепи постоянного тока для inverter)	P1
Ошибка по слишком высокому току	P2
Ошибка по превышению допустимой температуры нагнетания	P4
Ошибка по переохлаждению теплообменника внутреннего блока (в режиме охлаждения/осушения)	P5
Ошибка по перегреву теплообменника наружного блока (в режиме охлаждения/осушения)	P6
Ошибка по перегреву теплообменника внутреннего блока (в режиме нагрева)	P7
Ошибка по температуре наружного воздуха (выход за пределы допустимого диапазона)	P8
Ошибка контроля состояния компрессора / ошибка модуля контроля компрессора	P9
Неисправность внутреннего блока / конфликт режимов (некоторые модели)	PA
Резерв	FO
Резерв	F1
Защита по неисправности датчика температуры наружного блока (нагнетания)	F2
Защита по температуре теплообменника наружного блока	F3
Защита по недостатку хладагента или закрыты/не полностью открыты вентили наружного блока	F4
Защита по неисправности модуля PFC	F5
Защита по перефазировке/отсутствию питающей фазы компрессора	F6
Защита модуля IРМ	F7
Ошибка в работе 4-ходового клапана	F8
Неисправность системы отслеживания температуры компонентов наружного блока	F9
Неисправность системы отслеживания напряжения/тока наружного блока	FA
Ограничение / снижение частоты компрессора из-за защиты по перегрузке (режим охлаждения/нагрева)	Fb*
Ограничение / снижение частоты компрессора из-за защиты по высокому потреблению	Fc*
Ограничение / снижение частоты компрессора из-за защиты по высокому току компрессора	FE*
Ограничение / снижение частоты компрессора из-за защиты по температуре компонентов	FF*
Ограничение / снижение частоты компрессора из-за защиты модуля управления компрессора (драйвера)	FH*
Ограничение / снижение частоты компрессора из-за защиты от излишнего конденсирования	FP*
Ограничение / снижение частоты компрессора из-за защиты от обмерзания	FU*
Ограничение / снижение частоты компрессора из-за защиты по высокой температуре нагнетания	Fj*
Ограничение / снижение частоты компрессора из-за защиты по высокому току (AC) наружного блока	Fn*
Утечка хладагента	Fy
Ошибка датчика TVOC	bF*
Ошибка датчика PM2.5	bc*
Ошибка датчика влажности	bj*
Неисправность двигателя вентилятора / крыльчатки приточного блока или ошибка основной платы управления	bd
Напоминание о необходимости очистки/замены фильтра	CL

Примечание: коды ошибок приведены для справки и могут быть изменены без предварительного уведомления.

* Данные коды являются диагностическими и доступны только с помощью пульта ДУ (нажать клавишу ECO 8 раз в течение 8 секунд).

УХОД И ОБСЛУЖИВАНИЕ

⚠ ОСТОРОЖНО!

Во избежание поражения электрическим током не меняйте электропроводку и не проводите ремонт кондиционера самостоятельно.

Чистка внутреннего блока

1. Для чистки внутреннего блока и пульта ДУ пользуйтесь сухой мягкой тканью.
2. Если поверхность внутреннего блока сильно загрязнена, смочите ткань холодной водой.
3. Лицевую панель можно снять и промыть водой, после чего следует вытереть ее сухой тканью.
4. Блок вертикальных жалюзи можно снять для очистки. Для этого аккуратно потяните за внешние горизонтальные жалюзи по направлению вниз и вперед от блока. Для отсоединения блока вертикальных жалюзи, отщелкните 2 крепежные защелки и достаньте блок вертикальных жалюзи. При необходимости ополосните теплой водой (не выше 40 °C), протрите сухой тканью.

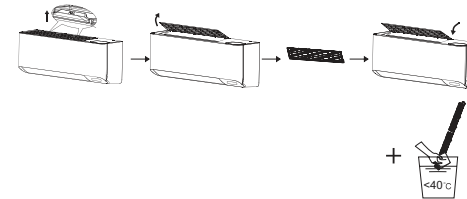

⚠ ВНИМАНИЕ!

- Не пользуйтесь для чистки кондиционера химическими моющими средствами и не допускайте попадания этих веществ на поверхность блока.
- Не пользуйтесь для чистки кондиционера абразивным порошком, бензином, растворителем и другими химическими активными веществами. В противном случае пластиковая поверхность кондиционера может повредиться или деформироваться.

Чистка воздушного фильтра

Загрязненные воздушные фильтры снижают производительность кондиционера, поэтому чистите их по возможности чаще.

1. Противопылевой фильтр размещен на верхней поверхности внутреннего блока. Для снятия фильтра, возьмитесь за специальные ручки на его поверхности и потяните вверх.
2. Промойте фильтр теплой водой (не выше 40 °C), протрите сухой мягкой тканью или пропылесосьте фильтр.
3. Аккуратно установите противопылевой фильтр на место, убедитесь, что крепежные элементы фильтра защелкнулись.

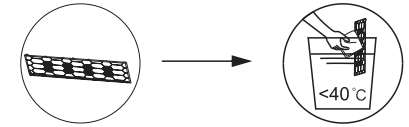

Контроль степени загрязнения и замена HEPA-фильтра приточного воздуха

Кондиционеры данной серии оснащены дополнительными HEPA-фильтром класса H11 для очистки приточного воздуха.

Для очистки/замены этого фильтра:

1. Откройте переднюю панель.
2. Извлеките рамку с фильтром из внутреннего блока.
3. Извлеките из пластиковой рамки HEPA-фильтр.
4. Оцените состояние HEPA-фильтра. При необходимости пропылесосьте HEPA-фильтр. При сильном загрязнении замените HEPA-фильтр на новый.
5. Установите HEPA-фильтр обратно в пластиковую рамку.
6. Установите рамку с фильтром обратно во внутренний блок.
7. Закройте переднюю панель.

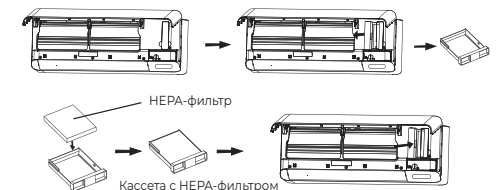

Техническое обслуживание

Уберите посторонние предметы, загораживающие воздухозаборную и воздуховыпускную решетки внутреннего и наружного блоков.

Хранение кондиционера по окончании сезона эксплуатации

1. Включите кондиционер на несколько часов в режиме вентиляции. Это позволит полностью просушить его внутренние полости.
2. Отключите кондиционер и извлеките вилку из розетки. Извлеките элементы питания из пульта дистанционного управления.
3. Механизмы наружного блока требуют регулярного осмотра и чистки, поэтому своевременно обращайтесь в сервисный центр.

Ремонт

Если ваш кондиционер работает неисправно, отключите его и обратитесь в сервисный центр.

ТРАНСПОРТИРОВКА И ХРАНЕНИЕ

Прибор должен храниться в упаковке изготовителя в закрытом помещении при температуре +4 до +40 °С и относительной влажности до 85 % при температуре 25 °С.

Транспортирование и хранение прибора должно соответствовать указаниям манипуляционных знаков на упаковке.

При транспортировке должны быть исключены любые возможные удары и перемещения упаковки внутри транспортного средства.

КОМПЛЕКТАЦИЯ

Внутренний блок:

1. Кондиционер, сплит-система бытовая (внутренний блок), 1 шт.
2. Крепления для монтажа на стену (только для внутреннего блока), 1 комплект.
3. Пульт ДУ, 1 шт.
4. Комплект гаек для вальцовочных соединений, 1 комплект.
5. НЕРА-фильтр класса Н11 для приточного воздуха, 1 шт.
6. Металлический зажим для фиксации воздуховода, 2 шт.
7. Воздуховод приточного блока с термоизоляцией, Ø 53 мм и длиной 0,75 м, 2 шт.
8. Прямой соединитель воздуховода (с изоляцией), 1 шт.
9. Прямой соединитель воздуховода без изоляции, 1 шт.
10. Проходной канал с соединителем и защитной решеткой, Ø до 63 мм, длиной 0,6 м, 1 шт.
11. Декоративная накладка для технологического отверстия трассы кондиционера, 1 шт.
12. Прямой соединитель для удлинения воздуховода, 1 шт.
13. Руководство пользователя, 1 шт.
14. Гарантийный талон, 1 шт.

Наружный блок:

1. Кондиционер, сплит-система бытовая (наружный блок), 1 шт.
2. Дренажный шланг, 2 шт
3. Дренажный патрубок, 1 шт
4. Виниловая лента для изоляции воздуховодов, 1 шт
5. Изоляция для труб, 1 шт
6. Упаковка замазочного материала (шпатлёвки) для герметизации технологического отверстия трассы, 1 пакет.

СРОК ЭКСПЛУАТАЦИИ

Срок эксплуатации прибора составляет 10 лет при условии соблюдения соответствующих правил по установке и эксплуатации.

ПРАВИЛА УТИЛИЗАЦИИ

По истечению срока службы прибор должен подвергаться утилизации в соответствии с нормами, правилами и способами, действующими в месте утилизации. Не выбрасывайте прибор вместе с бытовыми отходами.



По истечению срока службы прибора, сдавайте его в пункт сбора для утилизации, если это предусмотрено нормами и правилами вашего региона. Это поможет избежать возможного влияния на окружающую среду и здоровье человека, а также будет способствовать повторному использованию компонентов изделия.

Информацию о том, где и как можно утилизировать прибор, можно получить от местных органов власти.

ДАТА ИЗГОТОВЛЕНИЯ

Дата изготовления указана на приборе.

СЕРТИФИКАЦИЯ ПРОДУКЦИИ

Товар соответствует требованиям:

ТР ТС 004/2011 «О безопасности низковольтного оборудования».

ТР ТС 020/2011 «Электромагнитная совместимость технических средств».

ТР ЕАЭС 037/2016 «Об ограничении применения опасных веществ в изделиях электротехники и радиоэлектроники».

Адрес изготовителя:

«ТиСиЭль Эйр Кондиционер (Чжуншань) Ко., Лтд»,

Юридический адрес:

59 Наньтоу Роуд Вест, Наньтоу, Чжуншань, Гуандун, 528427, Китай.

"TCL Air Conditioner (ZhongShan) Co., Ltd ", 59 Nantou Road West, Nantou town, Zhongshan city, Guangdong province, 528427, China.

Импортер в РФ:

ООО «Компания БИС».

Юридический адрес:

119180, Россия, г. Москва, ул. Большая Полянка, д. 42, стр. 1, помещ. 7/5. Тел.: 8 495 150-50-05.

E-mail: climate@breez.ru

Произведено в Китае



© LUNDA



ROYAL®
CLIMA

© LUNDA

8 (800) 500-71-91

ФЕДЕРАЛЬНАЯ
ГАРАНТИЙНАЯ
ПОДДЕРЖКА

ЭКСПЕРТ
КЛИМАТА



expert-climate.com

royal.ru



ROYAL[®]
CLIMA

ROYAL FRESH STANDARD FULL DC EU Inverter

**АУА КОНДИЦИОНЕРІ
(ТҰРМЫСТЫҚ СПЛИТ-ЖҮЙЕ)**

Внутренние блоки:

RCI-RFS28HN/IN

RCI-RFS35HN/IN

Наружные блоки:

RCI-RFS28HN/OUT

RCI-RFS35HN/OUT

**ПАЙДАЛАНУ ЖӨНІНДЕГІ
НҰСҚАУЛЫҚ**

Жұмысты бастау алдында осы нұсқаулықты мұқият оқыңыз және сақтап қойыңыз



МАЗМҰНЫ

Пайдаланылатын белгілер	2
Қауіпсіздік ережелері	3
Арналуы	3
Құрылғының құрылымы	4
Пайдалану шарттары	4
Орнатуға қойылатын жалпы талаптар	5
Аспапты басқару	17
Wi-Fi бойынша қашықтан басқару	27
Техникалық сипаттамалары	44
Ақауларды жою және жою	46
Күтім және техникалық қызмет көрсету	49
Тасымалдау және сақтау	50
Құрамдылығы	50
Пайдалану мерзімі	51
Кәдеге жарату ережелері	51
Жасап шығарылған күні	51
Өнімді сертификаттау	51

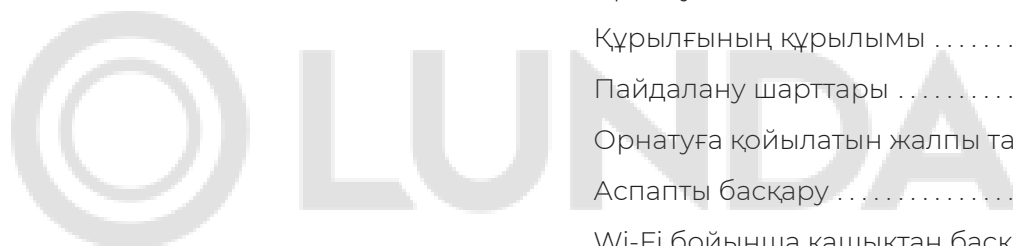

Құрметті сатып алушы!

Сізді саудаңызбен құттықтаймыз және ROYAL CLIMA брендінің ауа кондиционерін сәтті таңдағаныңыз үшін алғыс білдіреміз. Құрылғыны пайдалануды бастамас бұрын, пайдалану жөніндегі нұсқаулықты мұқият оқып шығуыңызды сұраймыз.

ҚОЛДАНЫЛАТЫН БЕЛГІЛЕНУЛЕР

АБАЙЛАҢЫЗ!

Сақталмауы мүмкін талаптар ауыр жарақатқа әкеледі немесе өліммен аяқталуы мүмкін.

Ескертпе:

- Егер қуат кабелі зақымдалған болса, ауыр жарақатты болдырмау үшін оны өндіруші немесе авторландырылған қызмет көрсету орталығы немесе басқа білікті маман ауыстыруы керек.
- Кондиционерді қолданыстағы жергілікті ережелерге және электр желілерін пайдалану ережелеріне сәйкес орнату керек.
- Кондиционерді орнатқаннан кейін электр ашасы қол жетімді жерде болуы керек.
- Ақаулы қашықтан басқару пультінің батареяларын ауыстыру қажет.
- Кондиционер салмағына жеткілікті сенімді кронштейндерге орнатылуы тиіс.
- Өндіруші сатып алушыға алдын ала ескертусіз бұйымның қасиеттерін жақсарту мақсатында оның конструкциясына, толық жиынтығына немесе өндіріс технологиясына өзгерістер енгізу құқығын өзіне қалдырады.
- Нұсқаулықтың мәтінінде және цифрлық белгілерінде қате жіберілуі мүмкін.
- Егер нұсқаулықты оқығаннан кейін аспапты пайдалану туралы сұрақтарыңыз болса, түсініктеме алу үшін сатушыға немесе мамандандырылған қызмет көрсету орталығына хабарласыңыз.
- Өнімде құрылғы туралы техникалық сипаттамалар мен басқа да пайдалы ақпаратты көрсететін жапсырма бар.

НАЗАР АУДАРЫҢЫЗ!

Талаптарды сақтамау ауыр жарақатқа немесе жабдықтың елеулі зақымдалуына әкелуі мүмкін.

Используемые знаки безопасности на упаковке



ЕСКЕРТУ
Бұл таңба берілген құрылғыда жанғыш хладагент пайдаланылатынын көрсетеді. Егер салқындатқыш ағып кетсе және сыртқы тұтану көзіне ұшыраса, өрт шығу қаупі бар.



НАЗАР АУДАРЫҢЫЗ
Бұл таңба техникалық қызмет көрсету персоналы орнату нұсқаулығына сілтеме жасай отырып, осы жабдықты өңдеуі керек екенін көрсетеді.



НАЗАР АУДАРЫҢЫЗ
Бұл таңба пайдаланушы нұсқаулығын мұқият оқып шығу керектігін білдіреді.



НАЗАР АУДАРЫҢЫЗ
Бұл таңба пайдаланушы нұсқаулығы немесе орнату нұсқаулығы сияқты ақпараттың қолжетімді екенін көрсетеді.

ҚАУІПСІЗДІК ЕРЕЖЕЛЕРІ



ЕСКЕРТУ
Бұл құрылғы R32 салқындатқыш агентімен толтырылған

- Өнімді толтыру немесе қайта толтыру үшін көрсетілгеннен өзгеше (R32) салқындатқыш агентті пайдаланбаңыз. Әйтпесе, салқындату контурында рұқсат етілмейтін жоғары қысым пайда болуы мүмкін, бұл өнімнің дұрыс жұмыс істеуіне немесе жарылуына әкелуі мүмкін.
- R32 салқындатқыш агентімен жұмыс істейтін кондиционерге техникалық қызмет көрсету және жөндеу қауіпті оқиғалардың пайда болу қаупін азайту үшін құрылғыны қауіпсіздікке тексергеннен кейін жүргізілуі тиіс.

НАЗАР АУДАРЫҢЫЗ!

- Кондиционерді орнатуды уәкілетті дилердің білікті мамандары жүзеге асыруы керек.
- Кондиционерді орнатпас бұрын, жергілікті электр желісінің параметрлері құрылғының техникалық деректер тақтасында көрсетілген параметрлерге сәйкес келетініне көз жеткізіңіз.
- Жеңіл тұтанатын газдар жиналуы мүмкін жерлерде және ылғалдылығы жоғары ғимараттарда (жуынатын бөлмелер, қысқы бақтар) кондиционерді орнатуға рұқсат берілмейді.
- Кондиционерді жылу көздерінің жанына орнатпаңыз.
- Кондиционердің қатты коррозиясын болдырмау үшін сыртқы қондырғыны тұзды теңіз суы ағып кетуі мүмкін жерлерге орнатпаңыз.
- Барлық кабельдер мен розеткалар құрылғының және электр желісінің техникалық сипаттамаларына сәйкес келуі керек.
- Кондиционер сенімді түрде жерге тұйықталуы керек. Кондиционерді орнату және пайдалану алдында осы нұсқаулықты мұқият оқып шығыңыз, егер сұрақтарыңыз болса, өндірушінің уәкілетті дилеріне хабарласыңыз.
- Кондиционерді тек осы нұсқаулықта көрсетілген нұсқауларға сәйкес пайдаланыңыз.
- Бензинді және басқа ұшпа және жанғыш сұйықтықтарды кондиционердің жанында сақтамаңыз — бұл өте қауіпті!
- Сыртқы блоктан шыққан шуыл мен ыстық

ауа көршілерге кедергі келтірмейтініне көз жеткізіңіз.

- Кондиционердің қалыпты жұмысы бұзылған кезде, кепілдік шеберханасына жүгініңіз.
- Кондиционерді жылжыту немесе бөлшектеу мәселесі бойынша қызмет көрсету орталығына хабарласыңыз.

АБАЙЛАҢЫЗ!

- Электрмен жабдықтау желілерінде жерге тұйықталған автоматты ажыратқыш немесе қондырғының максималды тұтынылатын тогынан 1,5 есе артық ажырату қабілеті бар желілік ажыратқыш орнатылуы керек.
- Егер кондиционердің ашасы қуат көзінің розеткасына сәйкес келмесе, розетканы ауыстыру үшін білікті электрикке хабарласыңыз.
- Қуат беру кабелі зақымдалған кезде кондиционерді пайдаланбаңыз. Зақымдалған кабельді ауыстыру мәселесі бойынша білікті маманға хабарласыңыз.
- Ашаны розеткадан суырмаған кезде кондиционерді электр желісіне қоспаңыз және ажыратпаңыз, батырманы пайдаланыңыз қоса алғанда/өшірулі
- Кондиционердің ауа соратын торларына бөгде заттарды салмаңыз. Бұл қауіпті, себебі желдеткіш жоғары жылдамдықпен айналады.
- Егер бөлмеде балалар немесе мүгедектер болса, бөлмедегі ауаны қатты салқындатуға немесе жылытуға болмайды.
- Кондиционерді физикалық мүмкіндіктері шектеулі, тәжірибесі мен білімі жетіспейтін адамдар (оның ішінде балалар) олардың қауіпсіздігіне жауапты адамнан осы кондиционерді пайдалану туралы нұсқаулық алғанға дейін пайдалануға арналмаған.
- Балалар электр құрылғыларын пайдалану кезінде туындауы мүмкін қауіпті түсінбейді. Сондықтан оларға құрылғыны сіздің бақылауыңызсыз пайдалануға немесе ойнауға рұқсат бермеңіз. Құрылғы өшірілуі болса да, қуат сымын балалардың қолы жететін жерде қалдырмаңыз.
- Қаптама материалдарын (картон, пластик және т.б.) балалардың қолы жетпейтін жерде сақтаңыз, себебі олар балаларға қауіп төндіруі мүмкін.

МАҚСАТЫ

Құрылғы тұрмыстық ғимараттарда салқындатуға, жылытуға, ауаны ағызуға және желдетуге арналған.

ҚҰРАЛДЫҢ ҚҰРЫЛЫМЫ

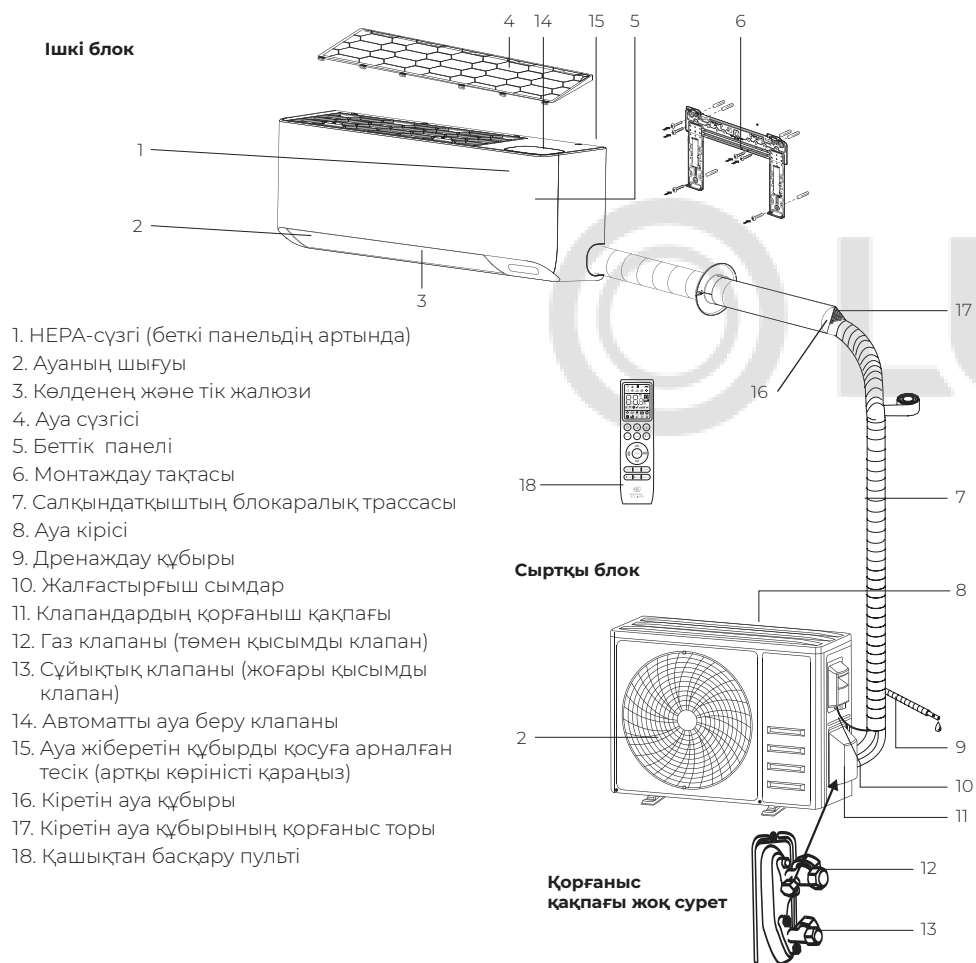

Ескертпе: көрсетілген сурет нақты суреттен өзгеше болуы мүмкін.

ПАЙДАЛАНУ ШАРТТАРЫ

Жұмыс тәртібi	Салқындату	Жылыту	Құрғату	Таза ауа ағыны
Үй ішіндегі ауа	+16-дан +31 °C-қа дейін	0-дан +31 °C-қа дейін	+16-дан +31 °C-қа дейін	0-дан +31 °C-қа дейін
Сыртқы ауа	-15-дан +53 °C-қа дейін	-20 бастап +30°C дейін	-15-дан +53 °C-қа дейін	-15-дан +53 °C-қа дейін

ОРНАТУҒА ҚОЙЫЛАТЫН ЖАЛПЫ ТАЛАПТАР

⚠ НАЗАР АУДАРЫҢЫЗ!

Кондиционерлерді орнату және техникалық қызмет көрсетуді білікті мамандар жүргізуі керек.

Требования по установке внутренних блоков сплит-систем

- Сплит-жүйелердің ішкі блоктарын орнату бойынша талаптар
- Ішкі блокты жылыту құрылғыларынан, бу көздерінен немесе жанғыш газдардан алыс орнатыңыз.
- Ішкі блоктан кіретін және шығатын ауа ағындарына ештеңе кедергі келтірмейтін орынды таңдаңыз.
- Конденсаттың ішкі блоктан толығымен және кедергісіз шығарылатынына көз жеткізіңіз. Сондай-ақ, конденсатты ағызатын барлық қосылыстардың сенімділігі мен тығыздығына көз жеткізіңіз. Барлық құбырлардың сенімді екенін тексеріңіз жылу оқшауланған.
- Конденсатты ағызу құбырын конденсаттың ауырлық күші арқылы шығарылуын қамтамасыз ететін еңіспен төсеу керек (егер арнайы су төгетін сорғылар пайдаланылмаса, әйтпесе су төгетін сорғы нұсқауларындағы ұсыныстарды орындаңыз).
- Үй-жайға кіреберістің үстіне ішкі блокты орнатпаңыз.
- Орнату кезінде зақымдалмас үшін жасырын сымдар өтетін орынды анықтаңыз және есте сақтаңыз.
- Салқындатқыш құбырының ең аз ұзындығы 3 немесе 4 метрді құрайды (кондиционердің үлгісіне байланысты). Бұл шектеу діріл мен шуылды азайту үшін қажет
- Құбырдың ұзындығын номиналды (стандартты) мәннен жоғары өзгерткен кезде, тоңазытқыш контурындағы хладагент мөлшерін ұсыныстарға сәйкес реттеңіз.
- Бұл кондиционердің ішкі блогы таза ауамен қамтамасыз ету функциясымен жабдықталған Таза ауа құбырын сыртқа шығару үшін саңылауды қамтамасыз ету қажет («Ауа құбырын орнату бойынша ұсыныстар» бөлімін қараңыз).
- Кондиционердің ішкі бөлігін бөлменің сыртқы қабырғасына мүмкіндігінше жақын орналастырыңыз. Есіңізде болсын, жеткізілетін ауа құбырының жалпы ұзындығы 2 метрден аспауы керек.
- Ішкі блокты орнатқан кезде кедергілерге дейінгі ең аз қашықтыққа қойылатын талаптардың сақталуын қамтамасыз етіңіз (суретті қараңыз).

Кедергілерге дейінгі ең аз алшақтық

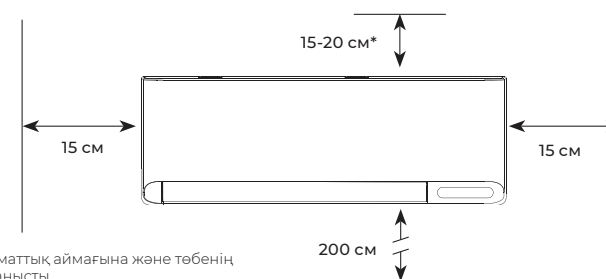

* Пайдаланудың климаттық аймағына және төбенің материалына байланысты.

Ішкі блокты орнатқан кезде бекіту тақтасының (панелінің) дұрыс күйде болатынына көз жеткізіңіз.

Бекіту панелінің дұрыс орналасуы

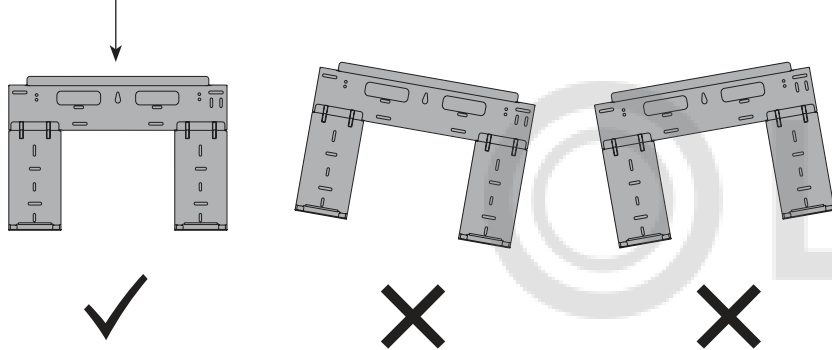

Дренажды құбырды суретте көрсетілгендей төсеуге болмайды:

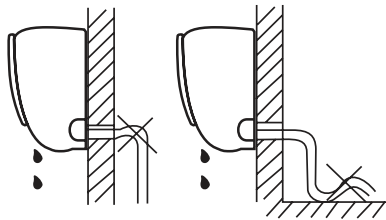
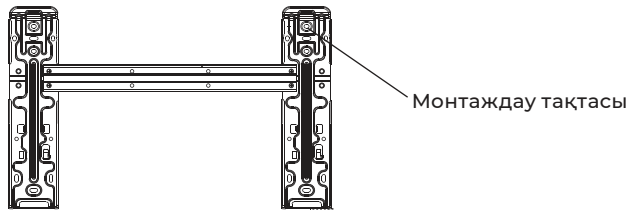

Көтерулер мен ілмектер жасамаңыз

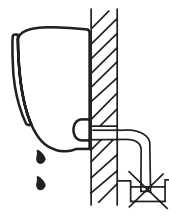

Құбырдың ұшын суға батырмаңыз

Ағынды ауа құбырын орнату бойынша ұсыныстар

Осы сериядағы ішкі блок үй-жайдағы таза (ағынды) ауаны беру функциясымен жабдықталған. Кіретін ауа құбыр арқылы (жылу оқшаулауын ескере отырып, сыртқы диаметрі 53-тен 63 мм-ге дейін) ішкі блокқа түседі, онда ол сүзгі арқылы тазартылады, үрлеу желдеткіші арқылы өтеді және шығарылады. ішкі блоктың жоғарғы оң жағындағы арнайы тесік арқылы

ол ауа ағынын ішкі қондырғының ауа кіретін саңылауына бағыттайды және таза ауа беру функциясы пайдаланылмаған жағдайда ішкі қондырғы арқылы ауаның өтуіне жол бермейді.

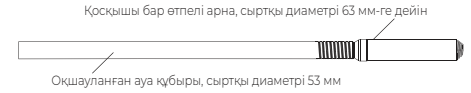

Ауаны шығаратын саңылау арнайы автоматты түрде тартылатын клапанмен қорғалған,

Орнатуға қойылатын жалпы талаптар

Арнаны қосу үшін келесі опциялардың бірін таңдаңыз:

1-нұсқа: салқындатқыш құбырмен, ағызу құбырымен және қосқыш кабельдермен бірге солға. Құбырлар мен құбырларды мықтап басу үшін жинақтағы металл кронштейнді пайдаланыңыз.

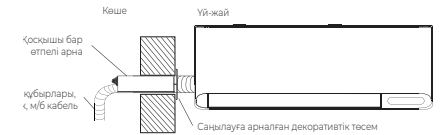
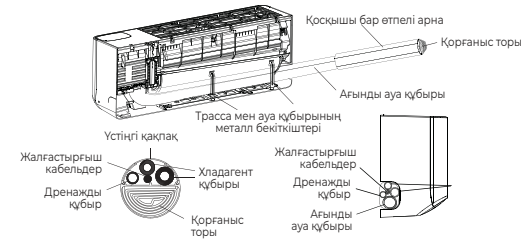

2-нұсқа: салқындатқыш құбырмен, ағызу құбырымен және қосқыш кабельдермен бірге оңға. Құбырлар мен құбырларды мықтап басу үшін жинақтағы металл кронштейнді пайдаланыңыз

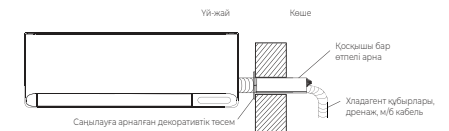
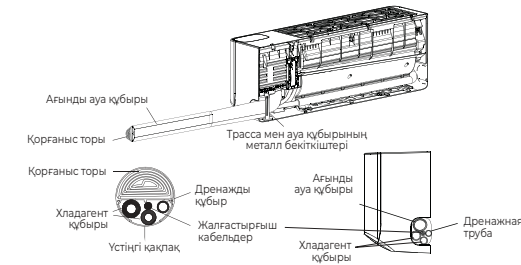

3-нұсқа: артқа, бөлек тесік астында

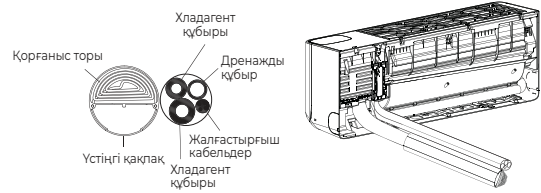

Қосқышы бар (кіретін ауа құбыры үшін) өтетін арна үшін ұсынылатын саңылау диаметрі 65-70 мм. Диаметрі пайдаланылатын құбырдың диаметріне, қосымша жылу оқшаулауын қолдануға (қажет болған жағдайда), сондай-ақ бұрғылау үшін қолданылатын құралдың тесігіне және тұрақтандырығыш гильзаның қолданылуына байланысты.

- Алмазды бұрғылауды қолдану ұсынылған диапазонның төменгі жағында тесіктер жасауға мүмкіндік береді (қабырғалары тегіс тесік алудың арқасында 65 мм).
- Кәдімгі бұрғылауды пайдаланған кезде саңылау қабырғасының біркелкі еместігін ескеріп, рұқсат етілген диапазонның жоғарғы жағындағы диаметрі (70 мм) таңдау керек.
- Басқа коммуникациялар үшін диаметрі 40 мм болатын бөлек тесік жасау ұсынылады.

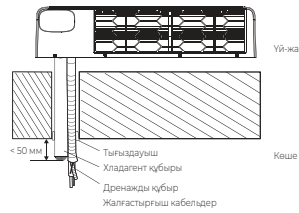

НАЗАР АУДАРЫҢЫЗ!

Бір сатылы монтаждау үшін ауа өткізгішті құрастыру (ашық монтаждау немесе қорапқа монтаждау)

Қабырғадағы тесіктің орналасуына байланысты құбырды құрастырудың 3 нұсқасының бірін таңдаңыз. Құбырдың қажетті ұзындығын өлшеңіз. Ауа құбырын құбыр арқылы қосқышпен жалғаңыз.



1-нұсқа үшін (солға орнату)*:

Измерьте расстояние между левым нижним углом монтажной пластины и центром отверстия в стене. Общая длина узла трубы свежего воздуха должна равняться измеренной длине плюс 650 мм.

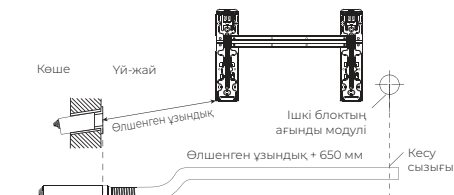

2-нұсқа үшін (оңға орнату)*:

Бекіту тақтасының төменгі сол жақ бұрышы мен қабырғадағы тесіктің ортасы арасындағы қашықтықты өлшеңіз. Таза ауа құбыры жинағының жалпы ұзындығы өлшенген ұзындыққа тең болуы керек.

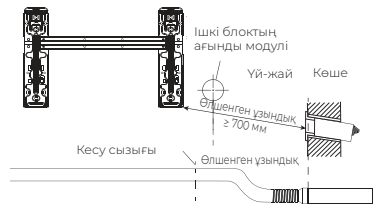

3-нұсқа үшін (артқа орнату)*:

Өткізгіштің өтетін арнаға дейінгі ұзындығы 310 мм, ал қосқышқа дейінгі құбырдың ұзындығы 50 мм.

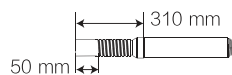

* Арналардың ұзындығының ұсынылған мәндері көптірілген. Құбыр мен өтетін каналдың қажетті ұзындығын сол жерде есептеңіз.

НАЗАР АУДАРЫҢЫЗ!

Өтетін каналдың қатты бөлігінің ұзындығы қабырғадағы тесіктің тереңдігінен 30-50 мм-ден аспауы керек (қабырғаның сыртынан).

Өтетін арнаның қатты бөлігінің үй-жайдың ішінде болуына жол бермеңіз.

Ауа арнасының ұзындығының өзгеруі

Құбыр құбырын қажетті ұзындыққа кесіңіз.

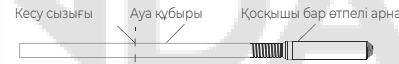

Егер коннектормен өтетін арнаны қысқарту қажет болса, келесі әрекеттерді орындаңыз:

- Алдымен ету арнасының қатты бөлігін қажетті ұзындыққа дейін кесіңіз.
- Содан кейін құбырдан қажетті ұзындықтың бір бөлігін кесіңіз.
- Жинақтағы адаптерді алыңыз да, қосылымды желіммен бекітіп, оны өтетін арнаға қосыңыз.
- Құбырдың қажетті ұзындығының бір бөлігін екінші жағынан адаптерге бұраңыз.

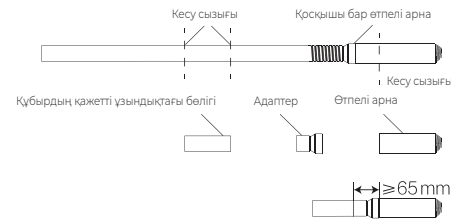

Ескертпе: адаптердің қабаттасатын бөлігі мен өтетін арнаның қатты бөлігі деформацияланбауы керек. Дөңгелек ұшының арасындағы қашықтық адаптердің және оның өткізгіш арнаға қосылуының диаметрі ≥ 65 мм болуы керек.

Өтетін арнаның қатты бөлігін ғана қысқарту қажет болса, төмендегі қадамдарды орындаңыз.

- Өткізгіштің ауа кіретін бөлігінен қорғаныс торын алыңыз.
- Өткізгіштің қатты бөлігін қажетті ұзындыққа дейін өлшеп, кесіңіз.
- Ауа сорғыштың қорғаныс торын орнына қойыңыз.

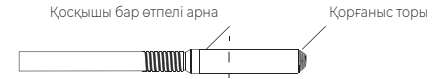

Егер құбырды ұзарту қажет болса, келесі әрекеттерді орындаңыз:

- Егер құбырды ұзарту қажет болса, келесі әрекеттерді орындаңыз: Арнаның екі бөлігін тікелей қосқыш арқылы жалғаңыз (жеткізу көлеміне кіреді). Құбырдың әрбір бөлігі ұзындығының жартысына дейін түзу қосқышқа бұрандалы.

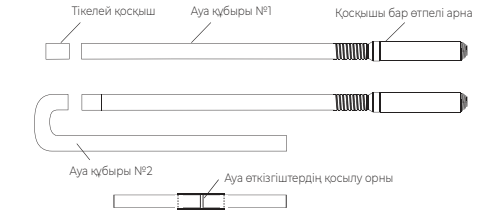

Құбырдың дайындалған бөлігін ішкі блоктың жеткізу модулімен өтетін арнаға жалғаңыз (құбырды жеткізу блогының тиісті саңылауына бұрау керек).

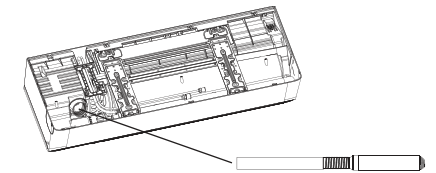

Екі сатылы монтаждау үшін ауа өткізгішті құрастару (қабырғаға ауа өткізгіш пен траассаларды төсей отырып монтаждау)

Егер сіз екі сатылы монтаждау жұмыстарын жүргізіп жатсаңыз және құбырдың бір бөлігі қабырғаға орнатылса, құлыпталған бөлікті ішкі қондырғының жеткізу модуліне қосу үшін келесі әрекеттерді орындаңыз:

- Құбырлардың қажетті ұзындығын өлшеңіз.
- Құбырдың ұзындығы 15-16 см бөлігін өлшеңіз және кесіңіз
- Кесілген бөлікті ішкі блоктың жеткізу модуліне бұраңыз
- Бұрандалы бөліктің екінші ұшына жылу оқшаулағышы бар қосқыш адаптерін бұраңыз.
- Қосылатын адаптердің қарсы бөлігін қабырғаға орнатылған құбырға бұраңыз.
- Адаптердің екі бөлігін бір

⚠ НАЗАР АУДАРЫҢЫЗ!

Ауа өткізгіштің ұзындығы 1 м-ден асса, ауа өткізгіштің кедергісі артады және жеткізілетін ауа көлемі азаяды. Кіретін ауа құбырының ұзындығын 2 метрден асыруға тыйым салынады.

Таза ауа құбырын монтаждау

Толық каналдарды дайындау және пайдалану

Кіретін ауа құбырын орнатуды бастамас бұрын мыналарға көз жеткізіңіз:

- Тиісті ауа құбыры таңдалды.
- Ауа өткізгіштің жалпы ұзындығы дұрыс есептелген.
- Толық каналдарды ұзарту / қысқарту кезінде барлық қосылыстар герметикалық оқшауланған.
- Қосымша ауа өткізгіштерді пайдаланған кезде бұл ауа өткізгіштердің ішкі диаметрі толық ауа өткізгіштердің диаметрінен кем емес.
- Ауа өткізгіштің сыртқы жағында толық қорғаныс адаптері-тор орналасқан. Құбырға ылғал түспейтініне көз жеткізіңіз.
- Құбырға кондиционердің сыртқы блогынан немесе басқа көздерден салқындатылған/қыздырылған ауа кірмейді.

• Егер ауа өткізгіштің шығатын жерінің жағында ауаны ластайтын заттардың көп мөлшері болса, ауа сорғышты қорғаудың қосымша шараларын қолдану ұсынылады (мысалы, кішірек торды орнату).

Ауа құбырын бар жерлерге шығаруға тыйым салынады:

- Минералды майлар және/немесе олардың булары.
- Жанғыш және/немесе тез тұтанатын заттар және/немесе олардың булары.
- Тұзды теңіз суының спрейлері немесе тұздары жоғары ауа көздері.
- Коррозиялық газдар, мысалы, күкіртті газдар.
- Қышқылдар мен сілтілердің булары.
- Аспалы механикалық бөлшектердің көп мөлшері.
- Кондиционердің пластмасса немесе металл бөліктеріне зақым келтіруі мүмкін немесе адам денсаулығына кері әсер етуі мүмкін басқа заттар.

Кіретін ауаны қабылдау үшін орынды таңдау бойынша ұсыныстар:

мүмкіндігінше, ауа сорғышты сыртқы блоктан мүмкіндігінше алыс орналастырыңыз.

Ауа сорғышты келесі аймақтарға орналастыру ұсынылмайды:

- Сыртқы блоктың артында немесе одан 30 см қашықтықта (дыбысты жұмыс істеп тұрған сыртқы блоктан ішкі блокқа ауа жіберетін құбыр арқылы беруге болады).
- Сыртқы блоктан 2 метр биіктікте (жылытылатын ауа сыртқы блоктан кіретін ауаның ауа қабылдағышына түсуі мүмкін).

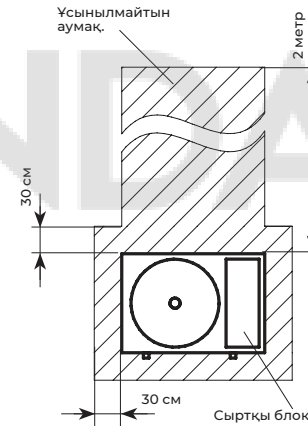

Кіретін ауа саңылауының жалпы көрінісі:

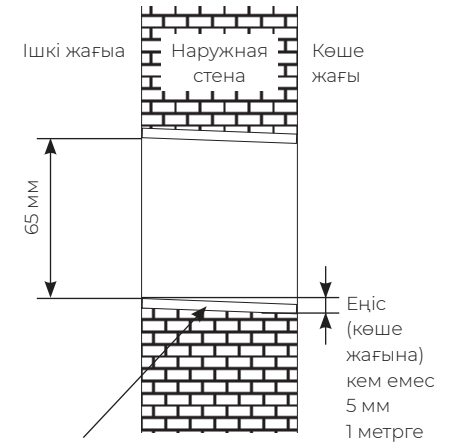

Тұрақтандырушы гильза-ПП құбыры немесе өзге материал (жеткізу көлеміне кірмейді, қолдану міндетті емес)

Ішкі блокты орнату

Ауа жіберетін ауа өткізгіштің саңылауын дайындау:

- ауа жіберетін құбырдың саңылауының диаметрі пайдаланылатын құбырдың диаметріне, қосымша жылу оқшаулауын қолдануға (қажет болған жағдайда), сондай-ақ бұрғылау үшін қолданылатын құралдың тесігіне және тұрақтандырғыш гильзаның қолданылуына байланысты.
- Алмазды бұрғылауды қолдану ұсынылған диапазонның төменгі жағында тесіктер жасауға мүмкіндік береді (қабырғалары тегіс тесік алудың арқасында).
- Кәдімгі бұрғылауды пайдаланған кезде саңылау қабырғасының біркелкі еместігін ескеріп, рұқсат етілген диапазонның жоғарғы жағындағы диаметрді таңдау керек.

- Дайындық жұмыстарын орындаңыз (саңылауларды дайындау, салқындатқыш және дренаждық құбырларды, блокаралық кабельді дайындау), салқындатқыш және дренаждық құбырларды және блокаралық кабельді ауа құбырының өту арнасына төсеңіз.
- Қабырғадағы саңылау арқылы салқындатқыш түтіктермен, су төгетін түтікпен, құбырмен және қосқыш кабельдермен өтетін құбырды баяу өткізіңіз.
- Ішкі блоктың жоғарғы бөлігін бекіту тақтасына іліңіз.
- Ішкі блоктың сол және оң жақ ілмектеріне аздап қысым жасаңыз, ішкі блоктың мықтап бекітілгеніне көз жеткізіңіз.
- Бекіткіштерді бекіту тақтасының ілгектеріне кіргізу үшін ішкі блоктың түбін басыңыз, блоктың мықтап бекітілгеніне көз жеткізіңіз.

Сплит-жүйелердің сыртқы блоктарын орнату бойынша талаптар

- Егер сыртқы блоктың үстіне күн сәулесінен немесе жаңбырдан қорғайтын шатыр орнатылса, оның сыртқы блок конденсаторының жылу алмасуына кедергі келтірмейтініне көз жеткізіңіз.
- Сыртқы блок қондырғыны орнату аймағының қар жабынының деңгейінен кемінде 15 см-ге жоғары орнатылған болуы тиіс.
- Жануарларды немесе өсімдіктерді сыртқы блоктан келетін немесе шығатын ауа ағынының астына қоймаңыз.
- Сыртқы блоктың салмағын, сондай-ақ шуыл мен дірілді барынша азайтуды ескере отырып, орнату орнын таңдаңыз.
- Кондиционердің жылы ауасы мен оның жұмысындағы шуыл басқаларға кедергі келтірмейтіндей етіп орнату орнын таңдаңыз.
- Сыртқы блокты жылыту құрылғыларынан, жылу көздерінен, будан немесе жанғыш газдардан алыс орнатыңыз.
- Орнатқаннан кейін сыртқы блоктың қатаң тік күйде болатынына көз жеткізіңіз.
- Сыртқы блок жұмыс істеп тұрған кезде оның қисаюуына жол берілмейді.
- Егер сыртқы блок шатырға орнатылса, ішкі және сыртқы блок арасындағы биіктік айырмашылығы рұқсат етілген максималды мәннен аспайтынына көз жеткізіңіз (кондиционер үлгісіне байланысты).
- Ішкі және сыртқы блок арасындағы жолдың ұзындығы рұқсат етілген максималды мәннен аспайтынына көз жеткізіңіз (кондиционер үлгісіне байланысты).
- Едендердің/қасбеттің және бекітпелердің құрылымы жабдықтың салмағын көтеретініне көз жеткізіңіз.
- Егер сыртқы блок ғимараттың төбесіне немесе қабырғасына/қасбетіне жету қиын жерде орнатылса, бұл кейінгі техникалық қызмет көрсетуді қиындатуы мүмкін.
- Сыртқы блокты орнатқан кезде кедергілерге дейінгі ең аз қашықтыққа қойылатын талаптардың сақталуын қамтамасыз етіңіз (суретті қараңыз):

Кедергілерге дейінгі ең аз алшақтық

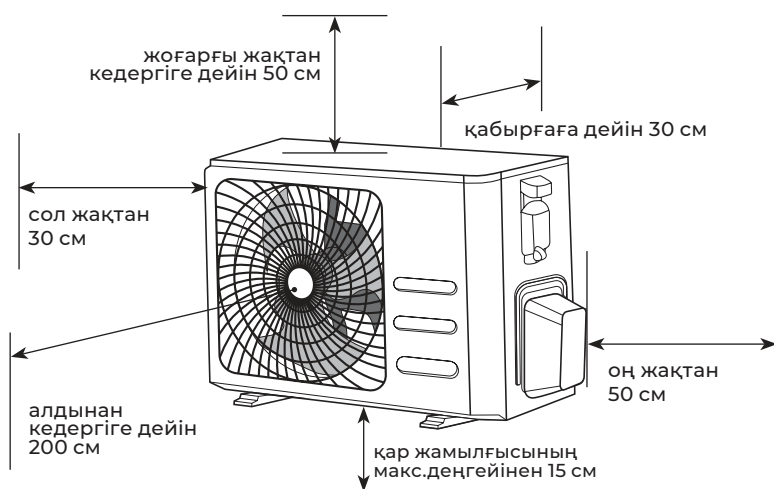

- Орнату орнында желдің қатты екіні болуы мүмкін болса (мысалы, жағалауда), желдеткіштің еш қиындықсыз айналуын және құрылғының қабырға бойымен орналасуын қамтамасыз етіңіз немесе желдің кедергісін пайдаланыңыз (суретті қараңыз). Мүмкіндігінше сыртқы блокты еңіс жағынан орнатыңыз.

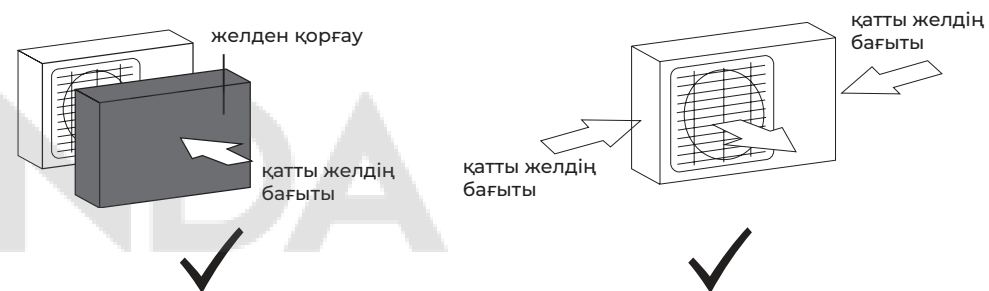

- Егер сыртқы блок жылу сорғысының функциясымен жабдықталған болса, сыртқы блоктың конденсатты ағызу құбырын орнатыңыз. Бұл құбыр арқылы сыртқы қондырғы қыздыру режимінде жұмыс істеген кезде пайда болатын конденсат шығарылады.

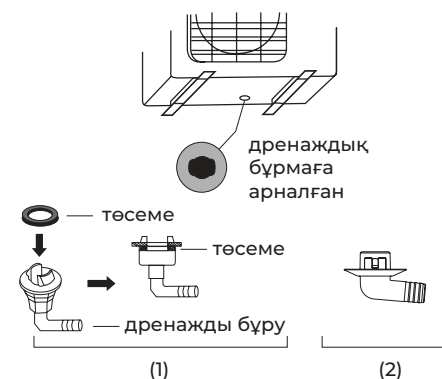

Ескертпе: анықтама үшін су төгетін құбырдың құрылымының суреті берілген. Сіздің кондиционеріңіздің дренаждық келте құбырының дизайны әртүрлі болуы мүмкін (мысалы, резеңке төсем болмауы мүмкін).

Сплит-жүйелердің сыртқы блоктарын келесі орындарда орнатуға тыйым салынады:

- Майлау майлары сияқты минералды майлар (немесе олардың булары) бар жерлерде.
- Ауадағы тұздардың мөлшері жоғары теңіз климаты жағдайында (сыртқы блоктың коррозияға қарсы өңдеуінің үлгісі мен түріне байланысты).
- Коррозиялық газдардың, мысалы, күкіртті газдардың болуы жағдайында.
- Желідегі кернеудің қатты ауытқуы жағдайында (өнеркәсіптік кәсіпорындарда).
- Автомобиль көлігінде немесе су көлігінде.
- Күшті электромагниттік өрістер бар жерлерде.
- Жанғыш газдар немесе материалдар бар жерлерде.
- Қышқылдар мен сілтілердің булары бар жерлерде, сондай-ақ басқа да ерекше жағдайларда.
- Қоршаған ауада ілінген механикалық бөлшектердің көп мөлшері болатын жерлерде.
- Үй-жайларда.

Сыртқы блоктар үшін орнату деректері:

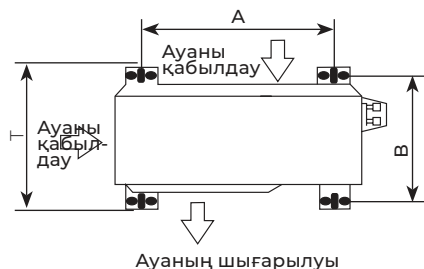
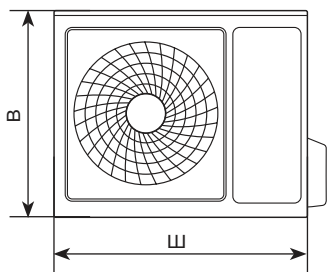

Үлгі:	Сыртқы блоктың өлшемдері ЕхВхТ, мм	Өлшем А, мм	Өлшемі В, мм
RCI-RFS28HN/OUT	777×498×290	415	263
RCI-RFS35HN/OUT	795×549×305	433,80	278

Ескертпе: келтірілген орнату шараларының уақыттары анықтамалық болып табылады және алдын ала ескертусіз өзіміз өзгертуіміз мүмкін.

Электрмен қоректендіруді қосу және блокаралық қосылыстарды жүзеге асыру

Қуат көзін және блокаралық қосылыстарды қосқан кезде келесі талаптарды орындаңыз:

- Қуат көзін және блокаралық қосылыстарды қосқан кезде келесі талаптарды орындаңыз:
- Жабдықта арнайы электрмен жабдықтау желісі және жеке ток қорғаныс машинасы болуы керек.
- Барлық контактілер мықтап бекітілуі керек, бұрандалы қосылыстар тығыз болуы керек. Барлық бұрандалы қосылыстарды тартыңыз, себебі олар тасымалдау кезінде дірілден босатылған болуы мүмкін. Тасымалдау кезінде пайдаланылған бөгде заттар мен бекіткіштерді алып тастаңыз.
- Электрмен жабдықтау осы жабдықтың сипаттамаларына сәйкес келеді.
- Электрмен жабдықтау желісінің қуаты кондиционердің максималды қуат тұтынуына сәйкес келеді.
- Жабдықты іске қосқан кезде электр желісінің параметрлері жабдықтың сипаттамасында көрсетілген номиналды жұмыс кернеуінің 10% -дан артық өзгермейтініне көз жеткізіңіз.
- Кабельдің көлденең қимасы жабдықтың техникалық сипаттамаларына сәйкес келетініне көз жеткізіңіз.
- Ылғалды және ылғалды жерлерде әрқашан ҚӨҚ пайдаланыңыз.
- Электрмен жабдықтау ақауларының туындау мүмкіндігі жоққа шығарылғанына көз жеткізіңіз, себебі олар реленің жиі істен шығуына әкелуі мүмкін, бұл контактілердің істен шығуына, сондай-ақ шамадан тыс жүктемеден қорғаудың дұрыс жұмыс істемеуіне әкеледі.
- Барлық қоректендіру сымдарын қуат көзінен бір уақытта ажырату мүмкіндігін қарастырыңыз.
- Электрмен жабдықтауды қосу және блокаралық қосылыстарды білікті мамандар жүзеге асыруы керек.

Блок-блокқа қосылу схемалары

Индекстері бар модельдер	28, 35
Электрмен жабдықтауды қосу жағы	Ішкі блок
Қуат кабелі	3X2,5
Блокаралық кабель	4X2,5

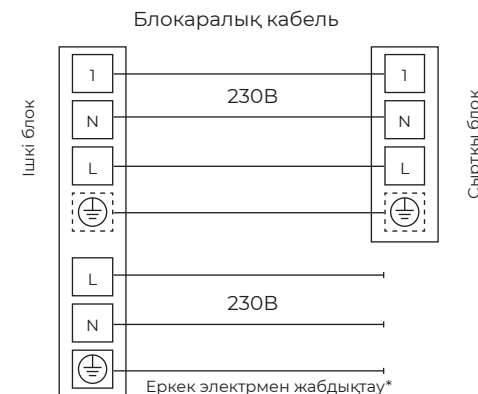

⚠ НАЗАР АУДАРЫҢЫЗ!

Пайдалануға ұсынылатын блок аралық және күштік кабельдердің параметрлерін «Техникалық сипаттамалар» бөлімінен көре аласыз.

*Егер ішкі және сыртқы блокта отырса ствуют жеке қосқыштары бар бөлек кабельдер аналар, оларды қосыңыздар.



Ескертпе: бұл схемалар тек анықтама үшін берілген. Егер сіздің қондырғыңыздағы байланыс схемасы басқаша болса, қосылымдарды жүзеге асыру үшін схеманы қолданыңыз электр қосылымдарының, сіздің кондиционеріңізде берілген.

АСПАПТЫ БАСҚАРУ

Ішкі блоктың индикациялау панелі

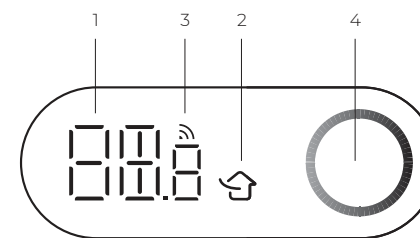
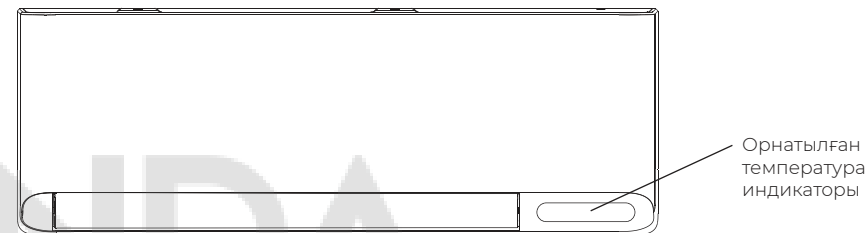

№	Индикатор	Функциясы
1	88.8	Температура, таймер және қателер кодының индикаторы
2	🏠	«Таза ауа» функциясы қосылған кезде индикатор жанады
3	📶	Wi-Fi қосылған кезде индикатор жанады
4	🕒	Менің түсім, индикатор кондиционердің жұмыс режимдерін көрсетеді: Салқындату режимі — көк, қыздыру режимі — қызғылт сары, кептіру режимі — сары, желдеткіш режимі — ақ, Тәуелсіз FRESH AIR — жасыл.

Ескертпе:

Кондиционер қоршаған ортаның жарықтандыру қарқындылығына сәйкес дисплей жарықтығын және дыбыс деңгейін автоматты түрде реттейді. Кондиционер белгілі бір уақыт ішінде жарықтың төмен деңгейін бақылағанда, ол дисплейді автоматты түрде уақытша өшіреді.

Қашықтан басқару пультінен пәрмендерді қабылдау кезінде немесе қолданбаны Wi-Fi арқылы басқару кезінде дыбыстық сигналдың дыбыс деңгейі төмендейді. Жарықтандыру деңгейі жоғарылағаннан кейін дисплейдің артқы жарығының жарықтығы мен дыбыстық сигналдардың дыбыс деңгейі стандартты көрсеткіштерге дейін артады

ҚБ пультінің сипаттамасы

Моделі	Мұқабада көрсетілген кондиционерлердің барлық үлгілері үшін
Номиналдық кернеуі	3,0 В
Ең аз жұмыс кернеуі	2,0 В
Дабыл қабылдағыштарға дейінгі максималдық қашықтық	8 м (3,0 В кернеуде 11 м дейін)

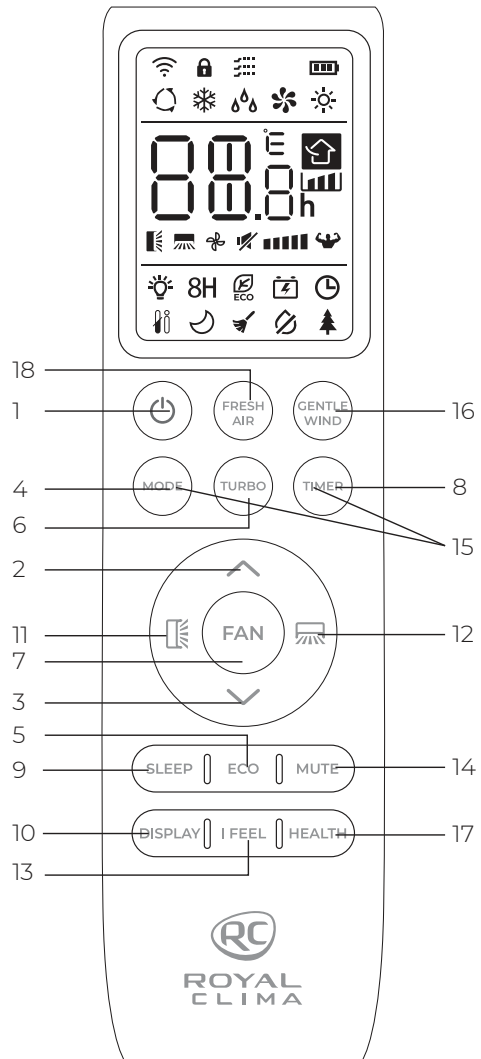

№	Батырма	Функциялары
1		Кондиционерді қосу/өшіру
2		Температураны арттыру немесе таймерді күйге келтіру
3		Температураны азайту немесе таймерді күйге келтіру
4	MODE	Жұмыс режимін таңдау ("авто", "салқындату", "қыздыру", "кептіру", "желдету").
5	ECO	ECO режимін қосу/өшіру Узақ басу арқылы 8°C қыздыру функциясын қосыңыз/өшіріңіз [тек қыздыру режимінде] (үлгіге байланысты)
6	TURBO	TURBO режимін қосу/өшіру
7	FAN	Желдеткіштің жылдамдығын таңдау: автоматты /тыныш / төмен / төмендетілген орташа/орташа/ жоғары орташа/ жоғары/турбо
8	TIMER	Қосуға/өшіруге таймерді баптау
9	SLEEP	SLEEP режимін қосу/өшіру
10	DISPLAY	Жарықдиодты дисплейді қосу/өшіру
11		Көлденең перделердің жұмысындағы өзгерістер. Басқан кезде жалюзилердің автоматты жоғары-төмен қозғалысы іске қосылады. Жалюз күйін бекіту үшін батырманы қайталап басыңыз.
12		Тік перделердің жұмысындағы өзгерістер. Басқан кезде жалюзилердің автоматты солға-оңға қозғалысы іске қосылады. Жалюз күйін бекіту үшін батырманы қайталап басыңыз.
13	I FEEL	I FEEL функциясын қосу/өшіру
14	MUTE	MUTE режимін қосу/өшіру GEN функциясын қосу/өшіру түймесін ұзақ басу арқылы
15	MODE + TIMER	Балалардан бұғаттау функциясын қосу/өшіру
16	GENTLE WIND	Жұмсақ үрлеу функциясын қосу /өшіру
17	HEALTH	Өздігінен тазалау режимін қосу/өшіру (кондиционер өшірілген кезде)
18	FRESH AIR	Таза ауа беру функциясын қосу/өшіру және жеткізілетін ауа желдеткішінің жылдамдығын таңдау

ҚБ пультінің индикациясы

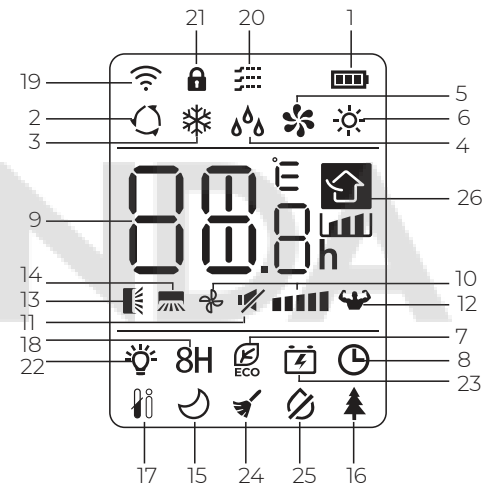

№	Индикатор	Белгіленуі
1		Батареяның төмен заряды индикаторы
2		АВТО режимі
3		Салқындату режимі
4		Кұрғату режимі
5		Желдету режимі
6		Қыздыру режимі
7		ECO режимі
8		Таймер функциясы
9		Температура индикаторы
10		Желдеткіш жұмысының жылдамдығы: автоматты /тыныш / төмен / төмендетілген орташа/орташа/ жоғары орташа/ жоғары/турбо
11		MUTE режимі
12		TURBO режимі
13		Жалюздің жоғары-төмен қозғалысы
14		Жалюздің оңға-солға қозғалысы
15		SLEEP режимі
16		HEALTH функциясы (ауаны УК-өңдеу)
17		I FEEL функциясы
18	8H	Кезекші қыздыру функциясы 8°C
19		Дабыл индикаторы
20		Жұмсақ үрлеу функциясы
21		Балалардан бұғаттау функциясы
22		DISPLAY функциясы
23		GEN функциясы
24		Өзін-өзі тазарту режимі
25		"Зеңденуге қарсы" функциясы
26		Таза ауаның қызметі

Ескертпе: ажыратқыштардың, индикаторлардың пішіні мен орналасуы модельдерге байланысты әр түрлі болуы мүмкін, бірақ олардың функциялары өзгеріссіз қалады.

Қоректендіру элементтерін орнату және ауыстыру

Қашықтан басқару пультіні қуаттандыру үшін қуат элементтерін орнату үшін AAA/R03 типті екі сілтілі қуат элементі пайдаланылады (жеткізу жинағына кірмейді).

1. Қақпақты қашықтан басқару пультінің артқы жағынан сырғытыңыз.
2. Қуат элементтерін бөліктің қабырғасында көрсетілген «+» және «-» белгілеріне сәйкес салыңыз.
3. Құрылғыны қосу/өшіру түймесін басыңыз.

Ескертпелер:

1. Қуат элементтерін ауыстырған кезде батареяны қандай элементтер немесе элементтердің басқа түрлері пайдаланбаңыз. Бұл қашықтан басқару пультінің дұрыс жұмыс істеуіне әкелуі мүмкін.
2. Қашықтан басқару құралын 1 айдан астам пайдаланбасаңыз, қашықтан басқару пультіңдегі қуат элементтерін алып тастаңыз, себебі олар ағып кетуі және қашықтан басқару құралын зақымдауы мүмкін.
3. Кондиционердің қалыпты жұмыс кезінде қуат элементтерінің қызмет ету мерзімі шамамен 6 айды құрайды.
4. Экранда батарея зарядының төмендігі индикаторы жанса, қашықтан басқару пультінің пәрмендерін қабылдағаны туралы дыбыстық растау болмаса немесе сигнал беру белгішесі жоғалып кетсе, қуат көздерін ауыстырыңыз.

Кондиционерді қашықтан басқару ON/OFF» (қосу/өшіру)

ON/OFF батырмасын басыңыз Құрылғы сигнал алған кезде ішкі блоктың дисплейінде жұмыс режимінің индикаторы жанады. Батырманы екінші рет басқан кезде аспап өшеді. Құралды өшіргеннен кейін ішкі блоктың жалюздері автоматты түрде жабылады.

Салқындату режимі ❄️

Салқындату режимі кондиционердің ғимаратты салқындатуына және бір уақытта ауаның ылғалдығын төмендетуге мүмкіндік береді.

Салқындату режимін (COOL) қосу үшін дисплейде белгіше пайда болғанша MODE түймесін басыңыз ❄️. Түймелердің көмегімен ⬆️ және ⬇️ температураны бөлме температурасынан төмен етіп орнатыңыз.

Желдету режимі 🌀

Желдету режимін баптау үшін дисплейде белгісі пайда болғанға дейін MODE, белгісі пайда болғанға дейін 🌀

Ескертпе: бұл режим тек ішкі блоктың желдеткішін іске қосады. Ауа жіберетін желдеткішті іске қосу үшін таза ауа функциясын іске қосыңыз (төменде қараңыз).

Құрғату режимі ☀️

Құрғату режимінде кондиционер ғимараттағы ауаның ылғалдылық деңгейін төмендетеді. Құрғату режимін іске қосу үшін батырманы басыңыз MODE, дисплейде белгіше пайда болғанша ☀️.

Автоматты режим 🔄

Жұмыс режимі бөлмедегі температураға сәйкес автоматты түрде таңдалады. Автоматты жұмыс режимін таңдау үшін батырманы басыңыз MODE, дисплейде белгіше пайда болғанша 🔄.

Ескертпе: сыртқы ауа температурасы 0°C-тан төмен болған кезде, кондиционер энергия үнемдеу деңгейін арттыру үшін AUTO режимінде жұмыс істеген кезде салқындату/құрғату режимін іске қоспайды.

Қыздыру режимі ☀️

Қыздыру режимінде жұмыс істеген кезде кондиционер ғимараттағы ауаны берілген температураға дейін қыздырады және жеткізілген температураны ұстайды. Режимді іске қосу үшін батырманы басыңыз MODE, дисплейде белгіше пайда болғанша ☀️. Түймені пайдаланып температураны бөлме температурасынан жоғары етіп орнатыңыз.

Ескертпе:

Қыздыру режимінде аспап конденсаторды қыраудан тазалау және жылу алмасу қызметін қалпына келтіру үшін қажетті жиілік автоматты түрде белсендіреді.

Бұл процедура әдетте 2-10 минутқа созылады. Жібіту уақытында ішкі блоктың желдеткіші тоқтайды. Жібіткеннен кейін ол автоматты түрде қыздыру режиміне қайтады.

Желдеткіш жұмысының жылдамдығын таңдау FAN 🌀

Батырманы таңдау келесі реттілікте желдеткіштің жұмысшы жылдамдығын ауыстырады: автоматты / тыныш / төмен / төмендетілген орташа/орташа/ жоғары орташа/ жоғары/турбо.

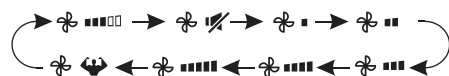

Ескертпе: келтіру режимінде желдеткіштің жылдамдығын таңдау мүмкін емес.

Балалардан бұғаттау функциясы

Қашықтан басқару пультінің түймелерін құлыптау үшін MODE және TIMER түймелерін бір уақытта 2 секунд басып тұрыңыз. Дисплейде белгіше пайда болады. Для отключения блокировки удерживайте повторно кнопки MODE и TIMER, пока значок не исчезнет.

TIMER функциясы

Қосуға арналған таймер ⌚

«ТАЙМЕР» қызметі қосу/ кезінде одан кейін құрылғы автоматты қосылғаннан/өшкеннен кейін уақыт кезеңін орнатуға мүмкіндік береді. Қосу уақытын бағдарламалау үшін құрал өшірілген болуы тиіс:

1. Қосуды реттеу үшін TIMER түймесін бірінші рет басыңыз, қашықтан басқару пультіңде белгішелер пайда болады және жыпылықтайды 🕒 және 🕒.
 2. Таймерде қосылудың қалаған уақытын орнату үшін ⬆️ және ⬇️ батырмаларын басыңыз. Түймені басқан сайын уақыт сағат 0-ден 10-ға дейін жарты сағатқа және сағат 10-нан 24-ке дейін бір сағатқа артады/азаяды.
 3. Растау үшін TIMER түймесін екінші рет басыңыз.
 4. Таймерді қосуды баптаудан кейін батырмасын басып қажетті режимді таңдаңыз (салқындату, қыздыру, автоматты, желдету, құрғату MODE. Қажетті жұмыс температурасын реттеу үшін түймелерді басыңыз ⬆️ және ⬇️.
- Бас тарту үшін TIMER түймесін басыңыз.

Өшіру таймері ⌚

1. Өшіруге арналған таймер функциясы құрылғы автоматты түрде өшетін уақыт аралығын орнатуға мүмкіндік береді. Өшіру уақытын бағдарламалау үшін құрылғыны қосу керек:
2. Құрылғының қосуды екеніне көз жеткізіңіз.
3. Өшіруді реттеу үшін TIMER түймесін бірінші рет басыңыз. Түймелерді пайдаланыңыз ⬆️ және ⬇️, қажетті өшіру уақытын реттеу үшін.
4. Растау үшін TIMER түймесін екінші рет басыңыз.

Бас тарту үшін TIMER түймесін басыңыз.

Ескертпе: барлық параметрлерді 5 секунд ішінде жасау керек, әйтпесе параметр жойылады.

SWING функциясы 🌀

Көлденең және тік перделердің жұмысын реттеуге, ауа ағынының қажетті бағытын орнатуға арналған.

1. Жалюзилерді белсендіру үшін SWING түймесін басыңыз.

- Басыңыз 🌀 көлденең перделердің жоғары және төмен қозғалысын белсендіру үшін қашықтан басқару пультінің дисплейінде белгіше пайда болады 🌀.
- Басыңыз 🌀 тік перделердің қозғалысын белсендіру үшін қашықтан басқару пультіңде белгіше пайда болады 🌀.
- Белгілі бұрышта жалюздің қозғалысын тоқтату үшін басуды тағы бір рет қайталаңыз.

⚠️ АБАЙЛАҢЫЗ!

Тік және көлденең жалюздердің күйін қолмен реттеуге тырыспаңыз. Бұл механизмнің сынуына әкелуі мүмкін.

Ешқашанда ауа циркуляциясына арналған тесіктерге саусағыңызды немесе басқа да бөгде заттарды қоймаңыз. Бұл жаракат алуға (соның ішінде электр тоғымен зақымдануға) және құрылғының сынуына әкелуі мүмкін.

2. Ұзақ басу 🌀 немесе 🌀 3 секундтан астам уақыт ауа ағынын бағыттаудың қосымша нұсқаларын таңдауға мүмкіндік береді.

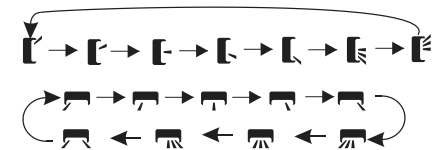

TURBO режимі 🌀

Салқындату/қыздыру режимінде TURBO режимін таңдаған кезде құрылғы жылдам салқындату/қыздыру режиміне ауысады және қысқа мерзімде берілген температураға жету үшін желдеткіштің ең жоғарғы жылдамдығында жұмыс істейтін болады. TURBO режимін іске қосу үшін батырманы басыңыз 🌀.

Режимді болдырмау үшін батырманы қайталап басыңыз.

MUTE режимі

Бұл режимде шудың ең аз деңгейімен жұмыс істеу үшін АВТО желдеткіш жылдамдығы орнатылады.

Режимді белсендіру MUTE үшін батырмасына басыңыз, пультің дисплейінде белгісі пайда болады. Режимнің белсенділігін өшіру үшін батырманы қайталап басыңыз.

Ескертпе:

FAN/TURBO/SLEEP түймелерін басқан кезде ДЫБЫСТЫ ӨШІРУ режимі өшіріледі. Дыбысты ӨШІРУ режимін мына жерде қосу мүмкін емес құрғату режимінде.

SLEEP режимі

Алдын ала орнатылған автоматты бағдарлама. Режимді іске қосу үшін батырманы басыңыз SLEEP, дисплейде белгіше пайда болады. Режимді өшіру үшін түймені қайта басыңыз. SLEEP режимінде 10 сағат жұмыстан кейін кондиционер алдыңғы жұмыс режиміне ауысады.

I FEEL функциясы

Бұл функция басқару пультіне ағымдағы жердегі температураны өлшеуге және пайдаланушының айналасындағы температураны оңтайландыру үшін кондиционерге сигнал жіберуге мүмкіндік береді. Функцияны іске қосу үшін батырманы басыңыз I FEEL, дисплейде белгіше пайда болады. Функцияны өшіру үшін батырманы тағы бір рет басыңыз.

Ескертпе:

iFEEL функциясы іске қосылғаннан кейін 2 сағаттан кейін автоматты түрде өшеді.

ECO режимі

Осы режимді таңдаған кезде құрылғы автоматты түрде экономикалық энергия тұтыну режиміне өтеді.

Батырмасын басыңыз, дисплейде белгісі пайда болады және құрылғы ECO режиміне өтеді. Болдырмау үшін батырманы тағы бір рет басыңыз.

Ескертпе: ECO режимі салқындату/қыздыру режимінде қол жетімді болады.

DISPLAY функциясы

Ішкі блок панеліндегі жарықдиодты дисплейді қосу/өшіру. Түймені басыңыз DISPLAY панельдегі дисплейді өшіру үшін. Дисплейді қосу үшін қайталап басыңыз.

GEN функциясы

Электр желісінің бөлінген қуатының шектеулері болған кезде GEN функциясын пайдалану ұсынылады. Функцияны іске қосу келесідей жүзеге асырылады:

1. Ішкі блокты қосыңыз, MUTE түймесін 3 секунд басып тұрыңыз, бұл функцияны іске қосыңыз, MUTE түймесін қайта-қайта басу функцияның өшірілуіне әкеледі.
2. MUTE түймесін қысқа басу арқылы келесі режимдердің бірін таңдауға болады: L3-L2-L1-OF.
L3 — кондиционер қондырғысы мәлімделген номиналды қуаттың 70% -ын тұтынады
L2 — кондиционер қондырғысы мәлімделген номиналды қуаттың 50% -ын тұтынады
L1 — кондиционер қондырғысы белгіленген номиналды қуаттың 30% -ын тұтынады. Режимді таңдағаннан кейін ішкі блоктың дисплейінде «X»A пішіміндегі көрсеткіш пайда болады, мұндағы X – модельге (кейбір үлгілерге) байланысты ток тұтынуы азайтылатын ампер санының мәні
3. GEN функциясын өшіру үшін ӨШІРУ режимін таңдаңыз. Ішкі блоктың дисплейінде OF индикаторы пайда болады.

Өзін-өзі тазарту режимі

Өзін-өзі тазалау режимі ішкі блоктың буландырғышында жиналған кір мен бактерияларды кетіруге көмектеседі. Сонымен қатар, өзін-өзі тазалау режимінде сыртқы блокты қысқа мерзімді кері үрлеу жүзеге асырылады, бұл жинақталған ластанушы заттарды кетіруге мүмкіндік береді. сыртқы блоктың жылу алмастырғышының. Режимді іске қосу үшін ішкі блокты өшіріп, HEALTH түймесін басыңыз. Сіз дыбыстық сигналды естисіз, ішкі блоктың дисплейінде динамик пайда болады, қашықтан басқару пультінің дисплейінде белгіше пайда болады.

Өзін-өзі тазалау процесі 30 минутқа созылады, содан кейін кондиционер алдын ала орнатылған режимге оралады. Процесс аяқталғаннан кейін немесе режимнен шыққаннан кейін сіз 2 дыбыстық сигналды естисіз.

Ескертпе:

Бұл режим жұмыс істеп тұрған кезде шуылдың аз болуы қалыпты жағдай, өйткені пластикалық бөлшектер температураның әсерінен өз орнын өзгерте алады.

Ескертпе:

Өздігінен тазалау режимі келесі температуралық параметрлерде қолжетімді:

Үй ішіндегі ауа	+30°C
Сыртқы ауа	+5-дан +30 °C-қа дейін

Ескертпе:

Кондиционердің жоғары өнімділігін қамтамасыз ету және оның қызмет ету мерзімін ұзарту үшін әр 3 ай сайын өзін-өзі тазалау режимін пайдалану қажет.

Температура шкаласын өзгерту: температура шкаласын Цельсий градусынан (°C) Фаренгейт градусына (°F) және кері ауыстыру үшін TURBO батырмасын 5 секунд басып тұрыңыз.

Функция дежурного нагрева 8 °C

Ғимараттағы температура +8 °C-ден төмен болған кезде, бұл функция автоматты түрде қыздыру режимін іске қосады және температура +9 °C-ге жеткен кезде күту режиміне оралады. Егер ғимараттағы температура +18 °C-ден жоғары болса, құрылғы бұл функцияны автоматты түрде өшіреді. Функцияны іске қосу үшін ECO түймесін 3 секундтан артық басып тұрыңыз, қашықтан басқару пультінің дисплейінде 8°C пайда болады. Функцияны өшіру үшін қайталаңыз.

Жұмсақ үрлеу функциясы

Бұл функция ыңғайлы жұмсақ үрлеуді қамтамасыз ету үшін барлық тік қақпақтарды 7° бастап 22°-қа дейінгі бұрышқа бұрады. Клапандардың бұрылу бұрышы сплит жүйесінің үлгісіне байланысты. Ішкі блокты қосыңыз, салқындату режиміне ауысыңыз, содан кейін бұл функцияны іске қосу үшін GENTLE WIND түймесін басыңыз, дисплейде белгіше пайда болады.

Таза ауаның қызметі

Бұл функция көшеден үй-жайға таза ауа ағынын белсендіреді. Қажетті таза ауа ағынының жылдамдығын таңдау немесе мүмкіндікті өшіру үшін FRESH

AIR түймесін басыңыз. Жылдамдықты таңдау мәзірінде келесі реттілік бар: авто—төмен—орташа—жоғары—өшірулі. Дисплейде келесі индикатор пайда болады:

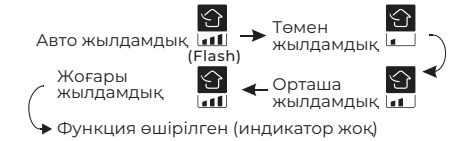

Таза ауа ағыны функциясы сплит-жүйенің келесі жұмыс режимдерінде қолжетімді: Күту режимі /Авто /Салқындату /Жылыту /Желдету (ағынсыз). Түймені басыңыз FRESH AIR тәуелсіз ауа ағыны функциясын іске қосу үшін кондиционер өшірілген кезде. Кондиционер таза ауа ағыны модулін іске қосады, сонымен қатар желдету режимінде жұмыс істей бастайды (ішкі қондырғының негізгі желдеткіші арқылы бөлмедегі ауаны қайта айналдыру. Бұл бөлмеге таза ауаны тарату үшін қажет).

Ескертпе: Кондиционерде орнатылған HEPA-сүзгісі тұтынылатын материал болып табылады және оны жылына кемінде 1 рет ауыстырып отыру керек. Сүзгінің қызмет ету мерзімі сіздің жағдайыңызға байланысты қысқартылуы немесе ұзартылуы мүмкін (ауаның ластануы). Егер ішкі блоктың дисплейінде CL көрсетілсе (HEPA-сүзгіні тазалау/ауыстыру қажеттілігі туралы ескерту), HEPA-сүзгіні алып тастау, оның ластану дәрежесін бағалау және қажет болған жағдайда оны тазалау немесе ауыстыру қажет (толығырақ «Ластану дәрежесін бақылау және HEPA-сүзгіні ауыстыру» бөлімін қараңыз) жеткізілетін ауа». Сүзгіні орнатқаннан кейін FRESH AIR түймесін ұзақ басып (шамамен 5 секунд) еске салғышты қалпына келтіріңіз.

Ескертпе: кондиционерді ұзақ уақыт бойы таза ауамен қамтамасыз етудің белсенді функциясымен жұмыс істегенде және/немесе бірқатар факторлар бір мезгілде сәйкес келген кезде (сыртқы температура +5 °C-тан төмен, жауын-шашынның болуы (жаңбыр немесе қар), сыртқы ылғалдылық 90% жоғары), сирек жағдайларда кондиционердің пластикалық бөліктерінде немесе оның айналасындағы заттарда конденсация пайда болуы мүмкін (оларға ауа ағыны тікелей түскен жағдайда).

Кондиционердің бөліктерінде, оның корпусында немесе айналасындағы заттарда конденсация пайда болған жағдайда, таза ауа ағыны функциясының жұмысын дереу тоқтатыңыз, өшіріңіз кондиционер электр желісінен ажыратылады және конденсацияны кетіру үшін шаралар қолданыңыз.

Кондиционерден бөлек таза ауа функциясының жұмысы (салқындату/ жылыту режимі)

Таза ауа функциясы кондиционерден бөлек іске қосылғанда (салқындату/жылыту режимі), сплит-жүйе бөлменің айналасына таза ауаны тарату үшін (салқындату/жылыту режимін қоспай) кондиционердің ішкі бөлігінің желдеткішін автоматты түрде іске қосады. Ішкі блоктың желдеткішінің айналу жылдамдығы таңдалған таза ауаны беру жылдамдығына байланысты.

НАЗАР АУДАРЫҢЫЗ! Сыртқы ауаның температурасы +18°C-тан +26°C-қа дейінгі диапазоннан тыс болған жағдайда және таза ауа ағыны бөлмедегі температураны айтарлықтай төмендетсе/арттырса, сплит-жүйе қолайлы температураны ұстап тұру үшін салқындату/ жылыту режимінде автоматты түрде іске қосылуы мүмкін, бұл ақаулық емес.

Таза ауа функциясы жұмыс істеп тұрған кезде конденсацияның алдын алу функциясы

Егер сыртқы ауаның температурасы тым төмен болса және конденсация пайда болу қаупі бар болса, кондиционер автоматты түрде келесі алгоритм бойынша таза ауамен қамтамасыз ету функциясының циклдік жұмысына көшеді: 1 сағат таза ауамен қамтамасыз ету -1.5 сағат таза ауамен қамтамасыз етуді тоқтату. Бұл ретте таза ауаны беру клапаны ашық күйінде қалады. Конденсацияның алдын алу функциясы автоматты түрде іске қосылғанда және таза ауа функциясы кондиционерден бөлек іске қосылғанда (салқындату/жылыту режимі), таза ауа беруді тоқтатқан кезде ішкі қондырғының желдеткішінің жылдамдығы минимумға ауыстырылады.

РЕЖИМНІҢ СИПАТТАМАЛАРЫ ЖЫЛЫТУ ЖҰМЫСТАРЫ (ЖЫЛУ СОРҒЫСЫНА ҚОЛДАНЫЛАДЫ)

Алдын ала қыздыру

Қыздыру параметрін іске қосқан кезде ішкі блокты алдын ала қыздыру үшін 2-5 минут қажет болады, содан кейін кондиционер қыздыру үшін жұмыс істей бастайды және жылы ауа үрлейді.

Жібіту

Жылыту кезінде, сыртқы блок аязбен жабылған кезде, кондиционер жылыту әсерін жақсарту үшін автоматты жібіту функциясын қосады. Жібіту кезінде ішкі және сыртқы блоктардың желдеткіштері жұмысын тоқтатады. Кондиционер жібіту аяқталғаннан кейін жылытуды автоматты түрде жалғастырады.

КОНДИЦИОНЕРЛЕРДІҢ КІРІКТІРІЛГЕН ФУНКЦИЯЛАРЫ

КОНДИЦИОНЕРЛЕРДІҢ КІРІКТІРІЛГЕН ФУНКЦИЯЛАРЫ

Осы сериядағы кондиционерлер ішкі блоктың желдеткішінің орташа немесе жоғары жылдамдықпен іске қосылуына жол бермейтін, сондай-ақ көлденең жалюзилердің орналасуын өзгертетін жылы іске қосу функциясымен жабдықталған. Жоғарғы позиция (бөлмедегі адамдарға суық ауаның түсуіне жол бермеу үшін), ішкі блоктың жылу алмастырғышы қызғанға дейін. Егер сіз жоғары немесе орташа жылдамдықты таңдасаңыз, желдеткіш жұмыс уақытына дейін төмен жылдамдықпен айналады жылу алмастырғышты жылыту.

Қыздыру режиміндегі температураны өтеу функциясы (суықтан қорғау)

Бұл сериядағы кондиционерлер температураны қыздыру режимінде өтеу функциясымен жабдықталған, бұл бөлменің биіктігі бойынша ауаның температуралық қатпарлануын ескеруге және пайдаланушының орналасқан жерінде температураны дәл ұстап тұруға мүмкіндік береді.

Автоматты түрде қайта қосу функциясы

Осы сериядағы кондиционерлер функциялармен жабдықталған электрмен жабдықтау кенеттен ажыратылған жағдайда автоматты түрде қайта қосу арқылы. Электрмен жабдықтауды қалпына келтіргеннен кейін, шартты ергер өз ойын сақтай отырып, жұмысын жалғастырады ки режимі, температура, желдеткіштің айналу жылдамдығы.

Жалюзилердің орналасуын есте сақтау функциясы

Осы сериядағы кондиционерлер перделердің орналасуын есте сақтау функциясымен жабдықталған. Кондиционерді өшіру және қайта қосқаннан кейін перделер пайдаланушы бұрын орнатқан күйге қойылады.

«Smart Defrost» функциясы (ақылды еріту)

Осы сериядағы кондиционерлер ақылды еріту функциясымен жабдықталған және қосымшаны пайдаланбайды сыртқы блоктағы температураның датчигі. Егер қыздыру режимінде сыртқы блоктың жылу алмастырғышы қатып қалса, онда еріту режимі автоматты түрде іске қосылады (шамамен 5-10 минут).

Өзін-өзі диагностикалау функциясы

Кондиционердің микроконтроллері тұрақты режимде қалыпты жұмыс режимдерінің пай-

да болуын немесе тораптар мен ав ақауларын бақылайды қызанақ жүйені бұзылудан сақтай отырып, оны тоқтатады. Осы уақытта ішкі блок дисплейінде қате немесе апат коды көрсетіледі.

Коррозияға қарсы жабын

Осы сериядағы кондиционерлердің арнайы жабыны бар Golden Fin, бұл тиімділікті арттырады жылу алмасу тиімділігі, сонымен қатар кондиционердің қызмет ету мерзімін ұзартады.

Компрессордың шуылды оқшаулауы

Осы сериядағы кондиционерлер жабдықталған шумоизо-ляциямен сыртқы блоктың компрессоры, соның арқасында шуыл деңгейін айтарлықтай төмендетуге мүмкіндік туды.

Сыртқы блоктың клапандарына арналған қорғаныс төсемі

Осы сериядағы кондиционерлер келесі құрылғылармен жабдықталған сыртқы блоктың клапандарына қой. Қорғаныс қаптамасы тасымалдау кезінде клапандарды зақымданудан қорғайды пайдалану процесінде және пайдалану кезінде.

Дренажды екі жақты қосу

Осы сериядағы кондиционерлер екі жақты жабдықталған нығайтуға арналған ішкі блоктың су төгетін табаны бар ішкі блокты орналастыру орнын таңдау және орнату уақытын барынша қысқарту.

Өңделген ауа ағынының бағытын реттеу

- 1. Көлденең жазықтықтағы (оңнан солға) ауа ағынының бағытын реттеу.** Көлденең жазықтықтағы ауа ағынының бағытын реттеу SWING пернесі арқылы қашықтан басқару пультінен тік перделерді бұру арқылы жүзеге асырылады.

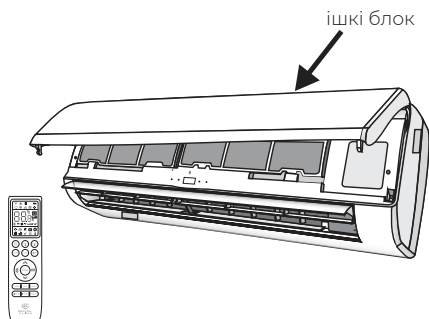

- 2. Тік жазықтықтағы (жоғары-төмен) ауа ағынының бағытын реттеу.** Реттеу тік жазықтықтағы ауа ағынының бағыттары SWING пернесі арқылы қашықтан басқару пультінен көлденең перделерді бұру арқылы орындалады.

⚠ НАЗАР АУДАРЫҢЫЗ!

- Кондиционерді іске қосқан кезде көлденең жалюздер тым жоғары немесе төмен бұрылмаған болуы тиіс. Кері жағдайда, салқындату немесе жылыту тиімділігі төмендеуі мүмкін.
- Басқару жүйесінің жұмысында бұзушылықтарды болдырмау үшін көлденең немесе тік перделерді қолмен бұрмаңыз. Егер көлденең жалюздің қалыпты жұмыс істеуі бұзылған болса, кондиционерді ажыратыңыз, вилканы розеткадан алыңыз, бірнеше минуттан кейін вилканы розеткаға қайта салыңыз және кондиционерді қосыңыз.
- Көлденең перделердің бетінде конденсацияның пайда болуын және салқындату немесе кептіру режимінде ұзақ уақыт жұмыс істегенде еденге ағып кетуін болдырмау үшін ауа ағынын төмен қаратпаңыз.
- Кондиционерді қайта қосқан кезде көлденең жалюздер 10 с жуық қозғалыссыз қалуы мүмкін.
- Көлденең жақпышты бұрған кезде кондиционерді бірінші қосу кезінде шу пайда болуы мүмкін. Бұл қалыпты, шуға мән бермеңіз.
- Осы нұсқаулықты мұқият оқыңыз және онда келдірілген нұсқауларды қатаң орындаңыз. Бұл сізге кондиционердің күрделі сынуының, жарақаттар мен мүліктің зақымдануының алдын алуға көмектеседі.

⚡ АБАЙЛАҢЫЗ!

Бұл жұмыстар кондиционер өшірулі кезде ғана жүргізілуі тиіс.

Wi-Fi БОЙЫНША ҚАШЫҚТАН БАСҚАРУ

Wi-Fi опциясы Android және iOS операциялық жүйелері бар мобильді құрылғылардағы қолданба арқылы кондиционерді басқаруға мүмкіндік береді.

Үйлесімді жүйелер: Android (5.0 нұсқа және жоғары) iOS (9.0 нұсқа және жоғары).

Кондиционерді Wi-Fi желісіне қосу кезінде ақаулар туындаған жағдайда, қосылымды келесі әдістердің бірімен қайта жүктеуге болады:

1. ДИСПЛЕЙ түймесін 8 секунд ішінде 6 рет басыңыз.
2. ECO түймесін 8 секунд ішінде 6 рет басыңыз.
3. MODE түймесін 3 секундтан артық басып тұрыңыз.

Сіз 2 дыбыстық сигналды естисіз және ішкі блоктың дисплейінде CF немесе AP пайда болады.

ҚОСУ БАПТАУЫ

Android операциялық жүйелері бар құрылғылар үшін:

Google Play-де SmartLife-SmartHome қосымшасын жүктеңіз және орнатыңыз. Немесе қосымшасын орнату үшін QR-кодты пайдаланыңыз.



iOS операциялық жүйелері бар құрылғылар үшін:

QR-код сканерлеңіз және App Store кіру, қосымшаны жүктеу және орнату үшін нұсқаулыққа жүгініңіз. немесе өзіңіздің смартфонда App Store ашыңыз және «SmartLife-SmartHome» табыңыз да, қосымшаны тауып, орнатыңыз.



қосымшаны орнатуға арналған QR-код

Қолданбаға алғаш қосқан кезде оны белсендіру қажет болады. Ол үшін «SmartLife-SmartHome» қолданбасына кіріңіз, SCAN батырмасын басу арқылы қолданбаны белсендіру үшін QR-кодты сканерлеңіз.



Қосымшаны белсендіруге арналған QR-код.

Сонымен қатар сіз Enter Activation Code батырмасын басыңыз, сосын пайда болған өрісте ROYALCLIMA белсендіру кодын енгізіңіз және артынша CONFIRM басыңыз.

Ескертпе: QR-кодсыз және белсендіру кодынсыз сіз қосымшаға кіре алмайсыз және пайдалана алмайсыз. Бұл деректерді келесілік пайдалану үшін осы деректерді сақтаңыз.

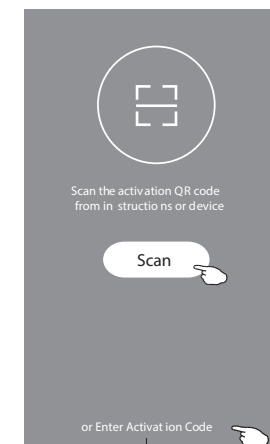

Қосымшада тіркеу

1. Егер сізде әлі қолданбада тіркелгі болмаса, REGISTER (тіркеу) батырмасын басыңыз.
2. Лицензиялық келісіммен танысыңыз және AGREE (келісемін) басыңыз.

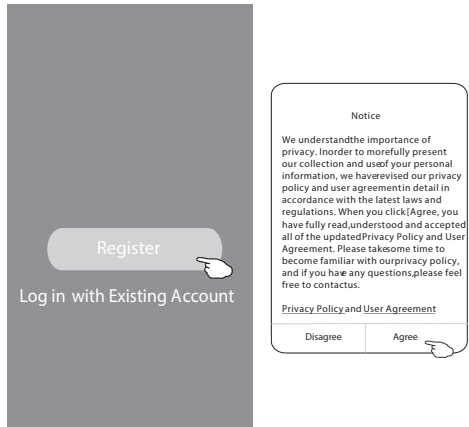

3. «>» белгісін басыңыз және пайда болған тізімінен елді таңдаңыз.
4. Сіздің электрондық поштаның адресін енгізіңіз.
5. Тіркеудің растау кодын алу үшін OBTAIN VERIFICATION CODE батырмасын басыңыз.

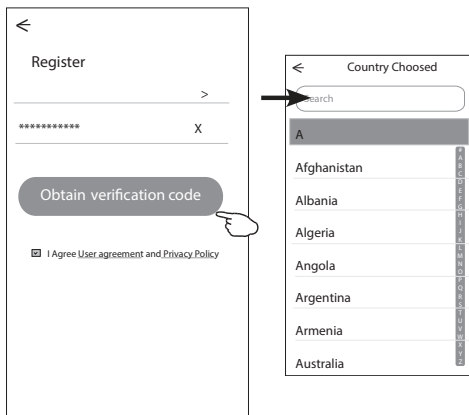

6. Электрондық пошта арқылы алынған растау кодын енгізіңіз.
7. Әріптер мен сандарды қоса алғанда, 6-20 таңбадан тұратын құпиясөзді енгізіңіз.
8. DONE басыңыз.

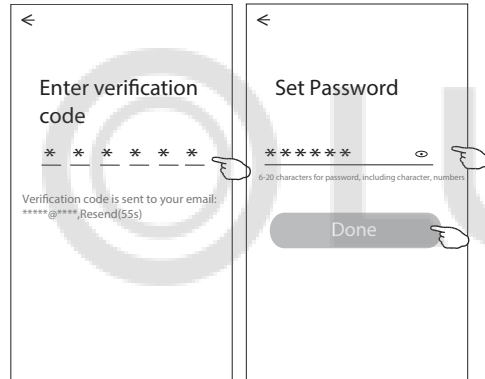

Тіркелгеннен кейін қосымшаға кіру үшін келесі қадамдарды орындау қажет болады:

1. «Log in with existing account» басыңыз (қолданыстағы аккаунттан кіру).
2. Пайда болған өрістерді өзіңіздің аккаунт пен өрісті енгізіңіз
3. «Log in» батырмасын басыңыз (авторизация).

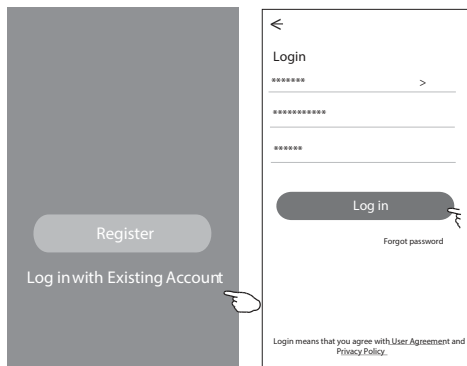

Қосымшаны бірінші пайдаланған кезде топты құру қажет:

1. «CREATE FAMILY» басыңыз.
2. Топқа ат қойыңыз.
3. Локацияны орнатыңыз
4. Ұсынылғандардан бөлмелерді таңдаңыз немесе жаңасын құрыңыз.
5. «DONE» (Жасалды) және «COMPLETED» (аяқталды) басыңыз.

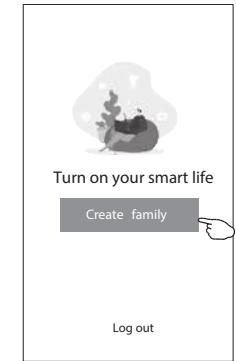

Family created successfully
View family Completed

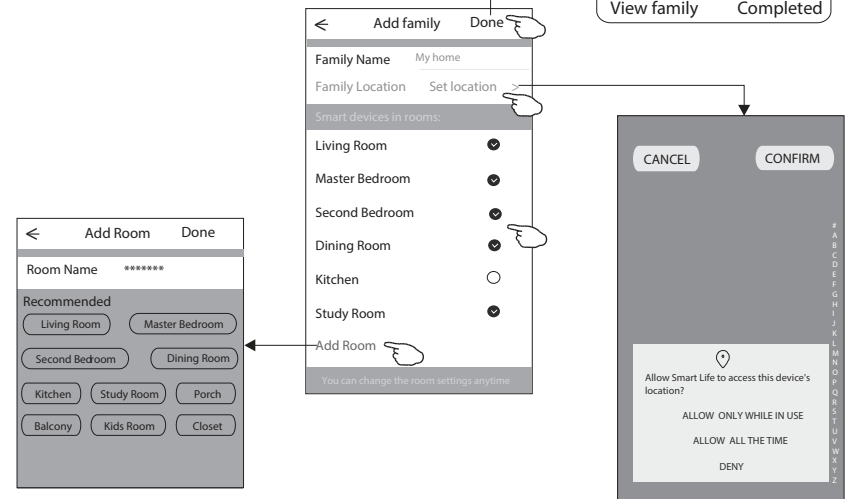

Құпия сөзді қалпына келтіру

Егер сіз құпиясөзді орнатып болсаңыз немесе құпиясөзді жаңартқыңыз келсе, нұсқаулыққа жүгініңіз:

1. «Forgot password» (құпиясөзді ұмыттым) басыңыз.
2. Электрондық поштаның мекенжайын енгізіңіз және растау кодын алу үшін OBTAIN VERIFICATION CODE батырмасын басыңыз

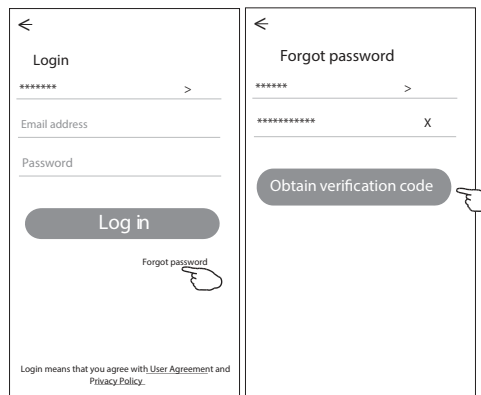

3. Пайда болған қолданба өрісіне пошта арқылы алынған кодты енгізіңіз.

4. Құпия сөзді енгізіп, «DONE» түймесін басыңыз.

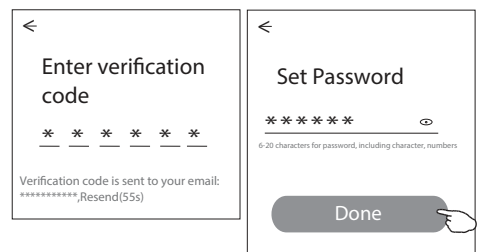

ҚҰРЫЛҒЫНЫ ҚОСУДЫҢ ҮШ ӘДІСІ

Кондиционерді пайдалана отырып қосу

1. Кондиционердің ішкі блогын қосыңыз (қандай да бір жұмыс режимін іске қосу керек емес)
2. Қолданбаның басты бетінің жоғарғы оң жақ бұрышындағы «+» түймесін түртіңіз
3. «Кондиционер (BT+Wi-Fi)» тармағын таңдаңыз.

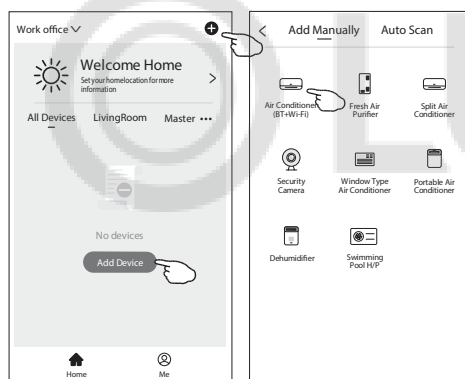

4. Құрылғыны қосу үшін Display қашықтан басқару пультінің түймесін 8 секунд ішінде 6 рет басыңыз. Құрылғы қос дыбыстық сигнал шығарады және дисплейде CF белгішесі пайда болады. Құрылғының қосылғанын растаңыз (Confirm the device is reset) және NEXT түймесін басыңыз.

5. Wi-Fi қосылымының құпия сөзін енгізіңіз, содан кейін «NEXT» түймесін басыңыз.

6. Қосылу процесінің ағымдағы күйін ішкі дисплейде «PP», «SA», «AP» «PP» «маршрутизаторды іздеу», «SA» «маршрутизаторға қосылған», «AP» «серверге қосылған» дегенді білдіреді.

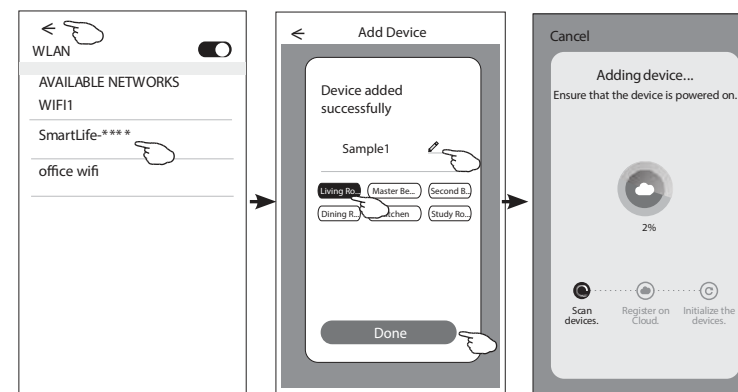
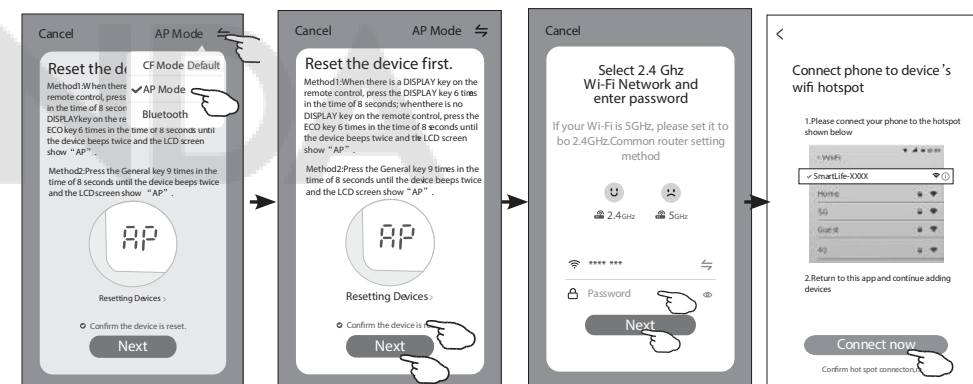

Қосымшаны пайдалана отырып қосылу

1. Кондиционердің ішкі бөлігін қосыңыз (ешқандай жұмыс режимін қосудың қажеті жоқ).
2. Қолданбаның басты бетінің жоғарғы оң жақ бұрышындағы «+» түймесін түрткіңіз немесе таңдалған бөлмеде құрылғылар болмаса, Құрылғыны қосу түймесін түрткіңіз.
3. «Кондиционер (BT+Wi-Fi)» тармағын таңдаңыз.
4. Таңбаны басыңыз жоғарғы оң жақ бұрышта және пайда болған тізімнен «AP Mode» таңдаңыз.
5. Құрылғыны қосу үшін Display қашықтан басқару пультінің түймесін 8 секунд ішінде 6 рет басыңыз. Құрылғы қос дыбыстық сигнал шығарады және дисплейде AP белгішесі пайда болады. Құрылғының қосылғанын растаңыз (Confirm the device is reset) және NEXT түймесін басыңыз.

6. Сіздің Wi-Fi қосылыстың желісінің құпиясөзін енгізіңіз (ол сіздің смартфон қосылған желіге ұқсас болады) және NEXT басыңыз.
7. Пайда болған нұсқаулықты қарап шығыңыз және «Қазір қосылу» түймесін басыңыз.
8. Пайда болған тізімде «SmartLife-****» таңдаңыз және «<» белгісін басыңыз <.
9. Сіз қосылым процесінің ағымдағы күйін көре аласыз, ал ішкі дисплейде «PP», «8A», «AP» кезекпен жанады. «PP» «маршрутизаторды іздеу», «8A» «қосылған» дегенді білдіреді маршрутизаторға, «AP» «серверге қосылған» дегенді білдіреді.

Bluetooth арқылы қосылу

1. Кондиционердің ішкі блогын қосыңыз (қандай да бір жұмыс режимін іске қосу қерек емес)
2. Қолданбаның басты бетінің жоғарғы оң жақ бұрышындағы «+» түймесін түрткіңіз.
3. «Кондиционер (BT+Wi-Fi)» тармағын таңдаңыз.
4. Мобильді құрылғыдағы Bluetooth режимі қосылғанын тексеріңіз.
5. Жоғарғы оң жақ бұрыштағы таңбаны басыңыз және пайда болған тізімнен «Bluetooth» таңдаңыз.
6. Құрылғыны қосу үшін Display қашықтан басқару пультінің түймесін 8 секунд ішінде 6 рет басыңыз. Құрылғы қос дыбыстық сигнал шығарады және дисплейде CF

7. Табылғандар тізімінен «>» түймесін басу арқылы құрылғыны таңдаңыз.
8. Сіздің Wi-Fi қосылыстың желісінің құпиясөзін енгізіңіз (ол сіздің смартфон қосылған желіге ұқсас болады) және NEXT басыңыз.
9. Сіз қосу процессінің ағымдағы мәртебесін көре аласыз, бұл ретте ішкі дисплейде «PP», «SA», «AP» кезекпен жанады. «PP» маршрутизаторды іздеуді білдіреді, «SA» маршрутизаторға қосылғанды білдіреді, «AP» серверге қосылғанын білдіреді.

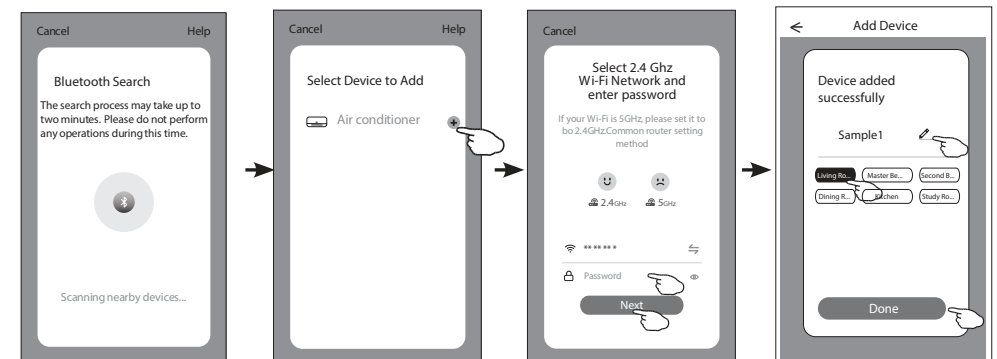
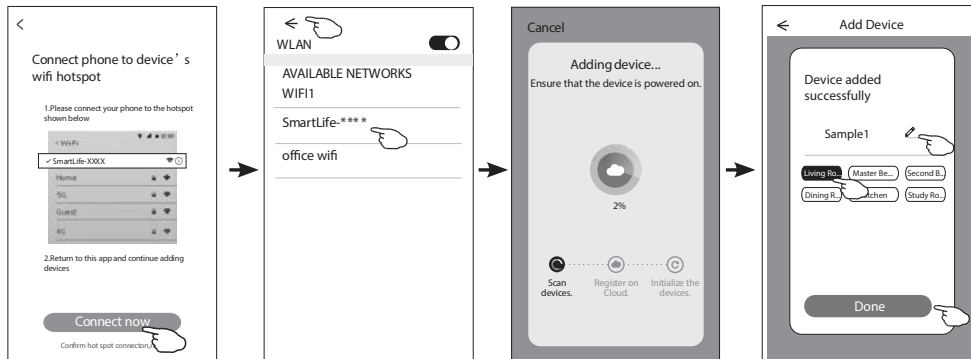
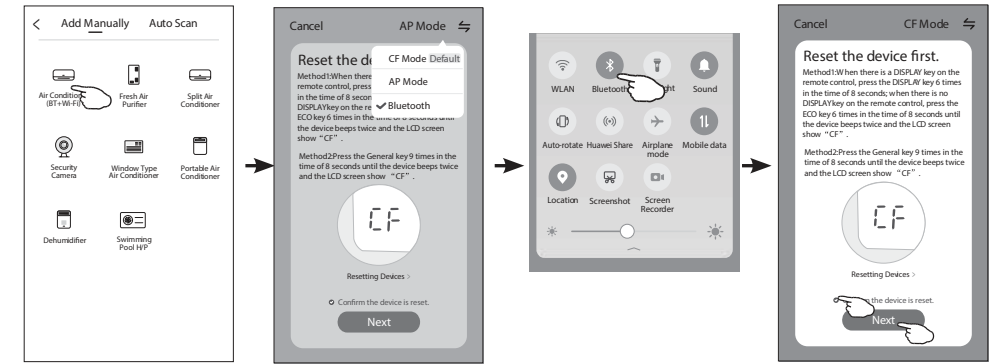
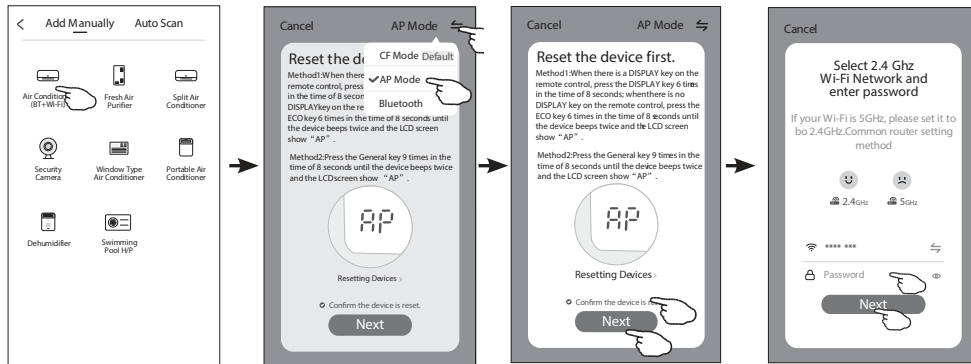

Wi-Fi арқылы кондиционерді басқару

Құрылғын басқару экраны құрылғыны қосқаннан кейін автоматты түрде пайда болады. Құрылғыны басқару экраны басты экрандағы құрылғының атын басқан кезде қолмен ашылады.

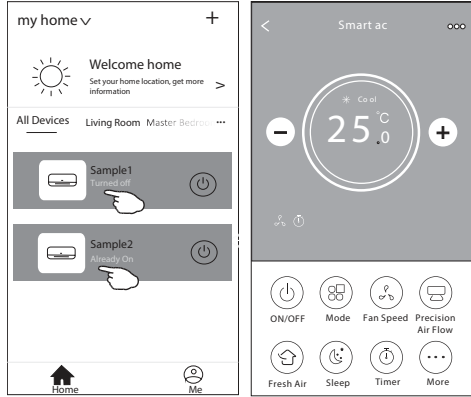

Қосымша интерфейсін сипаттамасы

1. Бастапқы бетке қайту
2. Температураны азайту
3. Белсенді функциялар
4. Құрылғыны қосу / өшіру
5. Функцияларды таңдау батырмасы
6. Әртүрлі режимдерге арналған фон: салқындату/қыздыру/құрғату/желдету/авто
7. Температураны арттыру
8. Жұмыстың ағымдағы режимі
9. Қосылған құрылғының атауы

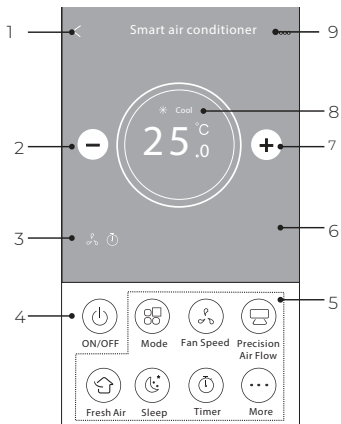

Қосымша интерфейсін сипаттамасы

1. Mode батырмасына басыңыз
2. Экранда жұмыс режимдерін таңдау мәзірі пайда болады, экрандағы сәйкес батырманы басу арқылы режимді таңдауға болады
3. Негізгі мәзірге қайту үшін X белгісін басыңыз
4. Экранда жұмыстың таңдалған режимі және оған сәйкес келетін фон көрінеді

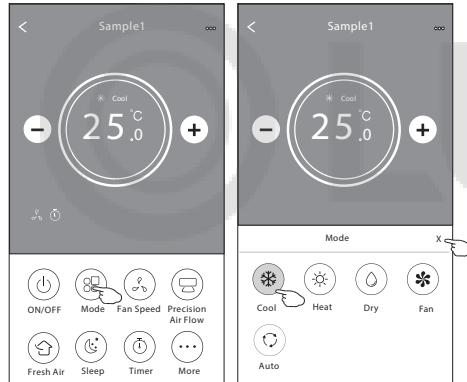

Желдеткіш жылдамдығын орнату

1. FAN SPEED батырмасына басыңыз
2. Экранда желдеткіштің жұмыс режимдерін таңдау мәзірі пайда болады, экрандағы сәйкес батырманы басу арқылы таңдауға болады.
3. Негізгі мәзірге қайту үшін X белгісін басыңыз.
4. Экранда таңдалған жылдамдықты білдіретін таңба пайда болады.

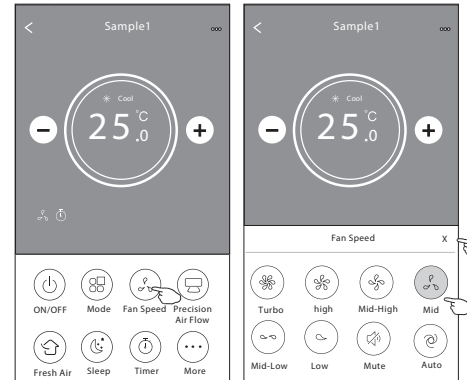

Ескертпе: құрғату режимінде желдеткіш жұмысының жылдамдығын өзгерту қол жетімді емес

Ауа ағынын бағыттау қондырғысы

1. Нажмите кнопку Precision Air Flow батырмасын немесе SWING FLOW батырмасын басыңыз
2. Пайда болған мәзірде ауа ағынының қажетті режимін таңдаңыз және оған басыңыз
3. Негізгі мәзірге қайту үшін X белгісін басыңыз
4. Таңдалған режимнің индикаторы экранда көрінеді

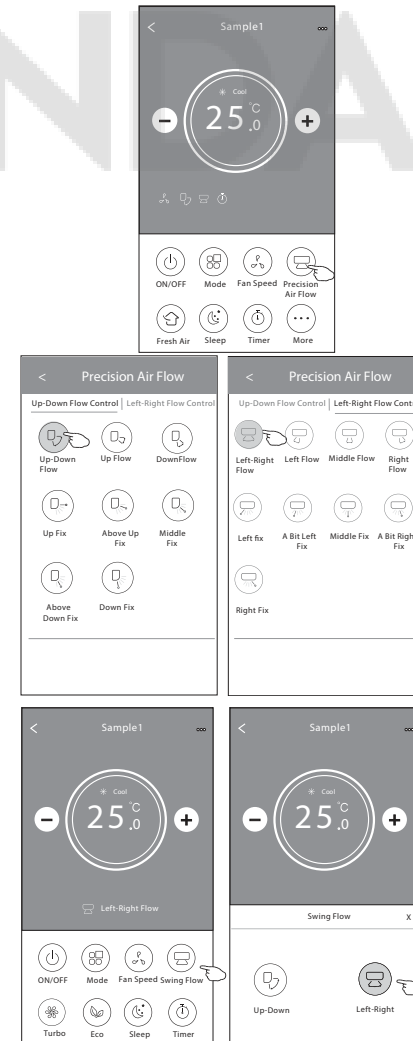

Таза ауа ағынының қызметі

1. Fresh Air түймесін басыңыз.
2. Желдеткіштің қажетті жылдамдығын таңдап, оны басыңыз. 3. Негізгі мәзірге қайту үшін X белгісін басыңыз.
4. Таңдалған режимнің индикаторы экранда көрінеді

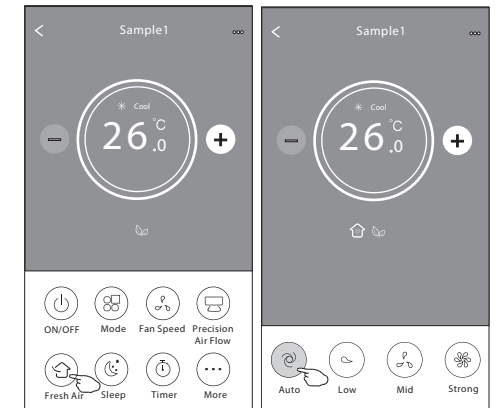

SLEEP режимі

1. Sleep батырмасын басыңыз.
2. Бұл функцияның режимдерінің бірін таңдаңыз және оған басыңыз.
3. Негізгі мәзірге қайту үшін X белгісін басыңыз.
4. Таңдалған режимнің индикаторы экранда көрінеді.

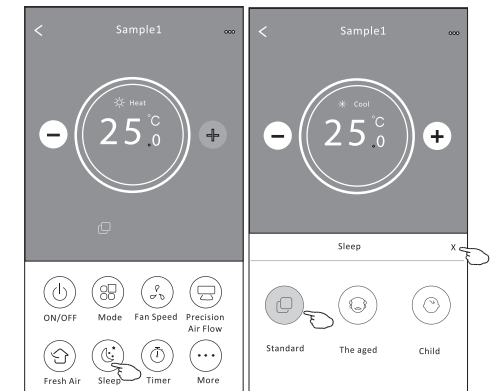

Таймерді орнату

Қосуға арналған таймер

1. TIMER батырмасын басыңыз
2. Таймерді орнатудың басты мәзірінің оң жақ жоғарғы бұрышында «+» батырмасын басыңыз
3. Таймер жұмысының уақытын/жиілігін/түрін таңдаңыз (өшіру таймері), сосын Save батырмасына басыңыз.
4. Сәйкес белгі дисплейде пайда болады

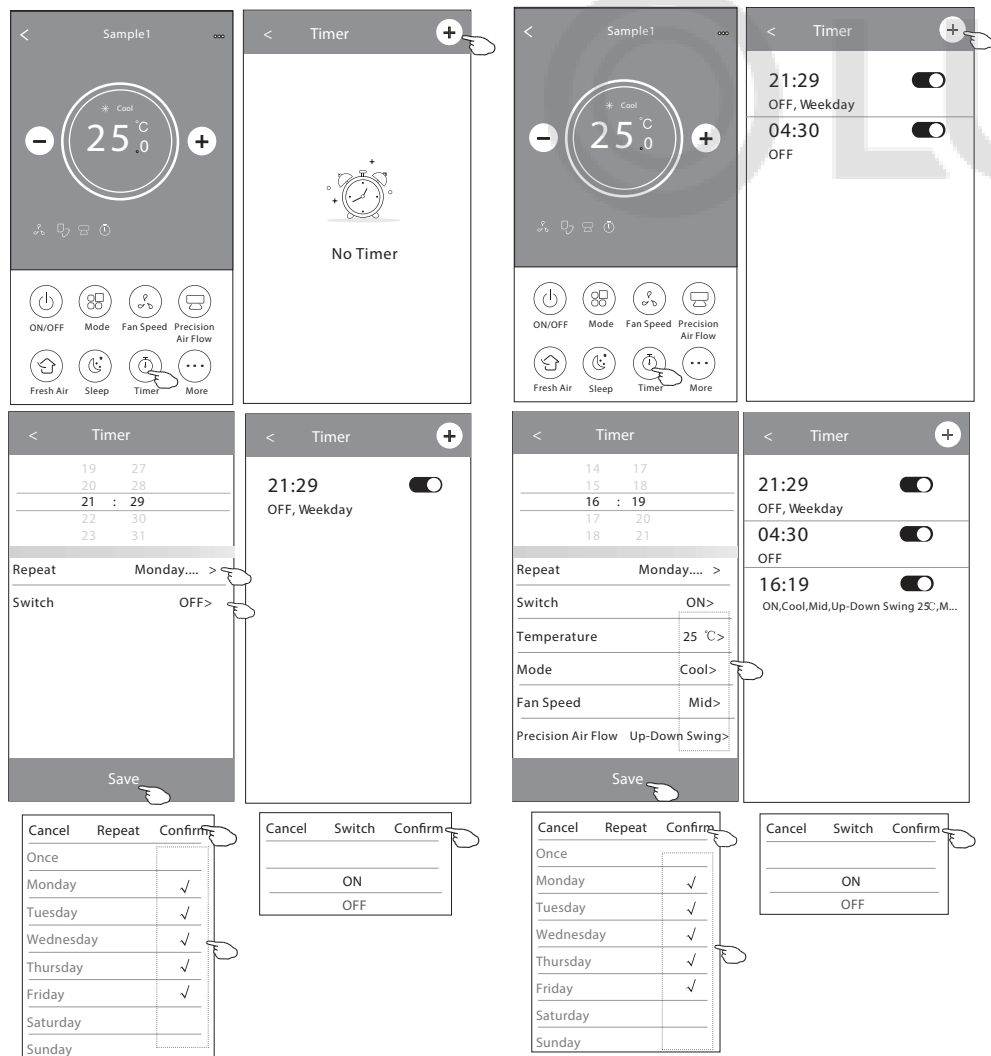

Өшіруге арналған таймер

1. TIMER батырмасын басыңыз
2. Таймерді орнатудың басты мәзірінің оң жақ жоғарғы бұрышында «+» батырмасын басыңыз
3. Желдеткіштің таймерінің / температурасының/ режимінің /жылдамдығын / ауа ағыны режимінің жұмыс уақытын/жиілігін/типін таңдаңыз (өшіру таймері), сосын Save батырмасын басыңыз.
4. Сәйкес белгі дисплейде пайда болады

Таймер баптауларын басқару

1. Таймердің баптауларын өзгерту
Таймерді күйге келтіру экранына өту үшін ауыстырып қосу панелінен басқа Таймер тізімі панелінің кез келген бөлігін түртіңіз, баптауды өзгертіңіз, содан кейін «Сақтау» батырмасына басыңыз»



2. Таймерді қосу

Таймерді өшіру үшін ауыстырып қосқыштың сол жақ бөлігін басыңыз. Таймерді қосу үшін ауыстырып қосқыштың оң жақ бөлігін басыңыз.

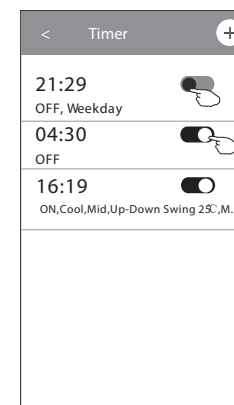

3. Таймерді болдырмау
«Delete» батырмасы пайда болғанға дейін оңнан солға қарай таймер тізімінің жолағын жылжытыңыз, сосын «Delete» батырмасына басыңыз».

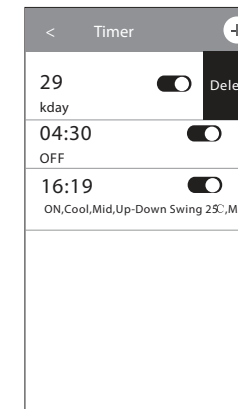

Қосымша функциялар

1. More батырмасын басу арқылы сіз қосымша функцияларды таңдау мәзірін ашасыз.

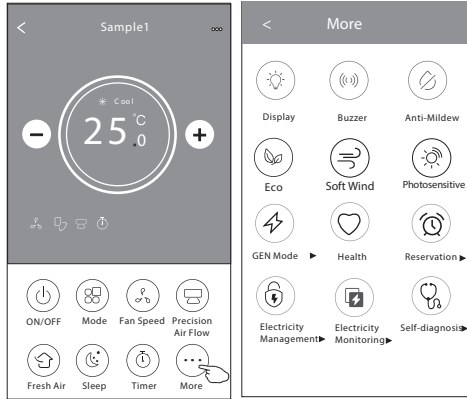

2. Ішкі блоктың дисплейін қосу/өшіру үшін басыңыз.

3. Wi-Fi қосымшасы арқылы жұмыс кезінде дабылдарды қосу/өшіру үшін басыңыз.

4. Зеңденуге қарсы функцияны белсендіру үшін басыңыз, егер ол сіздің кондиционердің үлгісінде қол жетімді болса. Кондиционерді өшіргеннен кейін ішкі блоктың жылу алмастырғышын кептіру процесі іске қосылады, бұл қалдық ылғалдылықты азайтады және зеңденудің туындауы қаупінің алдын алады. Процесс аяқталғаннан кейін кондиционер автоматты түрде өшеді.

5. Басыңыз ЭКО режимін қосу үшін.

6. Ауа ағынын УК-тазалау функциясын белсендіру үшін басыңыз. Бұл функция УК-модулі алдын ала орнатылған модельдер үшін ғана қол жетімді.

7. басыңыз, егер ол экранда қол жетімді болса. Бұл функцияда сіз алдын ала орнатылған деңгейлердің 3-нің 1-ін таңдай аласыз. Кондиционер электр энергиясын тұтынудың төмендетілген деңгейін ұстайтын болады.

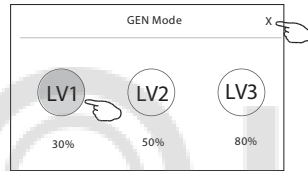

8. Өзін өзі тазалау режимін белсендіру үшін басыңыз (егер бұл батырма дисплейде қол жетімді болса).

9. батырмасын басыңыз, егер ол дисплейде қол жетімді болса. Бұл функция ғимараттағы оңтайлы температураны ұстауға мүмкіндік береді.

10. Reservation (алдын ала орнату) батырмасына басыңыз, енді сіз нақты уақыт үшін (күн) баптаулардың таңдалған үйлесімін орнатып, сосын баптауларды сақтау үшін Save батырмасын баса аласыз. Құрылғы берілген уақытта (күні) таңдалған режимде автоматты жұмыс істей бастайды.

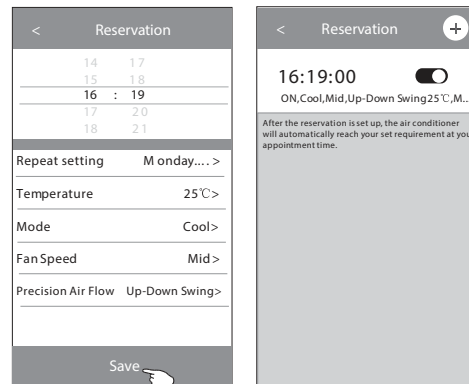

11. Self-diagnosis батырмасын басыңыз, егер ол дисплейде қол жетімді болса. Кондиционер автоматты түрде өздігінен диагностиканы жүргізеді және бар ақаулықтарды анықтайды.

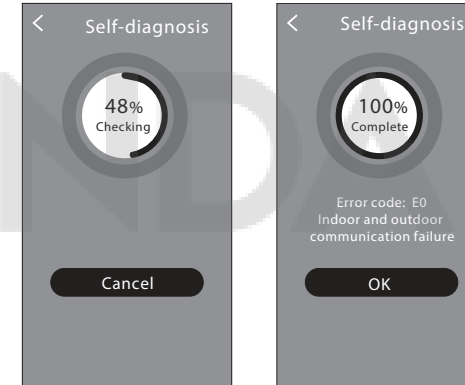

12. Түймені басыңыз Photosensitive если она доступна на дисплее. Бұл функция кондиционерге бөлменің жарықтандыру дәрежесіне сәйкес дисплейдің жарықтандыру қарқындылығын дербес реттеуге мүмкіндік береді.

13. Soft Wind батырмасын басыңыз, егер ол дисплейде қол жетімді болса. Бұл функция тік жалюздердің тесікті қалақтары арқылы ауа ағынын жұмсақ таратуға мүмкіндік береді.

Интерфейс баптаулары

Сіздің интерфейсстің баптауларымен танысу үшін осыны басыңыз

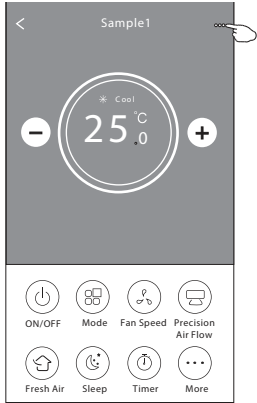

1. Құрылғының локацияның орнату/өзгерту үшін басыңыз
2. Қосымшаның техникалық қолдауына жүгінуді құру үшін басыңыз
3. Желінің мәртебесін тексеру үшін басыңыз
4. Алекса немесе Google ассистент қосылысының нұсқаулығын алу үшін басыңыз
5. Басқа аккаунтпен құрылғыны бөлісу үшін басыңыз
6. Пайдаланушы сипаттамаларын алу үшін басыңыз
7. Бағдарламалық жасақтаманы жаңарту үшін басыңыз.
8. Құрылғыны өшіру үшін басыңыз

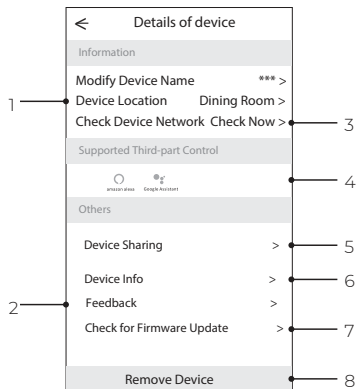

Қосылған құрылғыларды басқару үшін пайдаланушыны қалай басу керек:

1. Device Sharing басыңыз, сіз пайдаланушыны қосу терезесіне кіресіз

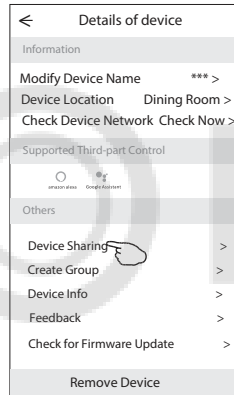

2. Add Sharing басыңыз.

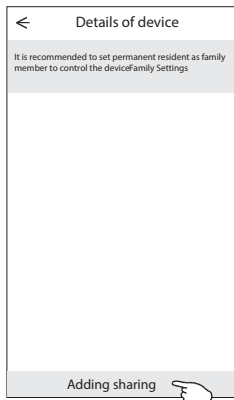

3. Сіз құрылғыны басқаруға қол жетімділік бергізіңіз келетін пайдаланушының аймағы мен телефон нөмірін енгізіңіз

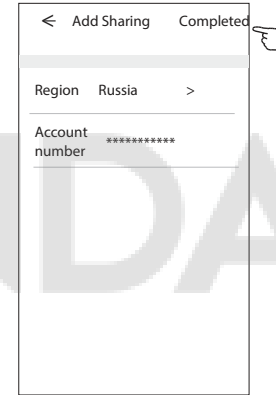

4. Completed басыңыз, пайдаланушы тізімде пайда болады

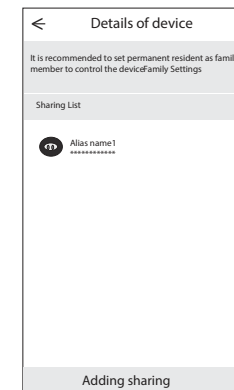

5. Қосылған пайдаланушы қолданбаның негізгі экранын басып тұрып, қол жетімді құрылғылар тізімін жаңарту үшін оны төмен сырғытуы керек

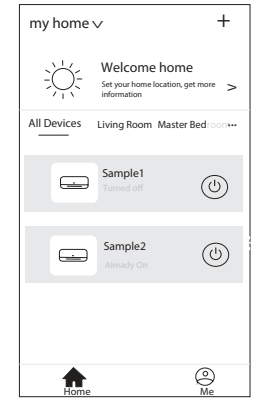

Құрылғыны басқару топтары

1. Қосымшаны бастапқы барағының жоғарғы оң жақ бұрышындағы My home батырмасына басыңыз, Home management тізімінде таңдаңыз.
2. Топтар тізімінде ұсынылғандардың бірін таңдаңыз және басқару тобының баптаулар терезесіне кіріңіз.

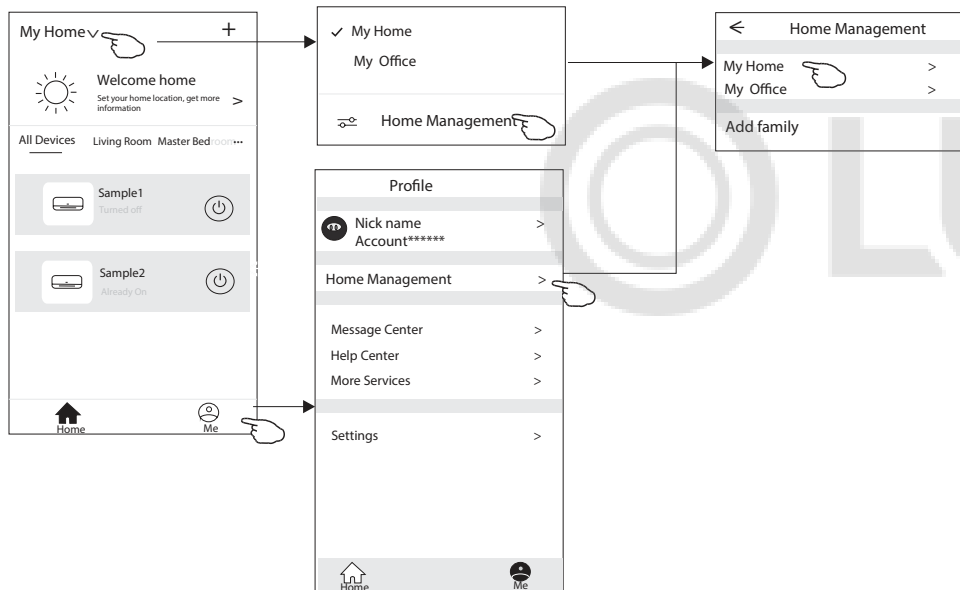

3. Келесі параметрлердің көмегімен басқару тобын күйге келтіріңіз:

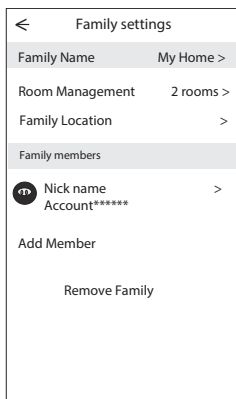

Басқару тобының баптаулары параметрлері

1. Құрылғының локациясын таңдауға арналған картаны ашу үшін басыңыз.
2. Топқа пайдаланушыны қосу үшін басыңыз.
3. Басқару тобының атын өзгерту үшін басыңыз.
4. Бөлмелер тізімі бөлмесіне кіру үшін басыңыз.
5. Басқару тобының мүшесі үшін атын немесе суретті орнату үшін басыңыз.
6. Сіздің аккаунттан басқару тобын өшіру

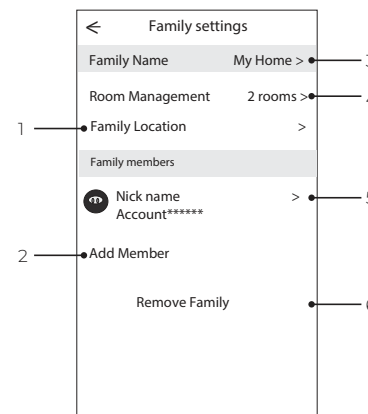

ТЕХНИКАЛЫҚ СИПАТТАМАЛАРЫ

Параметр / Сериясы	ROYAL FRESH STANDARD FULL DC EU Inverter	
Үлгі, жиынтығы	RCI-RFS28HN	RCI-RFS35HN
Үлгі, ішкі блок	RCI-RFS28HN/IN	RCI-RFS35HN/IN
Үлгі, сыртқы блок	RCI-RFS28HN/OUT	RCI-RFS35HN/OUT
Электрлік қуат көзі, В / Гц / Ф	220-240/50/1	
Номиналды салқындату сыйымдылығы (диапазон), кВт	2,75 (0,80-3,50)	3,60 (1,00-4,00)
Номиналды жылу сыйымдылығы (диапазон), кВт	2,95 (1,00-3,90)	3,80 (1,00-4,50)
Номиналды ток (салқындату), А	3,97 (1,20-7,00)	4,79 (1,50-9,20)
Номиналды ток (қыздыру), А	4,15 (1,20-7,50)	5,10 (1,50-10,00)
Номиналды қуат (диапазон) (салқындату), Вт	679 (240-1500)	914 (290-1650)
Номиналды қуат (диапазон) (қыздыру), Вт	694 (240-1620)	969 (290-1930)
EER коэффициенті / Энергия тиімділік санаты (салқындату)	4,05 / A	3,94 / A
COP коэффициенті / Энергия тиімділігі сыныбы (жылыту)	4,25 / A	3,92 / A
SEER коэффициенті / Маусымдық энергия тиімділігі класы (салқындату)	8,50 / A+++	8,50 / A+++
SCOP коэффициенті / Маусымдық энергия тиімділігі класы (орташаланған, T _{biv} =-7°C) (жылыту)	4,60 / A++	4,60 / A++
Ішкі блоктың ауа шығыны, м³/сағ	450/480/510/540/570/595/620	450/480/510/540/570/595/620
Ішкі блоктың шуыл деңгейі, дБ(А)	19,5/25/28/31/34/36/39	19,5/25/28/31/34/36/39
Таза ауаның шығыны (макс/средс/мин), м³/сағ	60/40/20	60/40/20
Таза ауа ағыны функциясының шу деңгейі (мин/орта/макс), м3/сағ	20/29,5/40	20/29,5/40
Сыртқы блоктың ауа шығыны, м³/сағ	1900	2200
Сыртқы блоктың шуыл деңгейі, дБ(А)	50	51
Компрессордың маркасы	GMCC	HIGHLY
Хладагент түрі	R32	
Зауыттық құю, кг	0,51	0,61
Қосымша құю (құбырлардың номиналды ұзындығынан жоғары), г/м	15	15
Ішкі блоктың өлшемдері (ЕхБхТ), мм	888×313×205	888×313×205
Қаптамадағы ішкі блоктың өлшемдері (ЕхБхТ), мм	988×389×328	988×389×328
Сыртқы блоктың өлшемдері (ЕхБхТ), мм	777×498×290	795×549×305
Қаптамадағы сыртқы блоктың өлшемдері (ЕхБхТ), мм	838×540×338	852×600×358
Ішкі блоктың нетто / брутто салмағы, кг	11,7 / 13,8	11,8 / 13,5
Сыртқы блоктың нетто / брутто салмағы, кг	21,2 / 23	25,2 / 27,2
Құбырлардың максималды ұзындығы, м	25	25
Ішкі және сыртқы блоктар арасындағы биіктік бойынша ең жоғары айырмашылық, м	10	10
Құбырлардың ең аз ұзындығы, м	3	3
Құбырлардың номиналды ұзындығы, м	5	5
Стандартты / максималды таза ауа құбырының ұзындығы, м	1 / 2	1 / 2
Дренаж диаметрі, мм	16,0	16,0
Таза ауа құбырының сыртқы диаметрі, мм	55 / 63	55 / 63
Сұйықтық құбырының диаметрі, мм (дюйм)	6,35 (1/4")	6,35 (1/4")
Газ құбырының диаметрі, мм (дюйм)	9,53 (3/8")	9,53 (3/8")

Параметр / Сериясы	ROYAL FRESH STANDARD FULL DC EU Inverter	
Үлгі, жиынтығы	RCI-RFS28HN	RCI-RFS35HN
Үлгі, ішкі блок	RCI-RFS28HN/IN	RCI-RFS35HN/IN
Үлгі, сыртқы блок	RCI-RFS28HN/OUT	RCI-RFS35HN/OUT
Сыртқы ауаның жұмыс температурасының шектері (салқындату)	-15°C ~ +53°C	-15°C ~ +53°C
Сыртқы ауаның жұмыс температурасының шектері (жылыту)	-20°C ~ +30°C	-20°C ~ +30°C
Сыртқы ауаның жұмыс температурасының шектері (ағын)	-15°C ~ +53°C	-15°C ~ +53°C
Электрмен жабдықтауды қосу жағы	Внутренний блок	
Блок аралық кабель, мм**	4×2,5	4×2,5
Күштік кабель, мм**	3×2,5	3×2,5
Қорғаныс автоматы, А*	16	16
Максималды тұтынылатын қуат, кВт	1,62	1,93
Максималды тұтынылатын ток, А	7,5	10,0
Сыныбы шаң-ылғалдан қорғау, ішкі / сыртқы блок	IPX0 / IPX4	
Электрлік қорғау санаты, ішкі блок / сыртқы блок	I / I	



АБАЙЛАҢЫЗ!
ӨРТ ҚАУІПІ
R32



* Кабельдердің және қорғау автоматының ұсынылатын қималары келтірілген. Сіз сертификатталған электрикпен кеңескеннен кейін немесе ПУЭ бойынша сіздің шарттарыңыз үшін кабель мен қорғаныс автоматын таңдағаннан кейін кабель мен қорғаныс автоматын өзіңіз таңдай аласыз.
Блокаралық кабель сплит жүйелерін жеткізу жиынтығына кірмейді, бөлек сатып алады.

АҚАУЛАРДЫ ІЗДЕУ ЖӘНЕ ЖОЮ

Келесі құқықбұзушылықтар туындаған кезде кондиционерді розеткадан ажыратыңыз, ажыратыңыз оны электрмен жабдықтау желісінен алатындар және қызмет көрсету орталығына хабарласыңыз:

- индикаторлар жиі жыпылықтайды (секундына 5 рет). Сіз кондиционерді өшіріп, екі-үш минуттан кейін қайта қосыңыз, бірақ шамдар жыпылықтай береді

- Сақтандырғыш жиі жанып кетеді немесе автоматты ажыратқыш істен шығады
- Кондиционердің ішіне су немесе бөгде заттар кірді
- Кондиционердің жұмысындағы басқа да бұзушылықтар

	Себебі	Жою тәсілі
Кондиционер жұмыс істемейді	Электрмен жабдықтау жоқ	Қуат көзі қайта қосылғанша күтіңіз
	Аша розеткаға қосылмаған	Ашаны розеткаға қосыңыз
	Сақтандырғыш жанып кеткен	Сақтандырғышты ауыстырыңыз
	Қашықтан басқару пультіндегі қуат элементтері таусылды	Қуат элементтерін ауыстырыңыз
Суық немесе жылу қнімділігі жеткіліксіз	Бөлмедегі ауа температурасы тым жоғары (салқындату режимінде) немесе тым төмен (жылыту режимінде) күйіне орнатылған	Температураны дұрыс орнатыңыз
	Ауа сүзгісі шаңмен бітеліп қалған	Ауа сүзгісін тазалаңыз
	Бөгде заттар сыртқы блоктың ауа қабылдағышын немесе ауаны шығару торын бөгейді	Бөгде заттарды алып тастаңыз
	Есіктер немесе терезелер ашық	Есіктерді немесе терезелерді жабыңыз
Кондиционер салқындатпайды және қыздырмайды	Бөгде заттар сыртқы блоктың ауа қабылдағышын немесе ауаны шығару торын бөгейді	Бөгде заттарды алып тастаңыз
	қосудың үш минуттық кедергісі белсендірілді	Сәл күте тұрыңыз
Егер ақауды жою мүмкін болмаса, қызмет көрсету орталығына хабарласыңыз, кондиционердің моделін атаңыз және орын алған ақауды егжей-тегжейлі түрде сипаттаңыз		

АБАЙЛАҢЫЗ!

Электр тогының соғуын болдырмау үшін электр сымдарын ауыстырмаңыз және кондиционерді жөндеуді өзіңіз жүргізеңіз.

Кондиционердің қалыпты жұмысын бұзумен байланысты емес әсерлер

1. Кондиционер жұмыс істемейді

«ON/OFF» батырмасын басқаннан кейін кондиционер бірден қосылмайды. Егер индикаторы жанып тұрса жай-күй, онда бұл көрсетеді нор кондиционердің қалыпты жұмыс істеуі. Кондиционерді жиі іске қосылудан ол өшірілгеннен кейін 3 минуттан кейін қорғайтын құрылғы кондиционерді жұмыс істеп тұрған кезде қосуға мүмкіндік бермейді Кондиционерді сыртқы ауаның төмен температурасында қосқаннан кейін ғимаратқа суық ауаны беруден қорғау жүйесі белсендіріледі.

2. Ішкі блоктан ақ тұман мен салқын ауа шығады

Кондиционер ылғалдылығы жоғары үй-жайда салқындату режимінде жұмыс істейді (қосулы кезде ауадағы шаң мен май буларының қалдықтары). Қолдаудың ішкі бөлігінде кірдің жиналуына байланысты бөлмедегі ауа температурасын берілген деңгейде ұстап тұру мүмкін болмауы мүмкін ным. Бұл жағдайда ішкі блокты тазалау керек. Бұл жұмысты білікті маман орындау үшін ұзақ уақытты қажет етеді. Конденсатордан еріту режимін өшіргеннен кейін бірден қыздыру режимінде жұмыс істейтін диетологтың су буы шығуы мүмкін.

3. Шу

Кондиционер жұмыс істеп тұрған кезде ағып жатқан судың дыбыстары естілуі мүмкін. Бұл дыбыстар суықтың ағуынан пайда болады блокаралық құбырлары бойынша. Ағып тұрған судың дыбыстары кондиционер еріген кезде және оны өшіргеннен кейін бірден естілуі мүмкін. Бұл дыбыстар хладагент ағынының өзгеруіне және оның ағынын тоқтатуға байланысты. Кондиционерді қосқан және өшірген кезде, мүмкін шерткен дыбыстар естілуі керек. Бұл дыбыстар темп өзгерген кезде пластмасса бөлшектерінің термиялық кеңеюінен немесе жиырылуынан туындайды.

4. Ішкі блоктан шаң ұшып шығады

Бұл кондиционерді бірінші рет іске қосқан кезде орын аладыра немесе жұмыстағы ұзақ үзілістен кейін.

5. Кондиционер жағымсыз иіс шығарады

Кондиционер темекі түтінін, сондай-ақ қабырғалар мен жиһаздардан шығатын иісті сіңіреді, содан кейін оны үйге қайтарады.

6. Салқындату режимінен желдету режиміне өздігінен ауысу

Жылу алмасудың қатып қалуын болдырмау үшін кондиционер автоматты түрде желдету режиміне ауысады және жеткілікті ұзақ уақыт бірлігі аралықтан кейін салқындату режиміне оралады. Берілген тақырыпқа қол жеткізген кезде ауа түйіршіктері компрессор өшеді, ал кондиционер желдету режимінде жұмысын жалғастырады. Ауа температура-сы көтерілген кезде компрессор қайтадан қосылады.

7. Қыздыру режимінен желдету режиміне ауыстыру

Берілген тақырыпқа қол жеткізген кезде ауа түйіршіктері компрессор өшеді, ал кондиционер желдету режимінде жұмысын жалғастырады. Ауа температурасының төмендеуімен компресс қоқыс қайтадан қосылады.

8. Бөлмедегі салыстырмалы ылғалдылық 80% – дан жоғары болса, кондиционер бетінде конденсат пайда болуы мүмкін

9. Еріту режимі

Сыртқы қондырғының жылу алмастырғышы қыздыру режимінде қатып қалса, кондиционердің жылу сыйымдылығы төмендейді. Кейбір арқылы үйір-үйір уақыт кондиционер автоматты түрде ауысады да еріту режиміне өтеді. Бұл жағдайда компрессор үнемі жұмыс істейді, ал желдеткіштер айналмайды тар. Еріту циклі аяқталғаннан кейін қыздыру режиміне қайта оралады.

10. Қыздыру режимі

Жылыту режимінде жұмыс істеген кезде, кондиционер сыртқы ауадағы жылуды бөлменің ішіне өткізеді. Сыртқы температура төмендеген сайын кондиционердің жылу сыйымдылығы төмендейді және температура шамамен төмендейдіжұмыс істеп тұрған ауа төмендетіледі.

11. Суық ауаны беруден қорғау жүйесі

Бөлмеге суық ауаның берілуін болдырмау үшін автомобильдің ішкі бөлігінің желдеткіші айналу жылдамдығын математикалық түрде азайтады немесе тоқтайды.

Бұл келесі жағдайларда орын алады:

- Жаңа ғана жылыту режимі қосылды.
- Жаңа ғана еріту циклі аяқталды.
- Сыртқы ауаның өте төмен температурасы рухтың.

12. Жиі іске қосудан қорғау жүйесі (үш минуттық кедергі)

Кондиционер өшірілгеннен кейін бірден қайта іске қосылғанда, кондиционер 3 минуттан кейін ғана қосылады.

Қатедік кодтары

Қатенің атауы	Қате коды
Ішкі және сыртқы блоктың байланыс қателігі	E0
Ішкі блоктың (ауа) температура тегінің ақаулығы	E1
Ішкі блок температурасы тегінің ақаулығы (құбырлық жылу алмастырғыш)	E2
Сыртқы блоктың (құбыр, жылу алмастырғыш) температура сенсорының дұрыс жұмыс істемей	E3
Салқындатқыш агенттің жетіспеушілігі немесе сыртқы блоктың шурелері жабық/толық ашылмаған	E4
Резерв	E5
Ішкі блоктың желдеткіш қозғалтқышының (AC/DC/PG қозғалтқыштары) дұрыс жұмыс істемей	E6
Сыртқы блоктың (ауа) температура сенсорының дұрыс жұмыс істемей	E7
Сыртқы блоктың (құбыр, ағызу) температура сенсорының дұрыс жұмыс істемей	E8
Компрессордың IPM/басқару модулінің ақаулығы (P0 6 рет пайда болғаннан кейін жұмысты блоку)	E9
Ағымдағы сынақтан өту қателігі (сыртқы блоктың басқару тақтасы)	EA
Басқару тақтасының және ішкі блоктың дисплейінің байланыс қателігі	EB
Сыртқы блоктың ЭСППЗУ жадының қателігі (EEPROM)	EE
Сыртқы блоктың желдеткіш қозғалтқышының (қозғалтқыштың тұрақты ток) дұрыс жұмыс істемей	EF
Сыртқы блоктың (құбыр, ағызу) температура сенсорының дұрыс жұмыс істемей	EH
Кернеу сынағынан өту қателігі (сыртқы блоктың басқару тақтасы)	EU
IPM модулінің ақаулығы/қорғанысы (қызып кету / ток тым жоғары)	P0
Жеткіліксіз/тым жоғары кернеу (қосу/өшіру үшін қуат, инвертор үшін тұрақты ток тізбегі)	P1
Тым жоғары ток бойынша қателік	P2
Разрядтың рұқсат етілген температурасынан асып кету қателігі	P4
Ішкі блоктың жылу алмастырғышының аса салқындату қателігі (салқындату/құрғату режимінде)	P5
Сыртқы блоктың жылу алмастырғышының қызып кетудегі қате (салқындату/құрғату режимінде)	P6
Ішкі блоктың жылу алмастырғышының қызып кетудегі қате (қыздыру режимінде)	P7
Сыртқы ауа температурасы бойынша қате (рұқсат етілген диапазоннан тыс)	P8
Компрессордың күйін бақылау қателігі /компрессорды басқару модулінің қателігі	P9
Неисправность внутреннего блока / конфликт режимов (некоторые модели)	PA
Резерв	F0
Резерв	F1
Сыртқы блоктың (разрядтың) температура датчигінің ақаулығынан қорғау	F2
Сыртқы блоктың жылу алмастырғышының температурасын қорғау	F3
Хладагенттің жетіспеушілігінен қорғау немесе сыртқы блоктың клапандары жабық/толық ашылмаған	F4
RFC модулінің ақауларынан қорғау	F5
Фазалау/компрессордың қоректендіруші фазасының болмауы бойынша қорғау	F6
IPM модулін қорғау	F7
4 жақты клапанның жұмысындағы қателік	F8
Температураны бақылау жүйесінің дұрыс жұмыс істемей сыртқы блоктың құрамдас бөліктерінің	F9
Сыртқы блоктың кернеуін/тоғын бақылау жүйесінің ақаулығы	FA
Компрессордың жиілігін шамадан тыс жүктемеден қорғауға байланысты шектеу/төмендету (салқындату/жылыту режимі)	Fb*
Жоғары тұтыну арқылы қорғауға байланысты компрессор жиілігін шектеу/төмендету	Fc*
Компрессордың жоғары токтан қорғалуына байланысты компрессордың жиілігін шектеу/төмендету	FE*
Компоненттердің температурасын қорғауға байланысты компрессордың жиілігін шектеу/төмендету	FF*
Компрессорды басқару модулінің (драйвердің) қорғанысына байланысты компрессор жиілігін шектеу/төмендету	FH*
Артық конденсациядан қорғауға байланысты компрессордың жиілігін шектеу/төмендету	FP*
Муздатудан қорғауға байланысты компрессордың жиілігін шектеу/төмендету	FU*
Разрядтың жоғары температурасынан қорғауға байланысты компрессордың жиілігін шектеу/төмендету	Fi*
Сыртқы блоктың жоғары ток (айнымалы ток) қорғанысына байланысты компрессор жиілігін шектеу/төмендету	Fn*
Хладагенттің ағып кетуі	Fy
TVOC сенсорының қатесі	bF*
Датчик қатесі PM2.5	bc*
Ылғалдылық сенсорының қатесі	bi*
Желдеткіш қозғалтқышының/жеткізу блогының жұмыс деңгелегінің ақаулығы немесе негізгі басқару тақтасының ақаулығы	bd
Сүзгіні тазалау/ауыстыру туралы еске салғыш	CL

Ескертпе: қате кодтары анықтама үшін берілген және ескертусіз өзгертілуі мүмкін.

* Бұл кодтар диагностикалық болып табылады және оларға қашықтан басқару пульті арқылы ғана қол жеткізуге болады (ЭКО пернесін 8 секунд ішінде 8 рет басыңыз).

КҮТІМ ЖӘНЕ ҚЫЗМЕТ КӨРСЕТУ

⚠ АБАЙЛАҢЫЗ!

Электр тогының соғуын болдырмау үшін электр сымдарын ауыстырмаңыз және кондиционерді жөндеуді өзіңіз жүргізбеңіз.

Ішкі блокты тазалау

1. Ішкі блок пен қашықтан басқару пультін тазалау үшін құрғақ жұмсақ шүберекті пайдаланыңыз.
2. Беткі панельді алып тастауға және сумен шаюға болады, содан кейін оны құрғақ шүберекпен сүрту керек.
3. Беттік панельді алып тастауға және сумен жууға болады, содан кейін оны құрғақ шүберекпен сүрту керек.
4. Тазалау үшін тік жалюзи бөлігін алып тастауға болады. Мұны істеу үшін сыртқы көлденең перделерді блоктан төмен және алға қарай ақырын тартыңыз. Тік жалюзи бөлігін ажырату үшін 2 бекіткіш ысырманы жұлып алып, тік жалюзи бөлігін алыңыз. Қажет болса, жылы сумен шайыңыз (40 °C жоғары емес), құрғақ шүберекпен сүртіңіз.

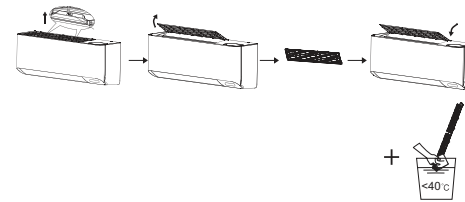

⚠ НАЗАР АУДАРЫҢЫЗ!

- Кондиционерді тазалау үшін химиялық жуғыш заттарды қолданбаңыз және бұл заттардың құрылғының бетіне түсуіне жол бермеңіз.
- Кондиционерді тазалау үшін абразивті ұнтақты, бензинді, еріткішті және басқа химиялық белсенді заттарды қолданбаңыз. Әйтпесе, кондиционердің пластикалық беті зақымдалуы немесе деформациялануы мүмкін.

Ауа сүзгісін тазалау

Ластанған ауа сүзгілері кондиционердің өнімділігін төмендетеді, сондықтан мүмкіндігінше оларды жиі тазалаңыз.

1. Шаңға қарсы сүзгі ішкі блоктың үстіңгі бетіне орналастырылған. Сүзгіні алу үшін оның бетіндегі арнайы тұтқаларды ұстап, жоғары қарай тартыңыз.
2. Сүзгіні жылы сумен шайыңыз (40 °C жоғары емес), құрғақ жұмсақ шүберекпен сүртіңіз немесе сүзгіні шаңсорғышпен сүртіңіз.
3. Шаң сүзгісін абайлап орнына қойыңыз, сүзгі бекіткіштерінің бір-біріне жабысып тұрғанына көз жеткізіңіз.

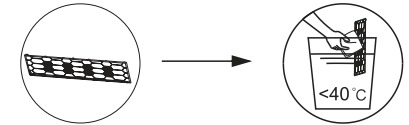

Ластану дәрежесін бақылау және кіретін ауа сүзгісін ауыстыру

Осы сериядағы кондиционерлер ауаны тазартуға арналған қосымша НР класты HEPA сүзгісімен жабдықталған.

Бұл сүзгіні тазалау/ауыстыру үшін:

1. Алдыңғы панельді ашыңыз.
2. Сүзгісі бар жақтауды ішкі блоктан шығарып алыңыз.
3. Пластикалық жақтаудан HEPA сүзгісін алыңыз.
4. HEPA сүзгісінің күйін бағалаңыз. Қажет болса, HEPA сүзгісін шаңсорғышпен тазалаңыз. Қатты ластанған жағдайда HEPA сүзгісін жаңасына ауыстырыңыз.
5. HEPA сүзгісін қайтадан пластикалық жақтауға орнатыңыз.
6. Сүзгісі бар жақтауды ішкі блокқа қайта орнатыңыз.
7. Алдыңғы панельді жабыңыз.

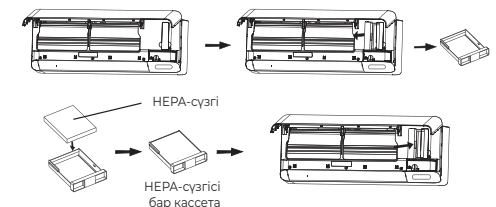

ЖИЙНТЫҚТАМАСЫ

Техникалық қызмет көрсету

Ішкі және сыртқы қондырғылардың ауа кіретін және шығатын торларына кедергі келтіретін бөгде заттарды алып тастаңыз.

Егер ішкі блоктың беті күшті болса бірақ ластанған болса, матаны суық сумен сулаңыз.

1. Кондиционерді желдету режимінде бірнеше сағатқа қосыңыз. Бұл оның ішкі қуыстарын толығымен құрғатуға мүмкіндік береді.
2. Кондиционерді розеткадан ажыратыңыз және ашаны розеткадан суырыңыз. Қашықтан басқару пультінен қуат элементтерін алып тастаңыз.
3. Сыртқы блоктың механизмдері жүйелі түрде тексеруді және тазалауды қажет етеді, сондықтан қызмет көрсету орталығына уақтылы хабарласыңыз.

Жөндеу

Егер айнымалы ток дұрыс жұмыс істемесе, оны розеткадан ажыратып, қызмет көрсету орталығына хабарласыңыз.

ТАСЫМАЛДАУ ЖӘНЕ САҚТАУ

Құрал өндірушінің қаптамасында +4-тен +40°C-қа дейінгі температурада және 25°C температурада 85% - ға дейінгі салыстырмалы ылғалдылықта жабық ғимаратта сақталуы тиіс.

Құрылғыны тасымалдау және сақтау манипуляция нұсқауларына сәйкес болуы керек циннх қаптамадағы белгілер.

Тасымалдау кезінде мыналарды қоспағанда болуы керек көлік құралының ішіндегі қаптаманың кез келген ықтимал соққыларын және қозғалыстарын тексереді.

Ішкі блок:

1. Кондиционер, тұрмыстық сплит-жүйе (ішкі блок), 1 дана.
2. Қабырғаға орнатуға арналған бекітпелер (тек ішкі блок үшін), 1 жиынтық.
3. Қашықтан басқару пульті, 1 дана.
4. Білікті қосылыстарға арналған сомындар жинағы, 1 жиынтық.
5. Берілетін ауаға арналған HEPA-класты НИ сүзгісі, 1 дана.
6. Ауа құбырын бекітуге арналған металл қысқыш, 2 дана.
7. Жылу оқшаулағышы бар жеткізу блогының ауа өткізгіші, шамамен 53 мм және ұзындығы 0,75 м, 2 дана.
8. Тікелей ауа құбырының қосқышы (оқшаулаумен), 1 дана.
9. Оқшаулаусыз тікелей ауа құбырының қосқышы, 1 дана.
10. Қосқышы және қорғаныс торы бар өту арнасы, 0-ден 63 мм-ге дейін, ұзындығы 0,6 м, 1 дана.
11. Кондиционер трассасының технологиялық тесігіне арналған сәндік қондырма, 1 дана.
12. Ауа құбырын ұзартуға арналған түзу қосқыш, 1 дана.
13. Пайдаланушы нұсқаулығы, 1 дана.
14. Кепілдік талоны, 1 дана.

Сыртқы блок:

1. Кондиционер, тұрмыстық сплит-жүйе (сыртқы блок), 1 дана.
2. Дренажды құбырішек, 2 дана.
3. Дренажды келте құбыр, 1 дана.
4. Ауа өткізгіштерді оқшаулауға арналған винилді таспа, 1 дана.
5. Құбырларға арналған оқшаулау, 1 дана.
6. Трассаның технологиялық тесіктерін герметикалау үшін майлау материалын қаптау, 1 пакет.

ПАЙДАЛАНУ МЕРЗІМІ

Орнату және пайдалану бойынша тиісті ережелерді сақтаған жағдайда құрылғының қызмет ету мерзімі 10 жылды құрайды.

КӘДЕГЕ ЖАРАТУ ЕРЕЖЕЛЕРІ

Қызмет көрсету мерзімі аяқталғаннан кейін құрылғы сол жерде қолданылатын ережелерге, ережелерге және әдістерге сәйкес жойылуы керек.



Аспаптың қызмет ету мерзімі аяқталғаннан кейін тапсырыңыз

Құралдың қызмет ету мерзімі аяқталғаннан кейін, егер бұл сіздің аймағыңыздың нормалары мен ережелерінде қарастырылған болса, оны кәдеге жарату үшін жинау пунктіне тапсырыңыз. Бұл адамның қоршаған ортаға және ұстаушының, сондай-ақ қайталауға ықпал етеді бұйымның компоненттерін пайдалану денсаулығына ықтимал әсерін болдырмауға көмектеседі.

Құралды қайда және қалай жоюға болатындығы туралы ақпаратты жергілікті билік органдарынан алуға болады.

ДАЙЫНДАЛҒАН КҮНІ

Құрылғыда шығарылған күні көрсетілген.

ӨНІМДІ СЕРТИФИКАТТАУ

Тауар талаптарға сәйкес келеді:

ТР ТС 004/2011 «Төмен вольтты жабдықтардың қауіпсіздігі туралы».

ТР ТС 020/2011 «Техникалық құралдардың электромагниттік үйлесімділігі».

ТР ЕАЭС 037/2016 «Электр техникасы және радиоэлектроника бұйымдарында қауіпті заттарды қолдануды шектеу туралы».

Дайындаушының мекенжайы /

Manufacturer's address:

«ТиСиЭль Эйр Кондиционер (Чжуншань) Ко., Лтд».

Заңды мекенжайы:

59 Нантоу Роуд Вест, Нантоу, Чжуншань, Гуандун, 528427, Қытай
 "TCL Air Conditioner (ZhongShan) Co., Ltd",
 59 Nantou Road West, Nantou town,
 Zhongshan city, Guangdong province, 528427,
 China.

РФ-ға импорттаушы:

«Компания БИС» ЖШҚ,
 Заңды мекенжайы: 119180, Ресей,
 Мәскеу қ-сы, Большая Полянка к-сі, 42-үй,
 1-құрылым, 7/5 ғимарат
 Тел.: 8 (495) 150-50-05.
 E-mail: climate@breez.ru

Өндірілген жылы Қытайда



© LUNDA



ROYAL®
CLIMA

© LUNDA

royal.ru