



ООО «Эффективный Инжиниринг»
Улица Ленинская Слобода, дом 19,
строение 2, этаж 3, комната 3,
Россия, Москва, 115280
ИНН 7709293102
КПП 772501001
Телефон: +7 (495) 640 59 60
Факс: +7 (495) 640 59 61

ПАСПОРТ

Клапан балансировочный STAF.BY DN 65.

Код изделия: BY-52181065

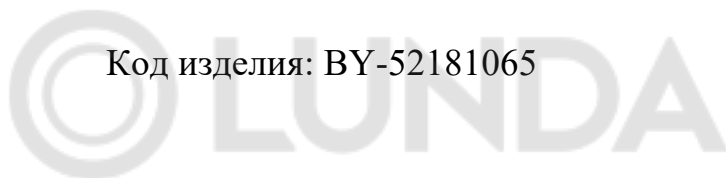

1. Сведения об изделии

1.1. Наименование и тип

Клапан балансировочный ручной тип STAF.BY DN 65.

1.2 Изготовитель

ООО «КПСР Групп» производственная компания, Республика Беларусь,
Минская обл, Минский р-н, д. Королицевичи, ул. Свислочская, д15 - 10

1.3 Продавец

ООО «Эффективный Инжиниринг» 115280 Россия, г. Москва, ул. Ленинская
Слобода, д.26, стр.28, офис 46

2. Назначение изделия

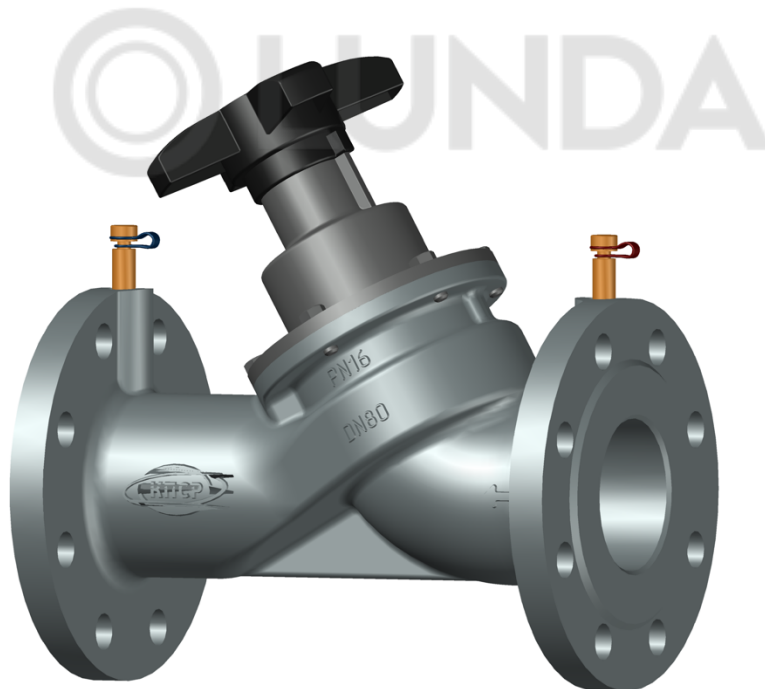

Балансировочный клапан представляет собой фланцевое механическое устройство и используется для распределения расходов между ветвями циркуляционных систем тепло/холодоснабжения.

3. Технические характеристики

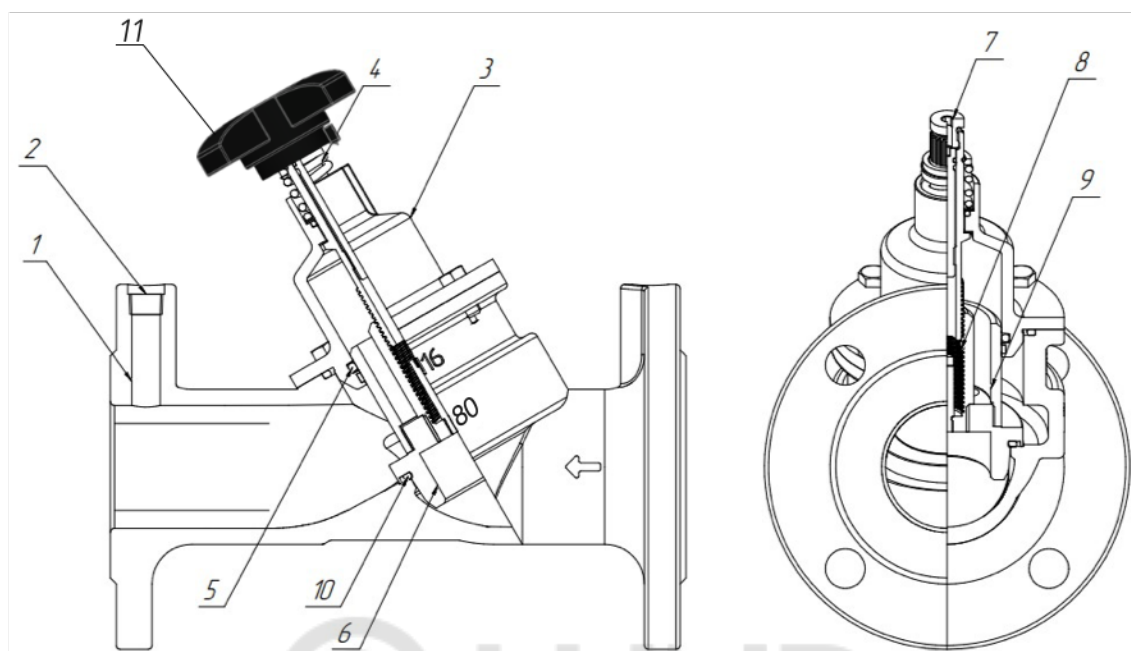

Конструктивные элементы:

1. Корпус клапана; 2. Измерительные штуцеры; 3. Крышка клапана; 4. Пружина штока;
5. Уплотнительное кольцо; 6. Плунжер, разгруженный по давлению; 7. Стопорный винт;
8. Вал штока; 9. Разгрузочная камера; 10. Уплотнительная шайба; 11. Рукоятка

Характеристика		Значение
Номинальный диаметр DN,	мм	65
Номинальное давление PN,	бар	16
Мин. температура рабочей среды,	$^{\circ}\text{C}$	-10
Макс. температура рабочей среды,	$^{\circ}\text{C}$	120
Пропускная способность K_{VS}	$\text{м}^3/\text{ч}$	82,8
Тип присоединения к трубопроводу	Фланцевое, с исполнением уплотнительных поверхностей В тип 21 по ГОСТ 33259-2015.	
Масса,	кг	13,3
Материал корпуса	Чугун СЧ-25	
Крышка	Чугун СЧ-25	
Шток	Сталь 20Х13	
Плунжер	БрАЖН10-4-4, ЛЦ40С ГОСТ 17711-93	
Разгрузочная камера	Сталь 20Х13	
Уплотнительные кольца	Резина	

Уплотнение плунжера	Резино-фторопластовое
Материал рукоятки	Полиамид
Среда:	Вода и нейтральные жидкости, водно-гликолевая смесь (0-57%).
Монтажная длина, мм	290

4. Таблица значений Kv

Kv (расход в м3/ч при перепаде давления 1 бар)		
	Полные обороты	Половина оборота 0,5
0	-	5,6
1	7,1	9,1
2	11,0	13,0
3	17,4	25,9
4	34,2	42,4
5	52,7	60,4
6	67,4	73,6
7	77,5	77,5
8	82,8	-

5. Комплектность

- упаковка
- балансировочный клапан
- руководство по эксплуатации
- паспорт изделия

6. Утилизация

Утилизация изделия производится в соответствии с установленным на предприятии порядком, составленным в соответствии с Законами РФ №96-ФЗ “Об охране атмосферного воздуха”, №7-ФЗ “Об охране окружающей среды”, №89-ФЗ “Об отходах производства и потребления”, №52-ФЗ “О санитарно-эпидемиологическом благополучии населения”, а также другими федеральными и региональными нормами, актами, правилами, распоряжениями и пр., принятыми в использование указанных законов.

7. Приемка и испытания

Продукция, указанная в данном паспорте, изготовлена, испытана и принята в соответствии с действующей документацией компании изготовителя.

8. Сертификация



Соответствие оборудования требованиям ТС подтверждено и оформлено декларацией о соответствии.

9. Гарантийные обязательства

Изготовитель/продавец гарантирует соответствие клапана техническим требованиям, при соблюдении потребителем условий транспортирования, хранения, монтажа и эксплуатации.

Гарантийный срок эксплуатации – 24 месяца от даты отгрузки товара, указанной в транспортных документах.

