

# ACO EUROLINE

## Системы ACO Euroline – это системы водоотвода для частного строительства

Линейный водоотвод

Точечный водоотвод

Чугунные люки

Полимербетонные каналы с решетками чугунными, оцинкованными и из нержавеющей стали.

- каналы производятся длиной 0,5 и 1 м;
- 1 м каналы могут быть с вертикальным отводом;
- дождеприемники для точечного водосбора, в комплекте с надставкой для подключения водосточной трубы;
- дождеприемники с решетками и корзиной для улавливания листьев решетки легко снимаются для очистки системы.

Рекомендуется устанавливать данные системы в местах, где вода должна быть собрана и отведена: въезд во двор, вход в дом, террасы.



Каналы ACO Euroline 0,5 м с оцинкованной решеткой



Разрез канала ACO Euroline

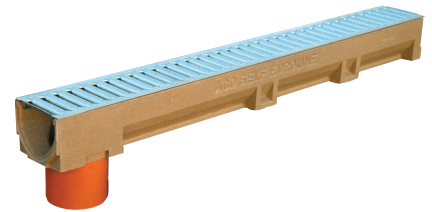

Каналы ACO Euroline 1 м с оцинкованной решеткой

### Каналы ACO Euroline из полимербетона с безрезьбовым креплением решетки

Наименование	Длина см	Ширина см	Высота см	Масса кг/шт.	№ по каталогу
Канал ACO Euroline с оцинкованной решеткой ребристой	100,0	11,8	9,7	8,3	38700
Канал ACO Euroline с оцинкованной решеткой ребристой	50,0	11,8	9,7	4,3	38702
Канал ACO Euroline с чугунной решеткой ребристой	100,0	11,8	10,0	11,8	38705
Канал ACO Euroline с чугунной решеткой ребристой	50,0	11,8	10,0	6,0	38707
Канал ACO Euroline с решеткой из нержавеющей стали	100,0	11,8	9,9	10,0	38710
Канал ACO Euroline с решеткой из нержавеющей стали	50,0	11,8	9,9	5,1	38712
Канал ACO Euroline с оцинкованной решеткой и отводом DN=100 мм	100,0	11,8	9,7	8,5	38701
Канал ACO Euroline с чугунной решеткой и отводом DN=100 мм	100,0	11,8	10,0	11,6	38706
Канал ACO Euroline с решеткой из нержавеющей стали с отводом DN=100 мм	100,0	11,8	9,9	10,0	38711
Пескоуловитель с оцинкованной решеткой	50,0	11,8	30,3	11,3	38703
Пескоуловитель с чугунной решеткой	50,0	11,8	30,7	13,0	38708
Пескоуловитель с решеткой из нержавеющей стали	50,0	11,8	30,3	12,0	38713

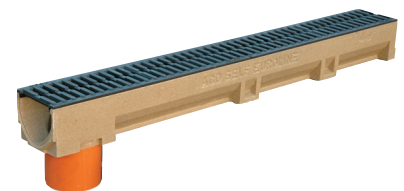

Канал ACO Euroline 1 м с чугунной решеткой

### Комплектующие

	Поз.		
Торцевая заглушка	1	0,7	38505
Торцевая заглушка с патрубком	2	0,9	38505
Сифон для канала	3	0,1	01666
Сифон для пескоуловителя	4	0,2	01684
Патрубок из ПВХ DN100	5	0,15	00056
Ревизионный крюк		0,25	00056

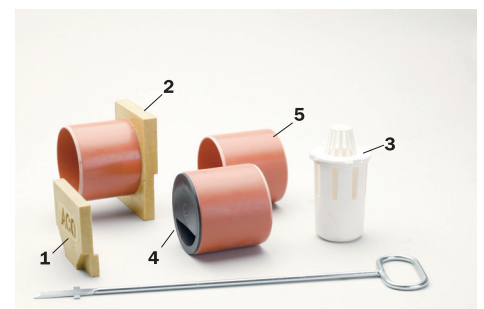

Комплектующие

# ACO EUROLINE

Система ACO Euroline.  
Основные элементы и  
комплектующие.

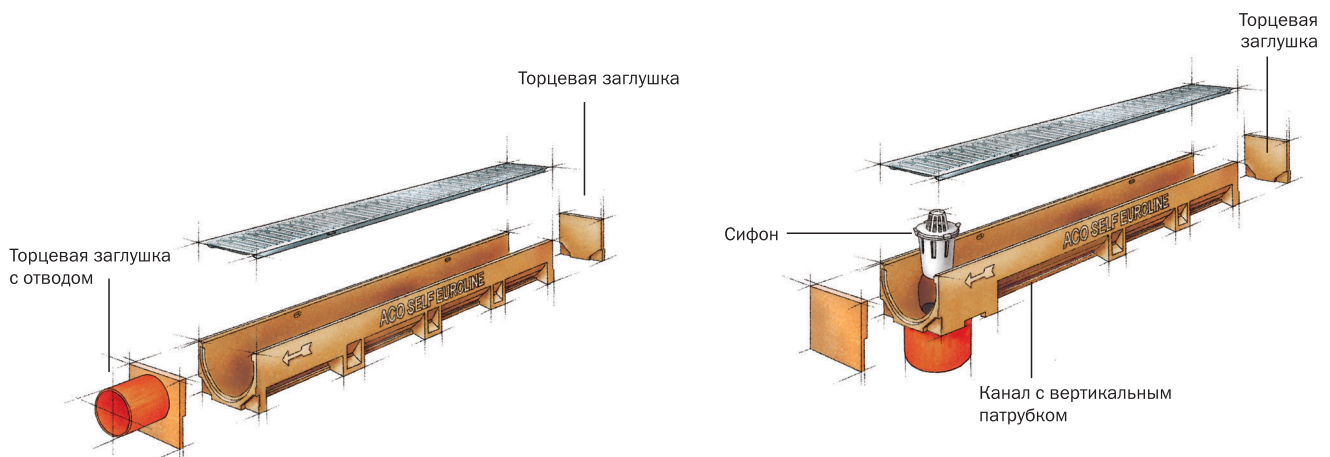
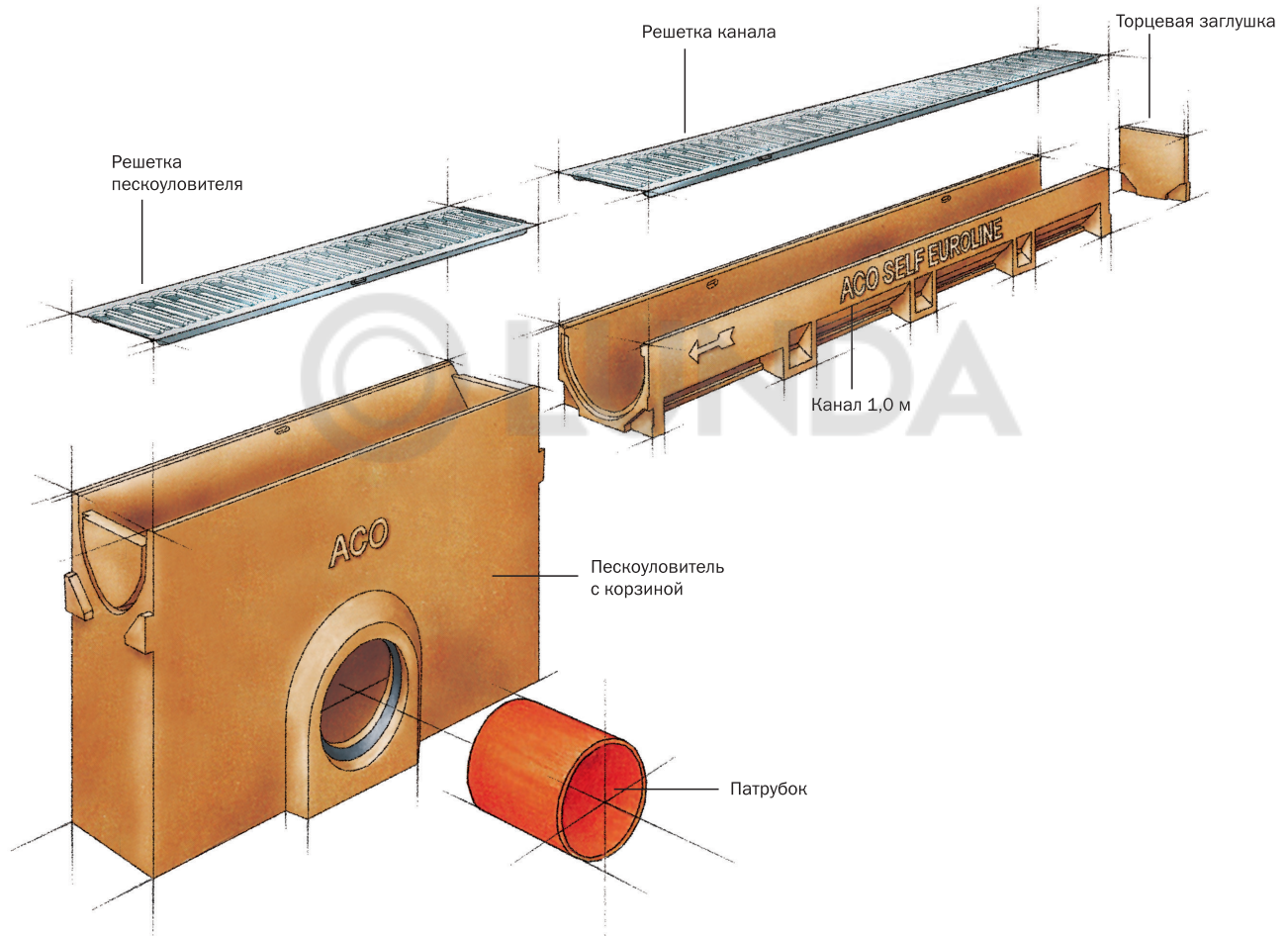

# ACO EUROLINE

Линейный водотвод

Точечный водотвод

Чугунные люки

## Монтаж каналов при различных типах поверхности

### в брусчатке

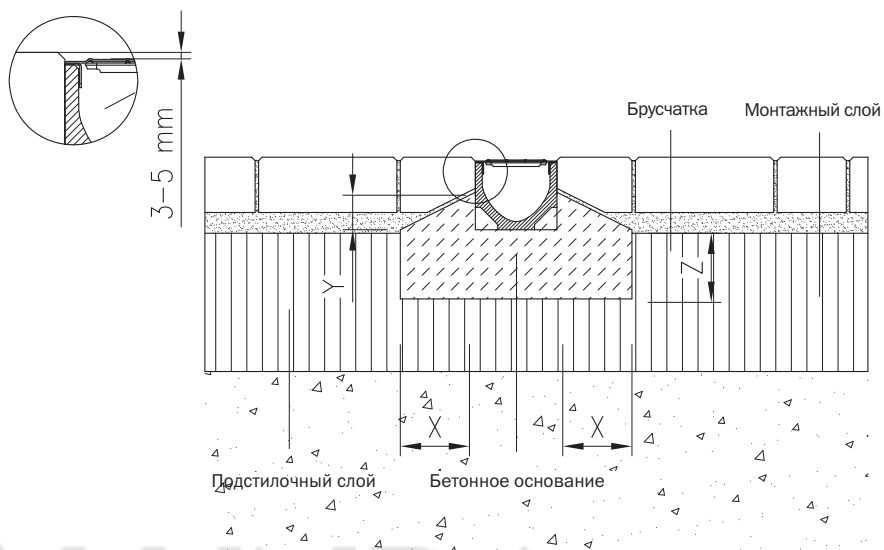

### в бетонном покрытии

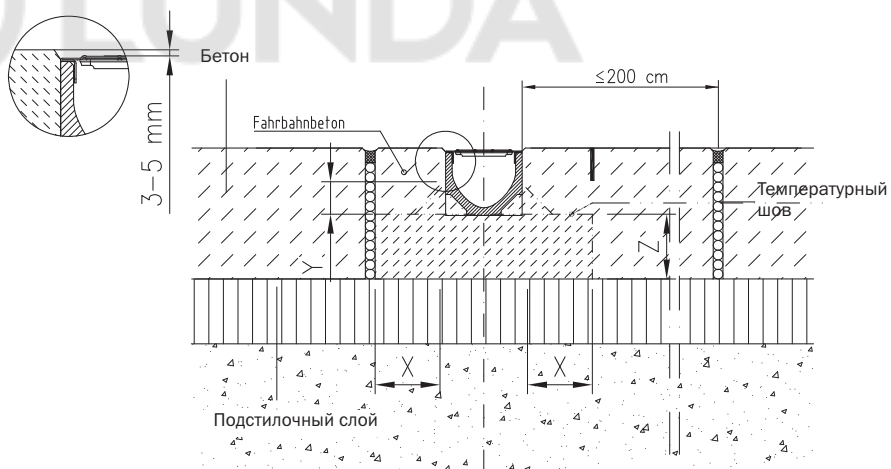

### в асфальтном покрытии

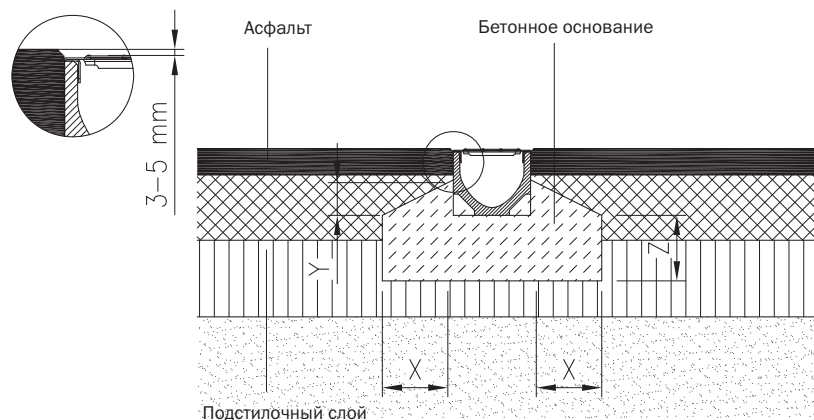

Классификация нагрузок	A15	B15
Класс бетона	B15	B15
X (см)	≧10	≧10
Y (см)	0	≧5
Z (см)	≧10	≧10