

ГЕЙЗЕР

фильтры для воды

УФ-УСТАНОВКА ПРОМЫШЛЕННОГО НАЗНАЧЕНИЯ

для очистки и обеззараживания воды

- МОДЕЛЬ:**
- SS - 110w
 - SS - 165w
 - SS - 220w
 - SS - 330w
 - SS - 440w
 - SS - 550w
 - SS - 660w

ИНСТРУКЦИЯ

по монтажу и эксплуатации

СОДЕРЖАНИЕ

НАЗНАЧЕНИЕ	2
КОМПЛЕКТ ПОСТАВКИ	3
ОСОБЕННОСТИ	4
ТЕХНИЧЕСКИЕ ХАРАКТЕРИСТИКИ	5
КОНСТРУКЦИЯ УФ-УСТАНОВКИ	7
ТРЕБОВАНИЯ К ИСХОДНОЙ ВОДЕ.....	7
УСЛОВИЯ ИСПОЛЬЗОВАНИЯ ОБОРУДОВАНИЯ.....	7
МОНТАЖ И СБОРКА	8
ОЧИСТКА ИЛИ ЗАМЕНА КВАРЦЕВОЙ ТРУБКИ	11
ВАЖНАЯ ИНФОРМАЦИЯ	12
РЕКОМЕНДАЦИИ ПО ОБСЛУЖИВАНИЮ УСТАНОВКИ	13
МЕРЫ ПРЕДОСТОРОЖНОСТИ	13
УСТРАНЕНИЕ НЕИСПРАВНОСТЕЙ.....	14
ГАРАНТИЙНЫЕ ОБЯЗАТЕЛЬСТВА.....	15

НАЗНАЧЕНИЕ

УФ-установка является оборудованием для очистки воды при помощи ультрафиолетового излучения. Источником ультрафиолетового излучения служит ультрафиолетовая лампа (далее – УФ-лампа), устанавливаемая внутри установки герметично, которая стерилизует и обеззараживает воду. Такие УФ-установки иногда называют УФ-стерилизаторами.

Обработка воды ультрафиолетом применяется в случаях, когда необходимо уничтожить или предотвратить размножение патогенной микрофлоры: бактерий, вирусов, плесени, грибов и водорослей. При этом побочного эффекта нет: токсичные вещества не образуются, состав воды не изменяется.

Очистка и обеззараживание воды ультрафиолетовым излучением нашло широкое применение в подготовке питьевой воды, пищевой промышленности, медицине, фармацевтическом производстве. Локальные установки обеззараживания используются в конечных точках разбора питьевой воды.



Рис. 1. Установка комплекта УФ-установки с блоком управления и резьбовым подключением.

КОМПЛЕКТ ПОСТАВКИ

- | | |
|---|--|
| 1. Камера реактора | 11. Индикатор питания
(зеленый светодиод) |
| 2. Кварцевая трубка | 12. Индикатор ошибки
(красный светодиод) |
| 3. Уплотнительное кольцо – 2 шт | 13. Выключатель |
| 4. Прижимная гайка | 14. Отверстия отвода тепла |
| 5. Заглушка | 15. Вытяжной вентилятор
охлаждения |
| 6. УФ-лампа | 16. Заземление |
| 7. 4-контактный
электрический разъем | 17. Предохранитель |
| 8. Изолирующая крышка | 18. Кабель питания |
| 9. Сливной клапан | 19. Отверстия для анкерного
крепления |
| 10. Датчик времени | |

ОСОБЕННОСТИ

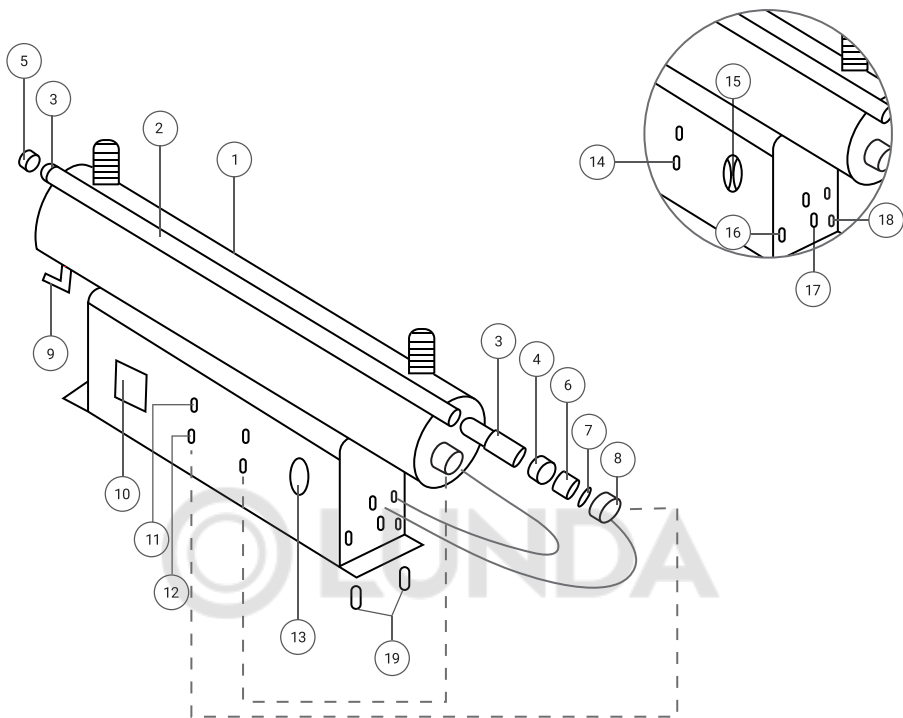
Ультрафиолетовый свет от УФ-лампы дезактивирует ДНК бактерий, вирусов, плесени и других патогенных микроорганизмов, блокируя способность размножаться и вызывать заболевания, тем самым является бактерицидным.

Электромагнитное излучение УФ-лампы с пиком на волне 253,7 нм (при общей длине волн в пределах 240-280 нм) обладает наибольшим бактерицидным действием, вызывая необратимые фотохимические изменения в структуре микроорганизмов.

Оптимальная длина волны излучения достигается благодаря специальному покрытию внутренней поверхности УФ-лампы.

Время выхода УФ-лампы на номинальный режим работы (пик УФ-проницаемости) достигается примерно через 2 минуты после включения УФ-лампы в камере реактора УФ-установки.

В зависимости от выбираемой модели УФ-установки, в конструкции могут быть значительные различия. Чем больший объем воды проходит через УФ-установку, тем больше потребуется мощности ультрафиолетового излучения для очистки и обеззараживания воды. Соответственно, увеличивается количество УФ-ламп, устанавливаемых в корпус установки.

Устанавливаемая в корпус УФ-лампа может быть размером Т8 (в диаметре 26 мм) или более компактная Т5 (диаметр 16 мм). УФ-лампы отличаются не только размерами, но и показателями цветопередачи, стабильностью светового потока, длительностью срока службы, экологичностью и производительностью. В установках используются низконапорные ртутные газоразрядные УФ-лампы Philips или Ningbo.

Монтаж корпуса УФ-установки необходимо проводить с дополнительным проведением обводной (байпасной) линии трубопровода, для возможности подачи воды минуя УФ-установку.



Рис. 2. Схематичное отображение очистки воды внутри УФ-установки.



Рис. 3. Пример подключения типовой УФ-установки (слева - с заземлением корпуса, справа - с заземлением всей УФ-установки).

ТЕХНИЧЕСКИЕ ХАРАКТЕРИСТИКИ

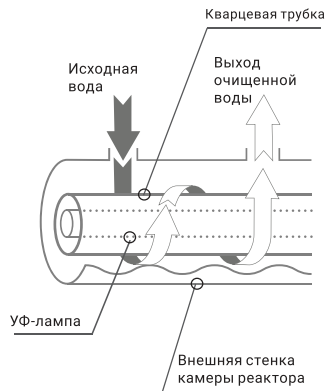
Таблица 1. УФ-установки с блоком управления и резьбовым подключением.

Модель	SS - 110W	SS - 165W	SS - 220W	SS - 330W	SS - 440W	SS - 550W	SS - 660W
Материал корпуса	Нержавеющая сталь 304L						
Количество УФ - ламп	2	3	4	6	8	10	12
Мощность (Вт)	110	165	220	330	440	550	660
Входное напряжение	100~130В (50~60 Гц) / 220-240В (50~60 Гц)						
Вместимость (см ³)	8130	12330	12330	19674	33739	33739	33739
Производительность (ГРМ)	24 (5.5 ³ /ч)	36 (8 М ³ /ч)	48 (11 М ³ /ч)	72 (16 М ³ /ч)	96 (22 М ³ /ч)	120 (30 М ³ /ч)	144 (35 М ³ /ч)
Максимальное рабочее давление	10 бар (145 psi)						
Тестовое давление	15 бар (218 psi)						
Сигнализация неисправности лампы	Есть						
Срок работы УФ-лампы ¹⁾ (ч)	8000						
Габаритные размеры УФ установки (мм)	A	955					
	B	299	324	389	511	565	
	C	134	159	194	281	335	
	G	1" наружная резьба	1 1/2" наружная резьба	2" наружная резьба	3" наружная резьба		
	∅	108	133	168	220	273	
Размеры упаковки (см)	104 x 23 x 41	104 x 25 x 45		104 x 30 x 54	104 x 37 x 64		
Вес (кг)	8	11	11.5	25	27	28	29

¹⁾ После прохождения отметки установленного срока работы интенсивность ультрафиолетового излучения начинает снижаться, УФ-лампа подлежит замене



Рис. 4

Таблица 2. УФ-установки с блоком управления и фланцевым подключением.

Модель	SS - 110W	SS - 165W	SS - 220W	SS - 330W	SS - 440W	SS - 550W	SS - 660W
Материал корпуса	Нержавеющая сталь 304L						
Количество УФ-ламп	2	3	4	6	8	10	12
Мощность (Вт)	110	165	220	330	440	550	660
Входное напряжение	100~130В (50~60 Гц) / 220-240В (50~60 Гц)						
Вместимость (см ³)	8130	12330	12330	19674	33739	33739	33739
Производительность (GPM)	24 (5.5 м ³ /ч)	36 (8 м ³ /ч)	48 (11 м ³ /ч)	72 (16 м ³ /ч)	96 (22 м ³ /ч)	120 (30 м ³ /ч)	144 (35 м ³ /ч)
Максимальное рабочее давление	10 бар (145 psi)						
Тестовое давление	15 бар (218 psi)						
Сигнализация неисправности лампы	Есть						
Срок работы УФ-ламп ¹⁾ (ч)	8000						
Габаритные размеры УФ установки (мм)	A	955					
	B	343	368	433	519	593	
	C	353	378	443	529	603	
	G	1" наружная резьба	1 1/2" наружная резьба	2" наружная резьба	3" наружная резьба		
	∅	108	133	168	220	273	
Размеры упаковки (см)	104 x 23 x 41	104 x 25 x 45		104 x 30 x 54	104 x 37 x 64		
Вес (кг)	9	12	13	26	28	29	30

¹⁾ После прохождения отметки установленного срока работы интенсивность ультрафиолетового излучения начинает снижаться, УФ-лампа подлежит замене.

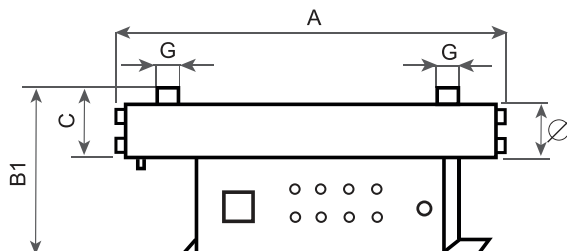

Рис. 5.

КОНСТРУКЦИЯ УФ-УСТАНОВКИ

Различают 2 типа УФ-установок: с предустановленным блоком управления и без блока управления (с прямым подключением каждой УФ-лампы).

Внимание! УФ-установки, в состав которых входит свыше двух УФ-ламп, нецелесообразно использовать без блока управления из-за недостаточного количества розеток для подключения каждой лампы отдельно.

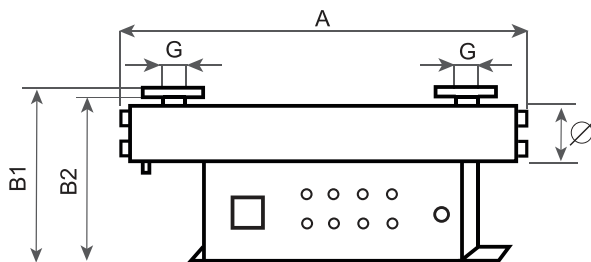
ТРЕБОВАНИЯ К ИСХОДНОЙ ВОДЕ

УФ-установка предназначена для использования с визуально чистой, неокрашенной и не мутной водой, которая соответствует требованиям СанПиН 2.1.3685. Если качество воды не соответствует указанным требованиям, перед УФ-установкой необходимо установить фильтры, обеспечивающие требуемое качество исходной воды.

Перед вводом УФ-установки в эксплуатацию, согласно требованиям МУ 2.1.4.719 «Санитарный надзор за применением ультрафиолетового излучения в технологии подготовки питьевой воды», необходимо провести обработку камеры реактора УФ-установки и подводящих трубопроводов водой с содержанием активного хлора не менее 75...100 мг/л в течение 2...4 часов.

Температура воды, °С	+4...+40
Железо, мг/л	0,3
Жесткость, мг-экв/дм куб	7
Мутность, ЕМФ	2,6
Цветность, °	20
Марганец, мг/л	0,05
УФ-проницаемость	>75%

УСЛОВИЯ ПО ИСПОЛЬЗОВАНИЮ ОБОРУДОВАНИЯ

УФ-установка предназначена для продолжительных операций. Частое включение/отключение снизит мощность УФ-излучения, а также уменьшит межсервисный интервал. УФ-установку следует устанавливать после фильтров на линии водопользования.

При монтаже крупногабаритной УФ-установки рекомендуется дополнительно использовать датчики протечки воды, перед внешним сетевым кабелем.

При монтаже УФ-установки необходимо учесть свободное место для удобства последующей замены УФ-ламп и осуществления слива воды.

Рекомендуемая температура окружающей среды и воды от +4 до +40°С.

Не допускайте воздействия на работающую установку (с водой) нулевых и отрицательных температур.

Не используйте установку вне закрытых помещений и на открытом воздухе. Если ожидается, что в течение длительного времени температура окружающей среды или воды будет ниже температуры замерзания, отключите подачу воды и полностью слейте воду из УФ-установки.

Не включайте УФ-лампу вне корпуса УФ-установки, поскольку ультрафиолетовое излучение способно вызвать серьезное поражение роговицы или слепоту.

МОНТАЖ И СБОРКА

1. Перед началом монтажа и сборки УФ-установка и комплектующие должны быть выдержаны в помещении при комнатной температуре (+16...+24°C) и относительной влажности не более 80% не менее трех часов.
2. Перекройте подачу воды в магистрали, сбросьте давление воды в системе, открыв любой водопроводный кран (смеситель) или установите шаровый кран при его отсутствии.
3. Вскройте упаковку и проверьте комплектность поставки. Количество выходов на корпусе под установку УФ-ламп должно соответствовать количеству соединительных портов¹⁾. С каждого соединительного порта выходит кабель, оканчивающийся 4-контактным электрическим разъемом для подключения УФ-ламп. Кабель питания подключен к отдельному порту (рис. 6).
4. Открутите заглушку с одной стороны (рис. 7), а прижимную гайку с другой стороны камеры реактора (рис. 8), проверьте наличие и целостность установленных уплотнительных колец.
5. Аккуратно выньте УФ-лампу из посадочного места (рис. 9). Убедитесь, что УФ-лампа чистая и без видимых повреждений.

Внимание! Используйте мягкие неабразивные перчатки, чтобы не оставить на поверхности УФ-ламп и кварцевых трубок отпечатки пальцев и другие возможные следы.

6. Удалите защитную пленку с УФ-лампы.
7. Для проверки состояния кварцевой трубки аккуратно снимите оба уплотнительных кольца, установленные с каждой стороны трубки (рис. 10), осторожно извлеките кварцевую трубку из посадочного места в корпусе реактора (рис. 11). Убедитесь, что кварцевая трубка чистая и без видимых повреждений.

Внимание! Для очистки УФ-лампы и кварцевой трубки используйте спирт или нейтральное неабразивное моющее средство.



Рис. 6



Рис. 7

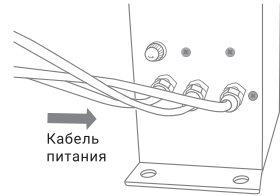

Рис. 8

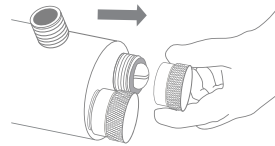

Рис. 9

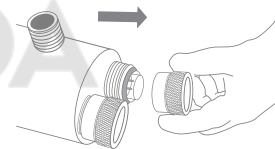

Рис. 10

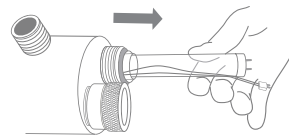

Рис. 11

¹⁾ Отсчет соединительных портов принято считать снизу вверх, от левого края к правому, начиная с верхнего ряда.

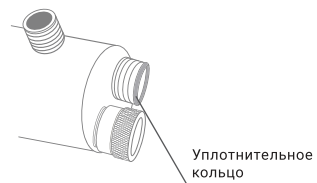
8. Установите одно уплотнительное кольцо на открытый конец кварцевой трубки, на расстоянии 12 мм от края (рис. 12).
9. Осторожно установите кварцевую трубку в посадочное место камеры реактора открытым концом ближе к соединительным портам, плотно прижмите к камере реактора (рис. 13).
10. Установите второе уплотнительное кольцо на закрытый конец кварцевой трубки и плотно прижмите к камере реактора (рис. 14).
11. Для проверки состояния остальных кварцевых трубок повторите пункты 4–10.
12. Подключите колодку с удлиняющим проводом к контакту одной УФ-лампы с одной стороны (рис. 15). Провод расположите по длине лампы так, чтобы свободные контакты провода располагались рядом с контактами УФ-лампы с другой стороны (рис. 16).

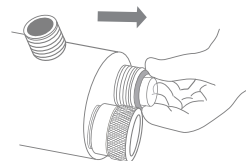

Рис. 12



Рис. 13

13. Аккуратно установите лампу внутри кварцевой трубки, удерживая свободные контакты провода вдоль УФ-лампы.
14. Проденьте прижимную гайку через кабель соответствующего соединительного порта (рис. 17).
15. Подключите свободные контакты удлиняющего провода и контакты УФ-лампы к 4-контактному электрическому разъему кабеля соответствующего соединительного порта.

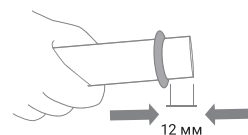

Рис. 14

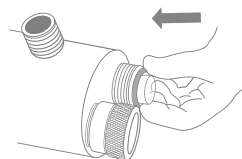
Внимание! Для удобства подключения, УФ-лампу можно частично вытащить из кварцевой трубки, а после подключения контактов установить обратно.

16. Аккуратно накрутите прижимную гайку на резьбу камеры реактора, плотно зафиксировав открытый конец кварцевой трубки. Не затягивайте слишком сильно, чтобы не повредить уплотнительное кольцо и кварцевую трубку.
17. Плотно наденьте изолирующую крышку на прижимную гайку.
18. Аккуратно накрутите заглушку на резьбу с другой стороны камеры реактора. Не затягивайте слишком сильно, чтобы не повредить уплотнительное кольцо и кварцевую трубку.
19. Аналогичным образом установите и подключите остальные УФ-лампы в корпус реактора, накрутите прижимные гайки и заглушки.

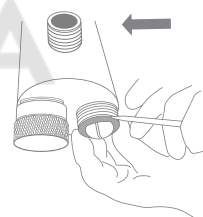

Рис. 15



Рис. 16

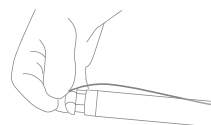

Рис. 17

20. Убедитесь, что на датчике времени установлено значение 9999h.
21. Осторожно зачистите оголенные провода кабеля питания, надежно закрепите их внутри вилки питания соответствующего типа Вашей розетки.
22. Произведите подключение провода заземления (используйте отдельный провод сечением не менее 1 мм²) к штатному винту крепления на корпусе блока управления УФ-установки.
23. Выберите удобное место для монтажа и последующего обслуживания УФ-установки. Надежно закрепите УФ-установку анкерным креплением (приобретается отдельно).
24. Произведите подключение входа и выхода воды камеры реактора УФ-установки, в соответствии с модификацией типа подключения (резьбовое или фланцевое). Для уплотнения соединений допускается использовать фум-ленту.

Внимание! Для удобства последующего обслуживания УФ-установки рекомендуется установить запорные (шаровые) краны на отверстия входа и выхода воды камеры реактора.

25. Перекройте сливной клапан на корпусе реактора УФ-установки.
26. Медленно откройте шаровый кран и проверьте все соединения на герметичность. В случае обнаружения подтекания воды, плотно подкрутите или пересоберите соединение.
27. Пропустите воду через УФ-установку в течение нескольких минут, пока не выйдет весь воздух и не смоется пыль, попавшие в камеру реактора во время сборки.
28. Произведите подключение УФ-установки к сети электроснабжения.

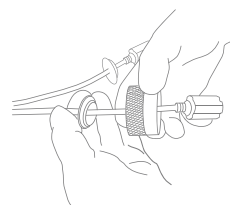
ЗАМЕНА УФ-ЛАМПЫ

1. Отключите электропитание УФ-установки, перекройте подачу воды, сбросьте давление.
2. Снимите изолирующую крышку и аккуратно выньте лампу из кварцевой трубки.
3. Отсоедините контакты от 4-контактного электрического разъема.
4. Приготовьте новую УФ-лампу. Лампа должна быть чистой, без повреждений.
5. Подключите контакты подводки УФ-лампы к 4-контактному электрическому разъему.
6. Осторожно установите УФ-лампу в кварцевую трубку через отверстие в прижимной гайке.
7. Установите и плотно зафиксируйте изолирующую крышку на прижимной гайке.
8. Подключите электропитание. Установка готова к использованию.

ОЧИСТКА ИЛИ ЗАМЕНА КВАРЦЕВОЙ ТРУБКИ

1. Отключите УФ-установку, обесточьте.
2. Перекройте подачу воды на УФ-установку, откройте сливной клапан на корпусе и слейте воду из камеры реактора.
3. Снимите изолирующую крышку и аккуратно выньте УФ-лампу из кварцевой трубки.
4. Ослабьте крепление прижимной гайки и заглушки, осторожно открутите их, снимите уплотнительные кольца.
5. Аккуратно извлеките из корпуса реактора кварцевую трубку. В случае замены кварцевой трубки на новую уплотнительные кольца также следует заменить.
6. Произведите очистку кварцевой трубки, используя спирт или нейтральное неабразивное моющее средство. Для очистки от окалин используйте лимонную кислоту или мыло с нейтральным pH (использование абразивов запрещено). Проводите все манипуляции по очистке, используя мягкие неабразивные перчатки, чтобы не оставить на кварцевой трубке отпечатки пальцев или другие возможные следы.
7. Произведите сборку УФ-установки в обратном порядке (пункты 3-5).
8. Перекройте сливной клапан на корпусе УФ-установки.
9. Медленно откройте шаровый кран и проверьте все соединения на герметичность. В случае обнаружения подтекания воды осторожно подтяните соединение с помощью соответствующего ключа.
10. Пропустите воду через УФ-установку в течение нескольких минут, пока не выйдет весь воздух и не смоется пыль, попавшие в камеру реактора во время сборки.
11. Подключите электропитание. Установка готова к использованию.

ВАЖНАЯ ИНФОРМАЦИЯ

Для исключения появления электрохимической коррозии¹¹ корпус УФ-установки необходимо заземлить. Для этого используйте отдельный провод (сечение не менее 1 мм²), используя штатный выход на корпусе УФ-установки. В случае если корпус УФ-установки подключается к системе водоснабжения, состоящей полностью из металла и имеющей заземление, дополнительное заземление корпуса УФ-установки не требуется.

Блок управления может автоматически определять, хорошо ли подсоединена УФ-лампа или она повреждена. Если УФ-лампа повреждена или провод из комплекта подключения подсоединен неудовлетворительно, блок управления выдаст звуковой сигнал, и на нем загорится индикатор красного цвета, соответствующий определенной УФ-лампе. Установка будет находиться в таком состоянии, пока не будут заменены поврежденные комплектующие. Отключите электропитание и замените неисправную деталь. После этого можете включить УФ-установку.

На корпусе блока управления установлен датчик времени работы УФ-ламп. Если горит зеленый индикатор и идет отсчет счетчика, то установка работает нормально. Для сброса счетчика необходимо нажать переключатель на нем и удерживать в течение 5 секунд, чтобы установить на ноль до того, как снова начнется отсчет времени.

Не допускается использовать УФ-лампу при превышении ее срока работы (см. таблицу технических характеристик). Замените УФ-лампу на новую.

Отключите подвод воды и электричество, если не планируете пользоваться оборудованием длительное время (свыше 48 часов).

После длительного перерыва в работе необходимо провести обработку камеры реактора УФ-установки и подводящих трубопроводов водой с содержанием активного хлора 75...100 мг/л в течение 2 часов, согласно требованиям МУ 2.1.4.719 «Санитарный надзор за применением ультрафиолетового излучения в технологии подготовки питьевой воды».

Не допускается длительная эксплуатация УФ-установки (свыше 48 часов) без обеспечения протока воды через нее, это может привести к перегреву УФ-установки, выходу из строя уплотнительных колец и появлению протечек.

¹¹ Электрохимическая коррозия является результатом контакта стали с электрически проводящей внешней средой.

РЕКОМЕНДАЦИИ ПО ОБСЛУЖИВАНИЮ УСТАНОВКИ

Осмотр УФ-установки и комплектующих проводите ежемесячно, а также после перерыва в работе свыше 48 часов перед включением.

Заменять УФ-лампу рекомендуется в период прохождения отметки 8000 часов использования, это больше 12 месяцев постоянной эксплуатации. После 8000 часов УФ-лампа может продолжать светить, но интенсивность УФ-излучения будет недостаточной.

Проверяйте кварцевую трубку на окалины и очищайте ее раз в 3...6 месяцев спиртом или нейтральным неабразивным моющим средством.

Уплотнительные кольца рекомендуется менять каждые 9...12 месяцев. Замену кварцевой трубки проводите каждые 24 месяца.

Не допускайте падения корпуса УФ-установки и повреждения его частей.

МЕРЫ ПРЕДОСТОРОЖНОСТИ

УФ-установка является электрическим устройством, и на нее распространяются все требования по технике безопасности при эксплуатации электрооборудования. К работе с оборудованием допускаются лица, прошедшие инструктаж по технике безопасности и ознакомленные с устройством УФ-установки и правилами ее эксплуатации. УФ-установка должна быть заземлена.

Никогда не смотрите на свет УФ-лампы во время работы установки.

Не вынимайте УФ-лампу из камеры реактора при подаче электропитания.

Ультрафиолетовое излучение не видно человеческому глазу, но вредно для глаз и кожи. Если есть необходимость осмотреть оборудование в работе, используйте специальные очки.

Необходимо соблюдать меры предосторожности, чтобы снизить риск возникновения пожара и поражения электрическим током.

Используйте установку только внутри помещений.

Не используйте оборудование, если УФ-лампа или кварцевая трубка повреждены.

Если УФ-установка попала в воду или была залита водой, не используйте ее до полного высыхания.

Перепроверьте все подключения, прежде чем подавать на установку электрический ток. Не используйте установку, если повреждены шнур или вилка питания. Замену шнура питания при его повреждении должны производить сервисная служба изготовителя или подобный квалифицированный персонал.

Не используйте УФ-установку для очистки воды в плавательных бассейнах, когда люди находятся в бассейне.

ГАРАНТИЙНЫЕ ОБЯЗАТЕЛЬСТВА

УСТРАНЕНИЕ НЕИСПРАВНОСТЕЙ

Возможная неисправность	Возможные причины	Способ устранения
Появилось подтекание воды из-под прижимной гайки или заглушки	Повреждено уплотнительное кольцо	Замените уплотнительное кольцо на кварцевой трубке.
Вода вытекает из кварцевой трубки или вода попала внутрь кварцевой трубки	Повреждена кварцевая трубка	Обесточьте УФ-установку, соблюдая технику безопасности. Перекройте подачу воды. Замените кварцевую трубку согласно данной инструкции.
Появилась протечка воды в местах соединения с магистралью водоснабжения на входе и/или выходе воды	Некорректно выполнено уплотнение резьбовых соединений, соединения негерметичны	Обесточьте УФ-установку, соблюдая технику безопасности. Перекройте подачу воды. Убедитесь в правильности установки кварцевой трубки. Если трубка установлена корректно, необходимо заменить уплотнение резьбового соединения.
	Плохо затянуты соединения или повреждены уплотнительные шайбы	Обесточьте УФ-установку, соблюдая технику безопасности. Перекройте подачу воды. Проверьте затяжку болтов. Замените уплотнительные шайбы.
Загораются зеленый индикатор (питание) и красный индикатор (ошибка), звучит звуковой сигнал	Лампа повреждена	Замените УФ-лампу согласно инструкции.
	Контакты лампы подсоединены неправильно, неплотно	Подключите УФ-лампу заново согласно инструкции.
Не горит индикатор питания	Поврежден блок управления	Обратитесь в сервисную службу
Мерцает красный индикатор, но с лампой все в порядке		
Мерцает зеленый индикатор		
Установка не включается	Проблема с электрикой	Обратитесь в сервисную службу

Гарантийный срок эксплуатации УФ-установки – 1 год с даты продажи. При отсутствии даты продажи и штампа торгующей организации срок гарантии исчисляется от даты выпуска.

Гарантия не распространяется на расходные материалы. Замена комплектующих при обнаружении в них заводских дефектов производится только при наличии рекомендаций экспертизы.

Изготовитель снимает с себя ответственность за работу установки и возможные последствия, в случаях, если:

- технические параметры установки находятся в пределах, установленных изготовителем в данной инструкции по эксплуатации;
- УФ-установка или комплектующие имеют механические повреждения;
- при подключении и эксплуатации не соблюдались требования данной инструкции;
- преждевременный выход из строя частей УФ-установки произошел по причине несвоевременной замены комплектующих или эксплуатации изделия в условиях, не соответствующих требованиям к исходной воде, указанных в данной инструкции;
- пользователем были самостоятельно внесены изменения в конструкцию установки в ходе ремонта или модернизации;
- имели место обстоятельства непреодолимой силы и другие случаи, предусмотренные законодательством.

Хранить УФ-установку в разуккомплектованном виде следует при температуре не ниже +4 °С, предварительно полностью слив остатки воды.

Утилизация в соответствии с санитарными, экологическими и иными требованиями, установленными национальными стандартами в области охраны окружающей среды.

Срок службы УФ-установки – 5 лет.

Срок хранения без нарушения упаковки – 3 года.

ГАРАНТИЙНЫЙ ТАЛОН

Дата изготовления

Заполняет торгующая организация

Дата продажи.....

Штамп магазина.....

Изготовитель: Ningbo Yawei Water Purifier Manufacture Co., Ltd.
№288 Xizhihe Road, Chunxiao Town, Beilun District, Ningbo, China.
Нинбо Явей Воте Пьюрифае Мэнюфекче Ко, ЛТД.
№288 Сиджихе Роад, Чхуньсиао Таун, Бейлунь Дистрикт, Нинбо, Китай.

Импортер: ООО «АКВАТОРИЯ»

195279, Россия, г. Санкт-Петербург, ш. Революции, д. 69, корп. 6, лит. А
Почтовый адрес: 195279, г. Санкт-Петербург, а/я 379
+7 (812) 605-00-55, e-mail: office@geizer.com
www.geizer.com



Декларация о соответствии:

EAЭС N RU Д-СН.АД65.В.14875/20 от 04.08.2020

EAЭС N RU Д-СН.АД65.В.14876/20 от 04.08.2020

EAЭС N RU Д-СН.КА01.В.31041/20 от 04.08.2020

EAЭС N RU Д-СН.НР15.В.06594/20 от 04.08.2020



АДРЕСА СЕРВИСНОЙ СЛУЖБЫ

- Москва
ул. Южнопортовая, 7
+7 (495) 380-07-45
- Санкт-Петербург
ш. Революции, 69
+7 (812) 605-00-55
- Ростов-на-Дону
ул. Вавилова, 67 А
+7 (863) 206-17-94
- Краснодар
ул. Красных Партизан, 459
+7 (861) 221-05-82
+7 (861) 220-44-15
- Красноярск
ул. Глинки, 37 Д, офис 2-1
+7 (391) 264-95-43
- Новосибирск
Северный проезд, 33
+7 (383) 335-78-50
- Уфа
ул. 50 лет Октября, 28
+7 (347) 229-48-91
- Саратов
ул. Большая Казачья, 39
+7 (8452) 49-27-70
- Екатеринбург
ул. Амундсена, 52
+7 (343) 318-26-39
- Латвия, Рига
пр. Бривибас, 403 А
+371 (67) 565-300
- Сербия, Белград
Бульвар Южный, 136
+381 (11) 744-20-77
- Казахстан, Алматы
пр. Райымбека, 221/2
+7 (727) 313-29-68
- Узбекистан, Ташкент,
Чиланзарский район,
ул. Чопонота, 10, офис 25
+998 (91) 774-87-90