

# CUC2/4

## ГОРИЗОНТАЛЬНЫЙ МНОГОСТУПЕНЧАТЫЙ ЦЕНТРОБЕЖНЫЙ НАСОС РУКОВОДСТВО ПО ЭКСПЛУАТАЦИИ



Перед использованием насоса внимательно изучите руководство

### 1. ПРИМЕНЕНИЕ

В основном применяется для транспортировки промышленных жидкостей, таких как минеральная вода, пресная вода, чистая вода, чистое масло, а также для циркуляции и повышения давления для других слабых химико-промышленных сред.

- Цикл охлаждения воды в чиллерах
- Процессы обработки воды
- Промышленные очистители и посудомоечные машины
- Системы повышения давления
- Системы отопления и охлаждения
- Системы кондиционирования воздуха
- Очистка воздуха, нагреватель (пресная вода)
- Водоснабжение и повышение давления (питьевая вода, пресная хлорированная вода)
- Система внесения удобрений/дозирования

### 2. РАБОЧИЕ УСЛОВИЯ

- Температура жидкости:
- низкая температура:  $-20\text{ }^{\circ}\text{C} \sim +70\text{ }^{\circ}\text{C}$  ;
- стандартная модель:  $+15\text{ }^{\circ}\text{C} \sim +70\text{ }^{\circ}\text{C}$  ;
- высокая температура:  $+70\text{ }^{\circ}\text{C} \sim +104\text{ }^{\circ}\text{C}$  ;
- Макс. температура окружающей среды:  $50\text{ }^{\circ}\text{C}$
- Макс. рабочее давление: 8 бар
- Макс. давление всасывания ограничено макс. рабочим давлением

### 3. ДВИГАТЕЛЬ

- 2-полюсный асинхронный двигатель
- Трехфазный: 220/380В/50Гц
- Однофазный: 220~240В/50Гц
- Однофазный с входным устройством тепловой защиты
- Класс изоляции: F
- Степень защиты: IP55
- Непрерывная работа

### 4. ПОЯСНЕНИЯ К МОДЕЛИ

CUC 2 - 30 (T) - A - W - G - VABE



### Пояснения к кодам

|   |   |   |   |    |   |  |
|---|---|---|---|----|---|--|
| A | W | G | B | AB | E | Уплотнение вала                          |
|   |   |   |   |    | E | EPDM                                     |
|   |   |   |   |    | V | фторкаучук                               |
|   |   |   |   |    | U | карбид вольфрама                         |
|   |   |   |   |    | Q | карбид кремния                           |
|   |   |   |   |    | A | керамика                                 |
|   |   |   |   |    | B | углерод                                  |
|   |   |   |   |    | V | резиновый уплотнитель вала               |
|   |   |   |   |    | D | мех. уплотнение прямого привода          |
|   |   |   |   |    |   | Материал                                 |
|   |   |   |   |    | G | нерж. сталь sus304 или аналогичный класс |
|   |   |   |   |    | S | нерж. сталь sus316 или аналогичный класс |
|   |   |   |   |    | X | специальный материал                     |
|   |   |   |   |    |   | Соединение трубопровода                  |
|   |   |   |   |    | W | внутренняя резьба                        |
|   |   |   |   |    | B | резьба NPT                               |
|   |   |   |   |    | N | специальная соединительная резьба        |
|   |   |   |   |    |   | Модель насоса                            |
|   |   |   |   |    | A | стандартный                              |

### 5. УСТАНОВКА

Примечание: ⚠

- 5.1. Не устанавливайте насос в незащищенном от солнечных лучей или влажном месте.
- 5.2. Устанавливайте насос как можно ближе к источнику воды, чтобы всасывающая труба была как можно короче и не снижалась мощность всасывания.
- 5.3. Зафиксируйте насос с помощью кронштейнов.
- 5.4. Чтобы обеспечить безопасность эксплуатации, устанавливайте насос в сухом и хорошо проветриваемом месте.
- 5.5. Постарайтесь максимально уменьшить изгиб трубопровода, уклон должен быть менее 2%.
- 5.6. Соединения трубного контура должны быть герметичными, трубы должны иметь отдельные крепления.
- 5.7. Рекомендуется установить вакуумметр и манометр на всасывании и нагнетании для наблюдения за рабочей ситуацией.

### 6. ЭЛЕКТРИЧЕСКОЕ ПОДКЛЮЧЕНИЕ

Опасно: ⚠

- 6.1. Убедитесь, что напряжение (В), частота (Гц), фаза (Ф) соответствуют указанным на этикетке. Если напряжение составляет  $\pm 10\%$ , это приведет к срабатыванию встроенного термозащитного устройства и остановке двигателя.
- 6.2. Насос должен быть надежно заземлен и оснащен устройством защиты от утечек.
- 6.3. Шнур должен соответствовать требованиям по силе тока.
- 6.4. Убедитесь в правильности электрического подключения в соответствии с электрической схемой.

### 7. ЗАПУСК, ЭКСПЛУАТАЦИЯ И ОСТАНОВКА НАСОСА

Внимание: ⚠

- 7.1. Работа без воды запрещена во избежание возгорания механического уплотнения.
- 7.2. Вал насоса должен свободно вращаться с помощью отвертки.
- 7.3. Включите насос, он должен вращаться по часовой стрелке относительно крышки вентилятора.
- 7.4. Залейте воду в насос через выпускной клапан.
- 7.5. Включите насос, откройте выпускной клапан, чтобы установить поток и давление в соответствии с требуемыми данными.
- 7.6. Перед остановкой насоса и подачей электроэнергии закройте выпускной клапан.

### 8. ТЕХНИЧЕСКОЕ ОБСЛУЖИВАНИЕ

Примечание: ⚠

- 8.1. Запрещается часто запускать насос, при внезапном прерывании электропитания следует отключить выключатель.

# CUC2/4

## ГОРИЗОНТАЛЬНЫЙ МНОГОСТУПЕНЧАТЫЙ ЦЕНТРОБЕЖНЫЙ НАСОС РУКОВОДСТВО ПО ЭКСПЛУАТАЦИИ

- 8.2. Не допускается использование всасывающего клапана для регулировки потока.
- 8.3. Если воды недостаточно, следует остановить насос.
- 8.4. При появлении необычного шума остановите насос и проверьте его.
- 8.5. Если насос не используется в течение длительного времени или останавливается при низкой температуре, воду следует слить, чтобы избежать повреждения корпуса насоса в результате замерзания.

### 9. РАЗМЕРЫ

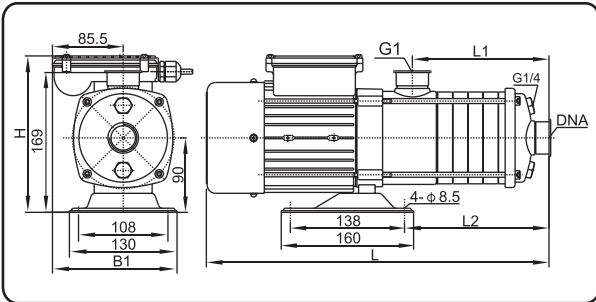

| Модель     | Мощность (P <sub>2</sub> ) кВт | Размеры (мм) |     |     |     |           | H        |                   | DNA |
|------------|--------------------------------|--------------|-----|-----|-----|-----------|----------|-------------------|-----|
|            |                                | B1           | L   | L1  | L2  | Одна фаза | Три фазы |                   |     |
| CUC2-20(T) | 0.37                           | 151          | 342 | 92  | 103 | 189       | 192      | G1                |     |
| CUC2-30(T) | 0.37                           | 151          | 360 | 110 | 121 |           |          |                   |     |
| CUC2-40(T) | 0.55                           | 151          | 378 | 128 | 139 | 189       | 192      | G1                |     |
| CUC2-50(T) | 0.55                           | 151          | 396 | 146 | 157 |           |          |                   |     |
| CUC2-60(T) | 0.75                           | 151          | 414 | 164 | 175 | 200       | 193      | G1                |     |
| CUC2-70(T) | 1.0                            | 175          | 436 | 184 | 193 |           |          |                   |     |
| CUC4-20(T) | 0.55                           | 151          | 342 | 92  | 103 | 189       | 192      | G1 <sup>1/4</sup> |     |
| CUC4-30(T) | 0.75                           | 151          | 360 | 110 | 121 |           |          |                   |     |
| CUC4-40(T) | 0.75                           | 151          | 378 | 128 | 139 | 215       | 192      | G1 <sup>1/4</sup> |     |
| CUC4-50(T) | 1.0                            | —            | 396 | 146 | 157 |           |          |                   |     |
| CUC4-60(T) | 1.1                            | —            | 414 | 164 | 175 |           |          |                   |     |

### 10. КРИВЫЕ ПРОИЗВОДИТЕЛЬНОСТИ

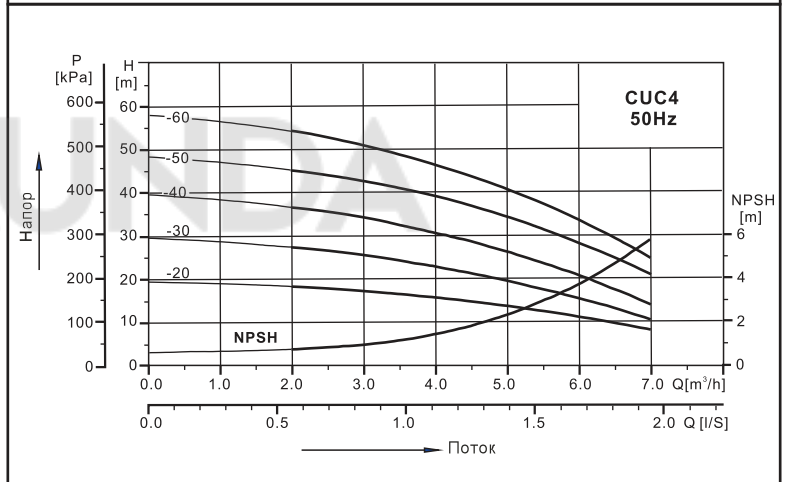
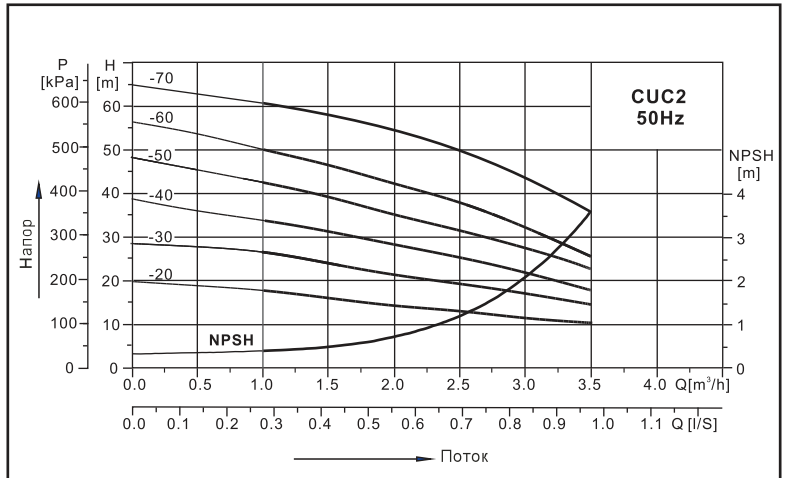

### 11. УСТРАНЕНИЕ НЕИСПРАВНОСТЕЙ

| ПРОБЛЕМА                                   | ВОЗМОЖНАЯ ПРИЧИНА  | РЕШЕНИЕ  |
|--|--|--|
| Насос не запускается                       | Напряжение не соответствует требованиям<br>Сработал предохранитель или термозащита   | Проверьте напряжение, указанное на заводской табличке<br>Проверьте предохранитель или термозащиту  |
| Насос не перекачивает воду как следует     | Слишком большой напор<br>Слишком низкий уровень воды<br>Донный клапан не в воде<br>Нет воды<br>Утечка во входной трубе   | Убедитесь, что напор подходящий<br>Проверьте высоту всасывания<br>Опустите клапан в воду<br>Заполните насос водой<br>Проверьте условия всасывания                            |
| Насос работает, но нет воды                | Заблокирован донный клапан<br>Крыльчатка поражена коррозией<br>Донный клапан не находится в воде<br>Отсутствует вода для заливки<br>Утечка во всасывающем трубопроводе | Проверьте высоту всасывания и установите насос на место<br>Замените крыльчатку<br>Заполните водой всасывающую часть<br>Заполните насос водой<br>Проверьте условия всасывания |
| Поток явно снижается                       | Заблокирован донный клапан<br>Слишком высокий напор<br>Уровень воды слишком низкий<br>Крыльчатка серьезно повреждена   | Очистите или замените донный клапан<br>Проверьте высоту установки<br>Проверьте высоту всасывания и установите насос на место<br>Замените крыльчатку                          |
| Двигатель перегревается                    | Низкое напряжение или недостаточная вентиляция в насосной  | Обратитесь в энергокомпанию для обеспечения стабильного напряжения. Обеспечьте хорошую вентиляцию  |
| Насос останавливается вскоре после запуска | Низкое напряжение или недостаточная вентиляция в насосной  | Обратитесь в энергокомпанию для обеспечения стабильного напряжения. Обеспечьте хорошую вентиляцию  |



Этот прибор не предназначен для использования лицами (включая детей) с ограниченными физическими, сенсорными или умственными способностями, а также с недостаточным опытом и знаниями, если только они не получили инструктаж по использованию прибора от лица, ответственного за их безопасность. Следите, чтобы дети не играли с прибором. Поврежденные шнуры питания типа Y должны быть заменены производителем, сервисным агентом или специалистом с аналогичной квалификацией во избежание опасности.