

**СДЕЛАНО
В РОССИИ**

ДЖИЛЕКС®
ГАРАНТИЯ КАЧЕСТВА

© LUNDA

ИНСТРУКЦИЯ ПО ЭКСПЛУАТАЦИИ

**БАКОВ МЕМБРАННЫХ РАСШИРИТЕЛЬНЫХ
ДЛЯ СИСТЕМ ГОРЯЧЕГО ВОДОСНАБЖЕНИЯ
И ГЕЛИОСИСТЕМ**

**СДЕЛАНО
В РОССИИ**

6 л

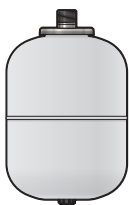

10 л

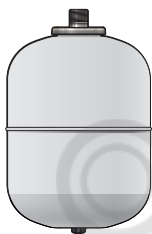

14 л

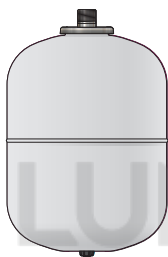

18 л



24 л

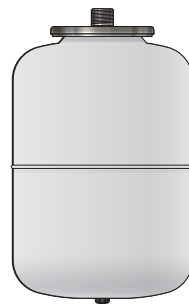

50 л

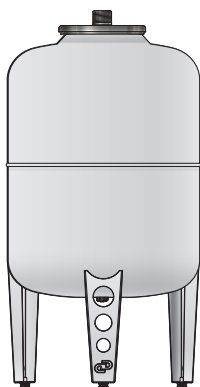

100 л



Рисунок 1

Уважаемый Покупатель, благодарим Вас за покупку!
Уверены, наше оборудование станет надежным помощником в Вашем доме.

1. ОБЩИЕ ДАННЫЕ

1.1. Область применения

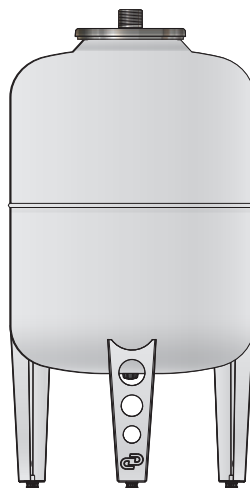
Мембранные расширительные баки для систем горячего водоснабжения и гелиосистем (рисунок 1), далее по тексту «расширительные баки для ГВС», предназначены для компенсации температурного расширения воды (теплоносителя) и поддержания давления в закрытых системах ГВС и гелиосистемах, а также для компенсации гидроударов в системах ГВС.

1.2. Расшифровка обозначения

Расширительный бак для ГВС* В 24*****

* наименование изделия;

** обозначение компоновки: В – вертикальная;

*** общий объем расширительного бака для ГВС в литрах.

2. БЕЗОПАСНОСТЬ

2.1. Обозначения предупреждений в инструкции по эксплуатации

ВНИМАНИЕ! — обозначает рекомендации по безопасности, несоблюдение которых может повлечь за собой угрозу для функционирования расширительного бака для ГВС.

ВНИМАНИЕ! Перед монтажом и вводом расширительного бака для ГВС в эксплуатацию внимательно изучите настоящую инструкцию.

2.2. Требования безопасности

ВНИМАНИЕ! Для предотвращения несчастных случаев необходимо соблюдать предписания настоящей инструкции по эксплуатации.

2.3. Нарушение требований безопасности

Неисполнение требований безопасности влечет за собой угрозу для потребителя и угрозу для работы расширительного бака для ГВС. При неисполнении требований безопасности возможен отказ в возмещении ущерба или гарантийном обслуживании. Использование расширительного бака для ГВС не по назначению может привести к разрыву мембраны и отказу оборудования.

2.4. Эксплуатационные ограничения

- Не допускается превышение максимальных значений, указанных в п. 4.2. настоящей инструкции по эксплуатации.
- Расширительный бак для ГВС не предназначен для использования лицами, включая детей, с пониженными физическими, сенсорными или умственными способностями или при отсутствии у них жизненного опыта или знаний, если они не находятся под присмотром или не проинструктированы о правилах пользования лицом, ответственным за их безопасность.
- Настройки срабатывания предохранительного клапана группы безопасности бойлера должны быть ниже максимального рабочего давления расширительного бака для ГВС.

3. ТРАНСПОРТИРОВАНИЕ И ХРАНЕНИЕ

Расширительные баки для ГВС могут транспортироваться любым видом транспорта на любые расстояния с любой скоростью в соответствии с правилами перевозки, действующими на данном виде транспорта.

При транспортировании и хранении расширительных баков для ГВС должны выполняться требования ГОСТ 15150 с соблюдением условий хранения 6-8. Условия хранения должны исключать воздействие атмосферных осадков, температура хранения — от -50 до +50° С.

4. ТЕХНИЧЕСКОЕ ОПИСАНИЕ ИЗДЕЛИЯ

4.1. Основные детали (рисунок 2)

1. Корпус изготовлен из углеродистой стали и окрашен порошковой краской.
2. Мембрана из EPDM.
- ВНИМАНИЕ!** В моделях 6-18 литров мембрана замене не подлежит.
3. Фланец и штуцер из нержавеющей стали.
4. Резьбовой штуцер для фиксации проходной мембраны (для модели В 100).
5. Воздушный клапан (ниппель).



Рисунок 2

4.2. Технические характеристики

Расширительный бак	Компоновка	Материал фланца	Объем бака, л	Присоединительный размер, дюйм	Максимальное давление, бар	Температура воды, °С	Габаритные размеры		
							Длина	Ширина	Высота
В 6	Вертикальная	Нержавеющая сталь	6	¾"	14	от +1°С до +110°С	180	180	292
В 10			10				215	215	336
В 14			14				240	240	370
В 18			18				260	260	401
В 24			24	270			270	445	
В 50			50	350			350	729	
В 100			100	1"			450	450	901

4.3. Подбор расширительного бака для ГВС

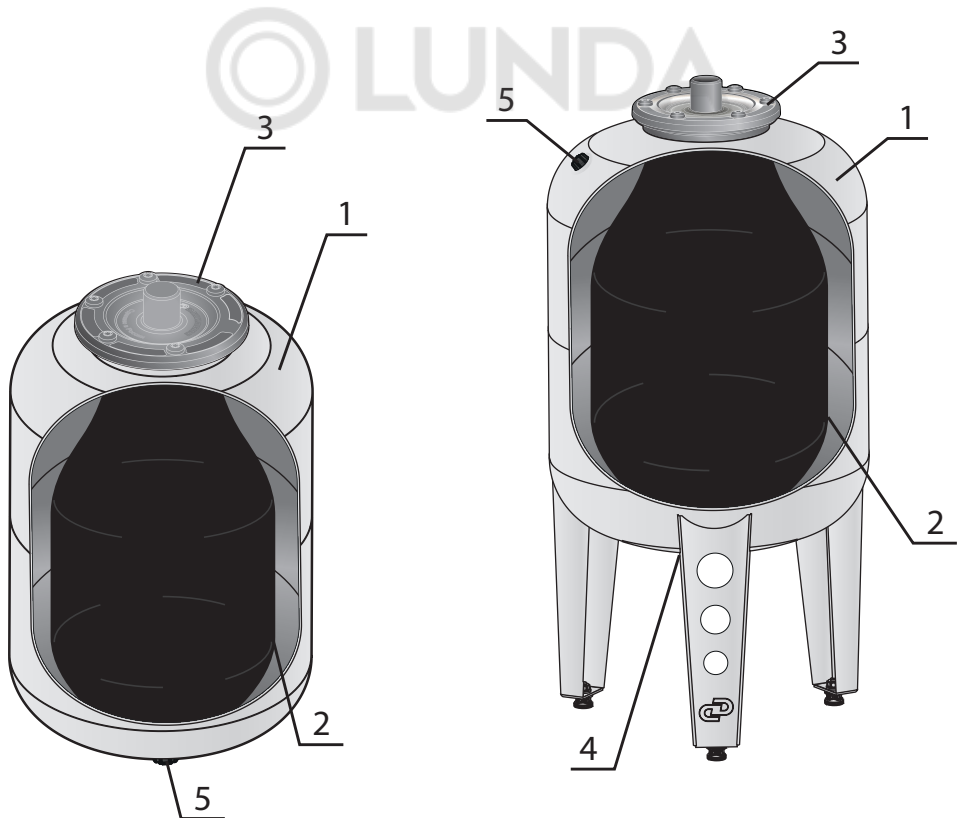
ВНИМАНИЕ! Выбор расширительного бака для систем ГВС и гелиосистем производится специалистом на стадии проектирования системы в зависимости от конкретных требований потребителя.

5. МОНТАЖ

5.1. Монтаж расширительного бака для ГВС (рисунок 3)

ВНИМАНИЕ! Установку и ввод изделия в эксплуатацию должны выполнять квалифицированные специалисты!

Изделие должно быть установлено в отапливаемом помещении, доступном для обслуживания месте. Монтаж должен производиться таким образом, чтобы была возможность всестороннего осмотра бака, имелся доступ к воздушному клапану (ниппелю) и запорной арматуре. Не следует подключать расширительный бак для ГВС к системе водоснабжения или гелиосистеме сразу после ее монтажа, не промыв систему. Обязательна установка группы безопасности в месте установки расширительного бака для ГВС.



Рисунок 3

5.2. Эксплуатация

ВНИМАНИЕ! Перед проведением каких-либо работ в системе необходимо дождаться остывания расширительного бака для ГВС и системы в целом. Несоблюдение данного правила повышает опасность ожогов!

- В исходном состоянии в расширительный бак для ГВС через воздушный клапан (ниппель) закачан воздух до давления 1 бар. Рабочее давление воздуха должно быть равно рабочему давлению в системе, заполненной холодной водой (теплоносителем). Настройте необходимое давление воздуха в баке с помощью автомобильного насоса и манометра.
- Убедитесь в герметичности системы и отсутствии подтеков воды (теплоносителя).

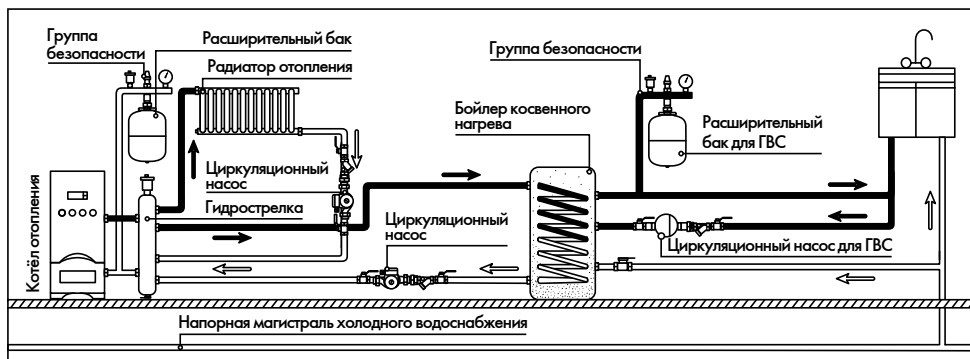
6. ОБСЛУЖИВАНИЕ

- Не допускать замерзания воды (теплоносителя) в расширительном баке для ГВС.
- Не допускать попадания посторонних предметов в расширительный бак для ГВС.
- При нарушении герметичности расширительного бака для ГВС следует обратиться в сервисный центр.
- Перед началом отопительного сезона необходимо проверить давление воздуха, стравив давление в системе. При необходимости скорректировать давление в расширительном баке для ГВС, подкачав воздух через воздушный клапан (ниппель) автомобильным насосом.

7. ГАРАНТИЙНЫЕ ОБЯЗАТЕЛЬСТВА

Гарантийный срок — 2 года со дня продажи конечному потребителю. Гарантийные обязательства выполняются при условии соблюдения потребителем правил эксплуатации, хранения, транспортировки, монтажа и требований настоящей инструкции. Срок службы — 7 лет.

8. УСЛОВИЯ ВЫПОЛНЕНИЯ ГАРАНТИЙНЫХ ОБЯЗАТЕЛЬСТВ

Завод-изготовитель не несет ответственность за ущерб, причиненный потребителю в результате неправильного монтажа и эксплуатации изделия. Гарантия не распространяется на повреждения, возникшие в результате несоблюдения требований данной инструкции по эксплуатации, самостоятельной разборки или ремонта, неправильного монтажа или подключения, на повреждения, полученные в результате неправильной транспортировки, хранения, удара или падения, при наличии внешних механических повреждений и при наличии следов воздействия химически активных веществ.

ВНИМАНИЕ! При покупке расширительного бака для ГВС требуйте проверки комплектности и заполнения гарантийного талона. При несоблюдении требований настоящей инструкции сервисный центр вправе отказать в гарантийном обслуживании.

9. ОКОНЧАНИЕ СРОКА СЛУЖБЫ. СВЕДЕНИЯ ОБ УТИЛИЗАЦИИ



Не выбрасывайте изделие с бытовыми отходами. Использованное изделие должно собираться в специализированные контейнеры и утилизироваться в пунктах сбора, предусмотренных для этих целей. Для получения рекомендаций по утилизации обратитесь в местные органы власти или в магазин.

ВНИМАНИЕ! Изделие должно быть утилизировано безопасным для окружающей среды способом в соответствии с законодательством об охране

окружающей среды и санитарно-эпидемиологическими требованиями и/или рекомендациями местных органов власти об утилизации данного товара.

10. НЕПОЛАДКИ: ПРИЧИНЫ И ИХ УСТРАНЕНИЕ

Неисправности	Возможные причины	Методы устранения
1. Давление воздуха ниже нормы.	1.1. «Травит» воздушный клапан (ниппель).	1.1. Продуть воздушный клапан (ниппель) и подкачать воздух.
2. Отсутствие сжатого воздуха в расширительном баке для ГВС.	2.1. Поврежден воздушный клапан (ниппель). 2.2. Повреждена мембрана. 2.3. Поврежден корпус.	2.1.* Заменить воздушный клапан (ниппель). 2.2.* Заменить мембрану. 2.3. Заменить расширительный бак для ГВС.
3. Протечка воды из воздушного клапана (ниппеля).	3.1. Повреждена мембрана.	3.1.* Заменить мембрану.

*Самостоятельная замена ниппеля и мембраны рекомендуется после истечения гарантийного срока. Гарантийная замена должна производиться в сервисном центре.

Если неисправность не удастся устранить в соответствии с этими рекомендациями, а также при обнаружении других неполадок, обращайтесь в сервисные центры.

11. КОМПЛЕКТ ПОСТАВКИ

№	Наименование	Количество
1	Расширительный бак для ГВС	1
2	Инструкция по эксплуатации + гарантийный талон	1
3	Тара упаковочная	1

12. СВИДЕТЕЛЬСТВО О ПРИЕМКЕ

ДАТА ИЗГОТОВЛЕНИЯ _____



Завод-изготовитель ООО «ДЖИЛЕКС». Адрес: 142180, Россия, Московская область, г. Подольск, ул. Индустриальная (Климовск мкр.), д. 9, тел.: +7 (499) 400 5555, www.jeelex.ru
Продукция изготовлена по ТУ 25.29.1-046-61533394-2025 и соответствует требованиям: ТР ТС 032/2013 «О безопасности оборудования, работающего под избыточным давлением»

Модели В 6, В 10, В 14, В 18, В 24, В 50:

Декларация о соответствии ЕАЭС № RU Д-RU.PA09.B.27183/25, срок действия с 14.10.2025г. по 12.10.2030г.

Модели В 100:

Сертификат соответствия № ЕАЭС RU С-RU.HB28.B.00254/25, выдан органом по сертификации Общества с ограниченной ответственностью «МашНИИ», срок действия с 08.10.2025г. по 07.10.2030г.

Завод-изготовитель оставляет за собой право на изменения в конструкции изделия, не снижающие его потребительских качеств.



Версия 1.1/25

Техническая консультация:
тел: +7 (499) 400-55-55 доб: 48-10, 48-11.
www.jeelex.ru

13. СОДЕРЖАНИЕ

1. Общие данные	3
1.1. Область применения.....	3
1.2. Расшифровка обозначения.....	3
2. Безопасность	3
2.1. Обозначения предупреждений в инструкции по эксплуатации.....	3
2.2. Требования безопасности.....	4
2.3. Нарушение требований безопасности.....	4
2.4. Эксплуатационные ограничения.....	4
3. Транспортирование и хранение	4
4. Техническое описание изделия	5
4.1. Основные детали.....	5
4.2. Технические характеристики.....	6
4.3. Подбор расширительного бака для ГВС.....	6
5. Монтаж	6
5.1. Монтаж расширительного бака для ГВС.....	6
5.2. Эксплуатация.....	7
6. Обслуживание	7
7. Гарантийные обязательства	8
8. Условия выполнения гарантийных обязательств	8
9. Окончание срока службы. Сведения об утилизации	8
10. Неполадки: причины и их устранение	9
11. Комплект поставки	10
12. Свидетельство о приемке	10

**СДЕЛАНО
В РОССИИ**

ДЛЯ ЗАМЕТОК



Handwriting practice area with horizontal dotted lines.





СДЕЛАНО
В РОССИИ



УСЛОВИЯ ГАРАНТИИ



Условием бесплатного гарантийного обслуживания оборудования является его бережная эксплуатация, в соответствии с требованиями инструкции, прилагающейся к оборудованию, а также отсутствие механических повреждений и правильное хранение.

При обнаружении недостатков оборудование принимается на диагностику и ремонт. Срок проведения диагностики и выполнения ремонта – сорок пять календарных дней с момента предъявления оборудования в авторизованный сервисный центр.

Дефекты оборудования, которые проявились в течение гарантийного срока по вине завода-изготовителя, будут устранены по гарантии сервисными центрами при соблюдении следующих условий:

- предъявление неисправного устройства в сервисный центр в надлежащем (чистом, внешне очищенном от смываемых инородных тел) виде;*

Гарантийное обслуживание не распространяется на периодическое обслуживание, установку, настройку и демонтаж оборудования.

Право на гарантийное обслуживание утрачивается в случае:

- проведения ремонта организациями, не имеющими разрешения завода-изготовителя;
- если оборудование было разобрано, отремонтировано или испорчено самим потребителем или иным третьим лицом;
- возникновения дефектов изделия вследствие механических повреждений, несоблюдения условий эксплуатации и хранения, стихийных бедствий, попадания вовнутрь изделия посторонних предметов.
- прочих причин, находящихся вне контроля продавца и изготовителя.

В случае необоснованности претензий к работоспособности оборудования диагностика является платной услугой и оплачивается покупателем.

Покупатель не вправе обменять оборудование надлежащего качества на аналогичный товар у продавца (изготовителя), у которого это оборудование было приобретено, если он не подошел по форме, габаритам, фасону, расцветке, размеру или комплектации.

С момента подписания Покупателем Гарантийного талона считается, что:

- вся необходимая информация о купленном оборудовании и его потребительских свойствах предоставлена Покупателю в полном объеме, в соответствии со ст. 10 Закона «О защите прав потребителей»;
- претензий к внешнему виду не имеется;
- оборудование проверено и получено в полной комплектации;
- с условиями эксплуатации и гарантийного обслуживания покупатель ознакомлен.

* Сервисный центр оставляет за собой право отказать в приеме неисправного оборудования для проведения ремонта в случае предъявления оборудования в ненадлежащем виде.

Покупатель:

_____ (подпись) _____ (Ф. И. О.)

Наименование оборудования

« _____ »

Дата продажи

« _____ » 20 ____ г.

Подпись продавца

_____ (подпись) _____ (Ф. И. О.)

Печать торгующей организации м. п.

Наименование оборудования

« _____ »

Дата продажи

« _____ » 20 ____ г.

Подпись продавца

_____ (подпись) _____ (Ф. И. О.)

Печать торгующей организации м. п.

Наименование оборудования

« _____ »

Дата продажи

« _____ » 20 ____ г.

Подпись продавца

_____ (подпись) _____ (Ф. И. О.)

Печать торгующей организации м. п.

ГАРАНТИЙНЫЙ ТАЛОН

СЕРИЙНЫЙ
НОМЕР

Уважаемый покупатель!
Благодарим Вас за покупку. Пожалуйста, ознакомьтесь с условиями гарантийного обслуживания
и распишитесь в талоне.

Срок службы — 7 лет.

Гарантийный срок эксплуатации — 2 года.

LUNDA

Наименование оборудования « _____ »

Дата продажи « ____ » _____ 20__ г.

Подпись продавца _____ / _____
(подпись) (Ф.И.О.)

м.п.

Адреса сервисных центров смотрите на сайте www.jeelex.ru

В случае обнаружения неисправности оборудования по вине завода-изготовителя
в период гарантийного срока и после его истечения необходимо обратиться
в специализированный сервисный центр, авторизованный изготовителем.



ОТРЫВНОЙ ТАЛОН «ДЖИЛЕКС»

СЕРИЙНЫЙ
НОМЕР

ОТРЫВНОЙ ТАЛОН «ДЖИЛЕКС»

СЕРИЙНЫЙ
НОМЕР

ОТРЫВНОЙ ТАЛОН «ДЖИЛЕКС»

СЕРИЙНЫЙ
НОМЕР