

Montage-Kurzanleitung

Gefahr



- Diese Montage-Kurzanleitung ersetzt nicht die ausführliche Betriebsanleitung, die vom Hersteller angefordert werden kann.
- Nur qualifiziertes Personal darf den Hubantrieb vor Wartungs- oder Instandsetzungsarbeiten gemäß DIN VDE freischalten.

I. Montage

- **A** Antrieb mit Traverse (2) auf Ventilhals (19) setzen
- **A** Bügel (28) einschieben, Ventilspindel (18) mit Montagehilfe (23) nach oben ziehen bis Ventilspindel (18) in Kupplung (6) einrastet
- **A** Traverse (2) mit Schrauben (428) Schlüsselweite 13 und Sicherungsscheiben (308) auf Ventilhals (19) befestigen
- **B** Bügel (28) einschieben, Adapter (3) aus Kupplung (6) ziehen
- **B** Flache Sechskantmutter M10 (451) Schlüsselweite 17 auf Ventilspindel (18) drehen
- **B** Adapter (3) auf Ventilspindel (18) drehen
- **B** Ventilspindel (18) mit flacher Sechskantmutter (451) kontern um diese gegen Verdrehen zu sichern
- **B** Distanzring (51) auf Ventilhals (19) stecken
- **B** Antrieb mit Traverse (2) und Sechskantmutter (459) auf Ventilhals (19) setzen
- **B** Bügel (28) einschieben und Ventilspindel (18) nach oben ziehen bis Ventilspindel (18) in die Kupplung (6) einrastet
- **B** Traverse (2) mit Sechskantmutter (459) Schlüsselweite 50 befestigen

II. Einbaulage

III. Wechsel zwischen **C**Automatik- und **D**Handbetrieb

IV. Schaltplan

V. Initialisierung

- Versorgungsspannung muss anliegen
- Hubantrieb fährt automatisch den unteren Referenzpunkt an \downarrow
- Initialisierungstaster (118) mindestens 1 Sekunde drücken

Technische Daten

Typ	MC.../24	MC.../230
Versorgungsspannung	24 V AC \pm 10% 24 V DC \pm 10%	115 V AC \pm 10% 230 V AC + 6% -10%
	nur mit gleichgerichteter Wechselspannung	
Frequenz	50/60 Hz \pm 5%	50/60 Hz \pm 5%
Umgebungstemperatur	0 bis +60°C	
Betriebsart	S3 - 50 % ED	
Schutzklasse	IP 54	

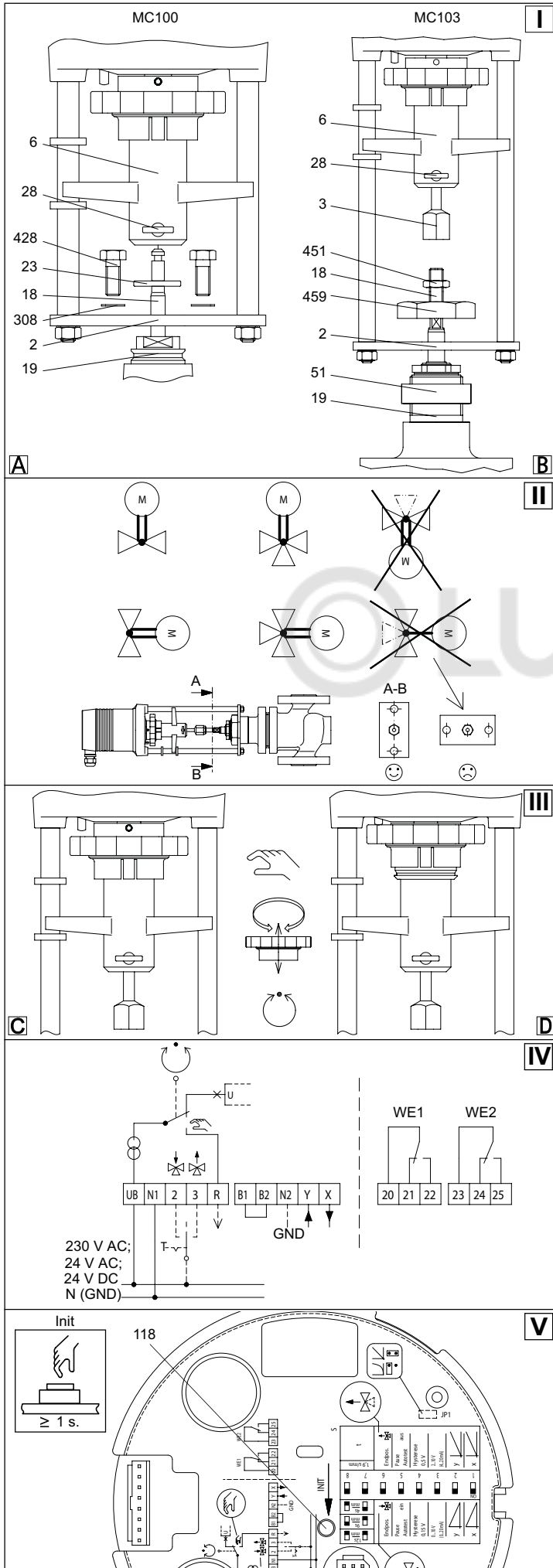

EN: Linear actuators MC100/24 • MC100/230 • MC103/24 • MC103/230

FR: Entraînements de course verticale MC100/24 • MC100/230 • MC103/24 • MC103/230

NL: Hubantriebe MC100/24 • MC100/230 • MC103/24 • MC103/230

Short installation instructions

Danger		
	<ul style="list-style-type: none"> These short installation instructions shall not substitute the detailed operating instructions which can be obtained from the manufacturer. Qualified personnel only are allowed to isolate the linear actuator prior to maintenance and repair work according to DIN VDE. 	
I. Installation		
<ul style="list-style-type: none"> Place actuator with cross beam (2) onto valve neck (19) Insert mounting bracket (28), pull valve stem (18) upwards by means of mounting aid (23) until valve stem (18) engages into clutch (6) Fasten cross beam (2) by means of two screws (428) width A/F 13 and lock washers (308) at valve neck (19) Insert mounting bracket (28), pull adapter (3) out of clutch (6) Turn flat hexagonal nut M10 (451) width A/F 17 onto valve stem (18) Turn adapter (3) onto valve stem (18) Lock valve stem (18) by means of a flat hexagonal nut (451) to secure it against turning Mount spacer ring (51) onto valve neck (19) Place actuator with cross beam (2) and hexagonal nut (459) onto valve neck (19) Insert mounting bracket (28) and pull valve stem (18) upwards until valve stem (18) engages into clutch (6) Fasten cross beam (2) with hexagonal nut (459) width A/F 50 		
II. Installation location		
III. Change over between <input type="checkbox"/> automatic and <input type="checkbox"/> manual mode		
IV. Circuit diagram		
V. Initialisation		
<ul style="list-style-type: none"> Supply voltage must have been applied Linear actuator automatically approaches the lower reference point \downarrow Press initialization button (118) for at least one second 		
Technical Data		
Type	MC.../24	MC.../230
Supply voltage	24 V AC \pm 10% 24 V DC \pm 10% at rectified a.c. voltage only	115 V AC \pm 10% 230 V AC + 6% -10%
Frequency	50/60 Hz \pm 5%	50/60 Hz \pm 5%
Ambient temperature	0 to +60°C	
Operating mode	S3 - 50 % ED	
Protection class	IP 54	

Précis de montage

Danger		
	<ul style="list-style-type: none"> Ce précis de montage ne remplace pas la notice d'utilisation détaillée qui peut être commandée chez le fabricant. Seul un personnel qualifié est habilité à connecter l'entraînement de course verticale selon les directives de DIN VDE avant les travaux de maintenance ou de remise en état. 	
I. Montage		
<ul style="list-style-type: none"> Poser l'entraînement avec la traverse (2) sur le collet de valve (19) Insérer l'arceau (28), tirer l'arbre fileté conique de la valve (18) à l'aide du gabarit de montage (23) vers le haut jusqu'à ce que l'arbre fileté conique de la valve (18) s'enclenche dans l'accouplement (6) Fixer la traverse (2) par les vis (428) ouverture de clé 13 et les bagues de sûreté (308) sur le collet de valve (19) Engager l'arceau (28), sortir l'adaptateur (3) de l'accouplement (6) Tourner l'écrou 6 pans plat M10 (451) ouverture de clé 17 sur l'arbre fileté conique de la valve (18) Tourner l'adaptateur (3) sur l'arbre fileté conique de la valve (18) Contre les arbres filetés coniques de la valve (18) par l'écrou 6 pans plat (451) et les caler contre la torsion Adapter la bague d'écartement (51) sur le collet de valve (19) Adapter l'entraînement par la traverse (2) et l'écrou 6 pans (459) sur le collet de valve (19) Insérer l'arceau (28), tirer l'arbre fileté conique de la valve (18) vers le haut jusqu'à ce que l'arbre fileté conique de la valve (18) s'enclenche dans l'accouplement (6) Fixer la traverse (2) par l'écrou 6 pans (459) ouverture de clé 50 		
II. Position de montage		
III. Transition entre <input type="checkbox"/> régime automatique et <input type="checkbox"/> régime manuel		
IV. Schéma de connexions		
V. Initialisation		
<ul style="list-style-type: none"> La tension d'alimentation doit être appliquée L'entraînement de la course évolue automatiquement jusqu'au point de référence inférieur \downarrow Enclencher le poussoir d'initialisation (118) pendant au moins 1 seconde 		
Caractéristiques techniques		
Type	MC.../24	MC.../230
Tension d'alimentation	24 V CA \pm 10% 24 V CC \pm 10% uniquement avec tension alternative redressée	115 V CA \pm 10% 230 V CA + 6% -10%
Fréquence	50/60 Hz \pm 5%	50/60 Hz \pm 5%
Température ambiante	de 0 à +60°C	
Mode opérat	S3 - 50 % ED	
Classe de protection	IP 54	

Beknopte montagehandleiding

Gevaar		
	<ul style="list-style-type: none"> Deze beknopte montagehandleiding vervangt niet de uitvoerige gebruiksaanwijzing, die door de fabrikant opgevraagd kan worden. Enkel gekwalificeerd personeel mag de hefaandrijving vóór onderhoudswerkzaamheden of reparatiewerken conform DIN VDE vrij schakelen. 	
I. Montage		
<ul style="list-style-type: none"> Aandrijving met dwarsbalk (2) op ventielhals (19) zetten Beugel (28) inschuiven, klepstang (18) met montagehulpmiddel (23) naar boven trekken totdat de klepstang (18) in koppeling (6) vast klikt Dwarsbalk (2) met schroeven (428) sleutelwijdte 13 en borgplaatjes (308) op ventielhals (19) bevestigen Beugel (28) inschuiven, adapter (3) uit koppeling (6) trekken Platte zeskantige moer M10 (451) sleutelwijdte 17 op klepstang (18) draaien Adapter (3) op klepstang (18) draaien Klepstang (18) met platte zeskantige moer (451) counteren om deze tegen het verdraaien te beveiligen Afstandsring (51) op ventielhals (19) spelden Aandrijving met dwarsbalk (2) en zeskantige moer (459) op ventielhals (19) zetten Beugel (28) inschuiven en klepstang (18) naar boven trekken totdat klepstang (18) in de koppeling (6) vast klikt Dwarsbalk (2) met zeskantige moer (459) sleutelwijdte 50 bevestigen 		
II. Inbouwpositie		
III. Wissel tussen <input type="checkbox"/> automatische en <input type="checkbox"/> handmatige modus		
IV. Stroomkringschema		
V. Initialisatie		
<ul style="list-style-type: none"> Voedingsspanning moet beschikbaar zijn Hefaandrijving gaat automatisch naar het onderste referentiepunt \downarrow Initialisatieschakelaar (118) minstens 1 seconde lang indrukken 		
Technische gegevens		
Type	MC.../24	MC.../230
Voedings spanning	24 V AC \pm 10% 24 V DC \pm 10% uitsluitend met gelijkgerichte wisselspanning	115 V AC \pm 10% 230 V AC + 6% -10%
Frequentie	50/60 Hz \pm 5%	50/60 Hz \pm 5%
Omgevings temperatuur	0 tot +60°C	
Modus	S3 - 50 % ED	
Beschermingsniveau	IP 54	

Istruzioni di montaggio abbreviati

Pericolo		
	<ul style="list-style-type: none"> Queste istruzioni di montaggio abbreviate non sostituiscono le istruzioni di montaggio dettagliate, che possono essere richieste dal fabbricante. Solo personale qualificato può scollegare l'azionamento corsa secondo la DIN VDE prima di lavori di manutenzione o di riparazione. 	
I. Montaggio		
<ul style="list-style-type: none"> <input type="checkbox"/> Applicare l'azionamento con la traversa (2) sul collo della valvola (19) <input type="checkbox"/> Inserire l'archetto (28), tirare in alto lo stelo della valvola (18) tramite l'aiuto di montaggio (23) finché lo stelo di valvola (18) innesti nell'accoppiamento (6) <input type="checkbox"/> Fissare la traversa (2) tramite le viti (428) apertura di chiave 13 e dischi di sicurezza (308) sul collo di valvola (19) <input type="checkbox"/> Inserire l'archetto (28), tirare l'adattatore (3) fuori dall'accoppiamento (6) <input type="checkbox"/> Avvitare il dado esagonale liscio M10 (451) apertura di chiave 17 sullo stelo di valvola (18) <input type="checkbox"/> Girare l'adattatore (3) sullo stelo di valvola (18) <input type="checkbox"/> Controserrare lo stelo di valvola (18) con dado esagonale liscio (451) per assicurarlo contro torsione <input type="checkbox"/> Innestare l'anello di distanza (51) sul collo di valvola (19) <input type="checkbox"/> Applicare l'azionamento con la traversa (2) e il dado esagonale (459) sul collo della valvola (19) <input type="checkbox"/> Inserire l'archetto (28) e tirare in alto lo stelo della valvola (18) finché lo stelo di valvola (18) innesti nell'accoppiamento (6) <input type="checkbox"/> Fissare la traversa (2) tramite il dado esagonale (459) apertura di chiave 50 		
II. Posizione di montaggio		
III. Cambio tra azionamento <input type="checkbox"/> automatico e <input type="checkbox"/> manuale		
IV. Schema elettrico		
V. Inizializzazione		
<ul style="list-style-type: none"> Tensione di approvvigionamento dev'essere presente L'azionamento corsa si porta automaticamente nel punto di riferimento inferiore \downarrow Premere il pulsante di inizializzazione (118) al meno 1 secondo 		
Dati tecnici		
Tipo	MC.../24	MC.../230
Tensione di alimentazione	24 V AC \pm 10% 24 V DC \pm 10%	115 V CA \pm 10% 230 V AC + 6% -10%
Frequenza T. ambiente	50/60 Hz \pm 5% 0 fino a +60°C	50/60 Hz \pm 5%
Regime di esercizio	S3 - 50 % ED	
Grado di protezione	IP 54	



Instrucciones abreviadas de montaje

Perigo		
	<ul style="list-style-type: none"> Estas instrucciones abreviadas de montaje no reemplazan las instrucciones de servicio detalladas, que se pueden pedir al fabricante. Sólo personal cualificado puede desconectar el propulsor de elevación antes de trabajos de mantenimiento o de reparación según DIN VDE. 	
I. Montaje		
<ul style="list-style-type: none"> <input type="checkbox"/> Poner propulsor con traviesa (2) en el cuello de válvula (19) <input type="checkbox"/> Enfilarse el estribo (28), jalar arriba el husillo de válvula (18) con la ayuda de montaje (23) hasta que el husillo de válvula (18) encliquete en el acoplamiento (6) <input type="checkbox"/> Montar la traviesa (2) con los tornillos (428) ancho de llave 13 y las arandelas de seguridad (308) en el cuello de válvula (19) <input type="checkbox"/> Enfilarse el estribo (28), jalar el adaptador (3) fuera del acoplamiento (6) <input type="checkbox"/> Enroscar tuerca hexagonal plana M10 (451) ancho de llave 17 en el husillo de válvula (18) <input type="checkbox"/> Enroscar adaptador (3) en husillo de válvula (18) <input type="checkbox"/> Contraasegurar el husillo de válvula (18) con tuerca hexagonal plana (451) para asegurarla contra torsión <input type="checkbox"/> Enchufar el anillo distanciador (51) en el cuello de válvula (19) <input type="checkbox"/> Poner propulsor con traviesa (2) y tuerca hexagonal (459) en el cuello de válvula (19) <input type="checkbox"/> Enfilarse el estribo (28), jalar arriba el husillo de válvula (18) hasta que el husillo de válvula (18) enclave en el acoplamiento (6) <input type="checkbox"/> Montar y apretar la traviesa (2) mediante tuerca hexagonal (459) ancho de llave 50 		
II. Posición de montaje		
III. Cambio entre funcionamiento <input type="checkbox"/> automático y <input type="checkbox"/> manual		
IV. Esquema de conexiones		
V. Inicialización		
<ul style="list-style-type: none"> Debe estar conectado el voltaje de abastecimiento El propulsor de carrera se acerca automáticamente al punto referencial inferior \downarrow Apretar el pulsador de inicialización (118) por lo menos 1 segundo 		
Datos técnicos		
Tipo	MC.../24	MC.../230
Tensión de alimentación	24 V AC \pm 10% 24 V DC \pm 10%	115 V AC \pm 10% 230 V AC + 6% -10%
Frecuencia Temperatura ambiental	50/60 Hz \pm 5% 0 hasta +60°C	50/60 Hz \pm 5%
Modo oper.	S3 - 50 % ED	
Clase de protección	IP 54	



Instruções resumidas de montagem

Perigo		
	<ul style="list-style-type: none"> Estas instruções resumidas de montagem não substituem as instruções de serviço pormenorizadas que se podem pedir ao fabricante. Só pessoal qualificado pode desligar o propulsor de curso antes de trabalhos de manutenção ou de revisão segundo DIN VDE. 	
I. Montagem		
<ul style="list-style-type: none"> <input type="checkbox"/> Colocar actuador com travessa (2) no colo da válvula (19) <input type="checkbox"/> Introduzir o arco (28), puxar para cima o fuso de válvula (18) mediante a ajuda de montagem (23) até o fuso de válvula (18) engatar no acoplamento (6) <input type="checkbox"/> Montar a travessa (2) com os parafusos (428) abertura de chave 13 e as arruelas de segurança (308) sobre o colo da válvula (19) <input type="checkbox"/> Introduzir o arco (28), puxar o adaptador (3) fora do acoplamento (6) <input type="checkbox"/> Enroscar porca hexagonal chata M10 (451) abertura de chave 17 no fuso da válvula (18) <input type="checkbox"/> Enroscar adaptador (3) no fuso da válvula (18) <input type="checkbox"/> Contrasujeitar o fuso da válvula (18) com porca hexagonal chata (451) para assegurá-la contra torção <input type="checkbox"/> Encaixar anel distanciador (51) no colo da válvula (19) <input type="checkbox"/> Colocar propulsor com travessa (2) e porca hexagonal (459) sobre o colo da válvula (19) <input type="checkbox"/> Encaixar o arco (28), e puxar o fuso da válvula (18) para cima até o fuso da válvula (18) engatar no acoplamento (6) <input type="checkbox"/> Fixar a travessa (2) mediante porca hexagonal (459) abertura de chave 50 		
II. Posição de montagem		
III. Troca entre funcionamento <input type="checkbox"/> automático e <input type="checkbox"/> manual		
IV. Esquema das conexões		
V. Inicialização		
<ul style="list-style-type: none"> Tem que estar ligada a voltagem abastecimento O propulsor de curso se aproxima automaticamente do ponto referencial inferior \downarrow Apertar o botão de inicialização (118) pelo menos 1 segundo 		
Dados técnicos		
Tipo	MC.../24	MC.../230
Tensão de abastecimento	24 V AC \pm 10% 24 V DC \pm 10%	115 V AC \pm 10% 230 V AC + 6% -10%
Frequência Temperatura ambiente	50/60 Hz \pm 5% 0 até +60°C	50/60 Hz \pm 5%
Modo de funcionam.	S3 - 50 % ED	
Classe de protecção	IP 54	



Asennuksen lyhytohje

Vaara		
	<ul style="list-style-type: none"> Tämä asennusohje ei korvaa yksityiskohtaista käyttöohjetta, jonka voi saada valmistajalta. Vain pätevyiden omaava henkilökunta saa kytkeä nostokäytön DIN VDE mukaisesti ennen huolto- tai kunnossapitotöiden aloittamista. 	
I. Asennus		
<ul style="list-style-type: none"> <input type="checkbox"/> Aseta käyttö traverssilla (2) venttiilinkaulaan (19) <input type="checkbox"/> Työnnä kaari (28) sisään, vedä venttiilinkaraa (18) asennusavulla (23) ylös niin paljon, että venttiilinkara (18) napsahtaa kytkimeen (6) <input type="checkbox"/> Kiinnitä traverssi (2) ruuveilla (428) jakoavaimella 13 ja lukkorenkaila (308) venttiilinkaulaan (19) <input type="checkbox"/> Työnnä kaari (28) sisään, vedä adapteri (3) kytkimestä (6) <input type="checkbox"/> Kierrä kuusikulmamutteri M10 (451) jakoavaimella 17 venttiilinkaraan (18) <input type="checkbox"/> Kierrä adapteri (3) venttiilinkaraan (18) <input type="checkbox"/> Vastakierrä venttiilinkara (18) kuusikulmamutterilla (451), jotta se ei kierry väärään suuntaan <input type="checkbox"/> Aseta välilevy (51) venttiilinkaulaan (19) <input type="checkbox"/> Aseta käyttö traverssilla (2) ja kuusikulmamutterilla (459) venttiilinkaulaan (19) <input type="checkbox"/> Työnnä kaari (28) sisään ja vedä venttiilinkaraa (18) ylös niin paljon, kunnes venttiilinkara (18) napsahtaa kytkimeen (6) <input type="checkbox"/> Kiinnitä traverssi (2) kuusikulmamutterilla (459) jakoavaimella 50 		
II. Asennusasento		
III. Vaihto <input type="checkbox"/> automaattikasta <input type="checkbox"/> käsikäyttöön		
IV. Kytkentäkaavio		
V. Alkuasetus		
<ul style="list-style-type: none"> Syöttöjännite tulee olla käytettävissä Nostokäyttö käynnistää automaattisesti alemman vertailupisteen  Paina alkuasetuspainiketta (118) vähintään 1 sekunnin verran 		
Tekniset tiedot		
Typppi	MC.../24	MC.../230
Syöttöjännite	24 V AC ± 10% 24 V DC ± 10%	115 V AC ± 10% 230 V AC + 6% -10% vain tasasuunnatulla vaihtojännitteellä
Taajuus	50/60 Hz ± 5%	50/60 Hz ± 5%
Ympäristön lämpötila	0 - +60°C	
Käyttötapa	S3 - 50 % ED	
Suojaluokka	IP 54	

Förkortad montageanvisning

Fara		
	<ul style="list-style-type: none"> Den förkortade montageanvisningen ersätter inte den kompletta bruksanvisningen som kan beställas av leverantören. Endast kvalificerad personal får frikoppla liftmotorn för underhålls- eller reparationsarbeten enligt DIN VDE. 	
I. Montering		
<ul style="list-style-type: none"> <input type="checkbox"/> Sätt motorn med traversen (2) på ventilhalsen (19) skjut in bygeln (28) <input type="checkbox"/> Dra ventilskruven (18) uppåt med montagehjälpen (23) tills ventilskruven (18) fastnar i kopplingen (6). <input type="checkbox"/> Fäst traversen (2) med skruvar (428) nyckelvidd 13 och säkringsbrickor (308) på ventilhalsen (19). <input type="checkbox"/> Skjut in bygeln (28), dra adaptern (3) ur kopplingen (6) <input type="checkbox"/> Vrid adaptern (3) på ventilskruven (18) <input type="checkbox"/> Lås ventilskruven (18) med platt sexkantmutter (451) för att säkra den mot förvriddning <input type="checkbox"/> Sätt distansring (51) på ventilhalsen (19) <input type="checkbox"/> Sätt motorn med traversen (2) och sexkantmutter (459) på ventilhalsen (19) <input type="checkbox"/> Skjut in bygeln (28) och dra ventilskruven (18) uppåt tills ventilskruven (18) fastnar i kopplingen (6) <input type="checkbox"/> Fäst traversen (2) med sexkantmutter (459) nyckelvidd 50 		
II. Monteringsposition		
III. Byte mellan <input type="checkbox"/> automatik- och <input type="checkbox"/> manuell drift		
IV. Kopplingschema		
V. Initialisering		
<ul style="list-style-type: none"> Matarspänning skall ligga på Liftmotorn köra automatiskt till den nedre referenspunkten  Håll initialiseringsknappen (118) tryckt under minst 1 sekund 		
Tekniska data		
Typ	MC.../24	MC.../230
Försörjnings spänning	24 V AC ± 10% 24 V DC ± 10% Endast med likriktad växelspänning	115 V AC ± 10% 230 V AC + 6% -10%
Frekvens	50/60 Hz ± 5%	50/60 Hz ± 5%
Omgivningst emperatur	0 till +60°C	
Driftsätt	S3 - 50 % ED	
Skyddsklass	IP 54	

Skrócona instrukcja montažu

Niebezpieczeństwo		
	<ul style="list-style-type: none"> Niniejsza skrócona instrukcja montażu nie zastępuje szczegółowej instrukcji eksploatacji, której można zażądać od producenta. Wyłącznie kwalifikowany personel może przed wykonaniem prac konserwacyjnych i naprawczych zgodnie z DIN VDE odłączyć napęd podnośny. 	
I. Montaż		
<ul style="list-style-type: none"> <input type="checkbox"/> Nasadzić napęd z trawersą (2) na szyjkę zaworu (19) <input type="checkbox"/> Wsunąć pałąk (28), wrzeczono zaworu (18) pociągnąć do góry korzystając z pomocy montażowej (23) tak, aż wrzeczono zaworu (18) wżębi się w sprzęgło (6) <input type="checkbox"/> Zamocować trawersę (2) śrubami (428) rozwarłość klucza 13 oraz zamocować tarcze zabezpieczające (308) na szyjce zaworu (19) <input type="checkbox"/> Wsunąć pałąk (28), wyciągnąć przystawkę (3) ze sprzęgła (6) <input type="checkbox"/> Nakręcić płaską nakrętkę sześciokątną M10 (451) rozwarłość klucza 17 na wrzeczono zaworu (18) <input type="checkbox"/> Nakręcić przystawkę (3) na wrzeczono zaworu (18) <input type="checkbox"/> Skontrować wrzeczono zaworu (18) płaską nakrętką sześciokątną (451), aby zabezpieczyć je przed przekreśleniem <input type="checkbox"/> Nasunąć pierścień dystansowy (51) na szyjkę zaworu (19) <input type="checkbox"/> Nalożyć napęd z trawersą (2) oraz nakrętkę sześciokątną (459) na szyjkę zaworu (19) <input type="checkbox"/> Wsunąć pałąk (28) oraz pociągnąć do góry wrzeczono zaworu (18) tak, aby wrzeczono zaworu (18) wżębiło się w sprzęgło (6) <input type="checkbox"/> Zamocować trawersę (2) nakrętką sześciokątną (459) rozwarłość klucza 50 		
II. Pozycja montażu		
III. Przejsie z automatycznego <input type="checkbox"/> trybu pracy <input type="checkbox"/> na tryb ręczny i odwrotnie		
IV. Układ połączeń		
V. Inicjalizacja		
<ul style="list-style-type: none"> Musi być podłączone napięcie zasilania Napęd podnośny ustawi się automatycznie na dolnym punkcie referencyjnym  Przynajmniej przez 1 sekundę wcisnąć przycisk inicjujący (118) 		
Dane techniczne		
Typ	MC.../24	MC.../230
Napięcie zasilania	24 V AC ± 10% 24 V DC ± 10%	115 V AC ± 10% 230 V AC + 6% -10% Wyłącznie z wyprostowanym napięciem przemianym
Częstotliwość	50/60 Hz ± 5%	50/60 Hz ± 5%
Temperatura otoczenia	0 do +60°C	
Tryb pracy	S3 - 50 % ED	
Klasa ochrony	IP 54	

LT: Kėlimo pavaros MC100/24 • MC100/230 • MC103/24 • MC103/230
LV: Lineārie spēka piedāvi MC100/24 • MC100/230 • MC103/24 • MC103/230
ET: Tõstemehhanismi ajamid MC100/24 • MC100/230 • MC103/24 • MC103/230

Trumpa montavimo instrukcija

Pavojus		
	<ul style="list-style-type: none"> • Si trumpa montavimo instrukcija nepakeičia išsamios gamintojo naudojimo instrukcijos. • Kėlimo pavaros techninės priežiūros ir remonto darbus gali vykdyti tik kvalifikuoti darbuotojai vadovaudamiesi DIN VDE standartais. 	
I. Montavimas		
<input type="checkbox"/>	Pavarą su sija (2) uždėkite ant vožtuvo kaklelio (19)	
<input type="checkbox"/>	Įstumkite spaustuvą (28), vožtuvo kotą (18) su pagalbine montavimo priemone (23) į viršų traukite tol, kol vožtuvo kotas (18) užsifiksuos movoje (6)	
<input type="checkbox"/>	Siją (2) 13 dydžio varžtas (428) 13 ir atraminėmis veržlėmis (308) pritvirtinkite prie vožtuvo kaklelio (19)	
<input type="checkbox"/>	Įstumkite spaustuvą (28), iš movos (6) ištraukite adapterį (6)	
<input type="checkbox"/>	Plokščią 17 dydžio šešiabriaunę veržlę M10 (451) užsukite ant vožtuvo koto (18)	
<input type="checkbox"/>	Adapterį (3) užsukite ant vožtuvo koto (18)	
<input type="checkbox"/>	Vožtuvo kotą (18) užfiksokite plokščia šešiabriaune veržle (451), kad jis nepasisuktų	
<input type="checkbox"/>	Tarpinį žiedą (51) uždėkite ant vožtuvo kaklelio (19)	
<input type="checkbox"/>	Pavarą su sija (2) ir šešiabriaune veržle (459) uždėkite ant vožtuvo kaklelio (19)	
<input type="checkbox"/>	Įstumkite spaustuvą (28) ir vožtuvo kotą (18) į viršų traukite tol, kol vožtuvo kotas (18) užsifiksuos movoje (6)	
<input type="checkbox"/>	Siją (2) pritvirtinkite 50 dydžio šešiabriaune veržle (459)	
II. Montavimo padėtis		
III. <input type="checkbox"/> Automatinio ir <input type="checkbox"/> rankinio režimo perjungimas		
IV. Jungimo schema		
V. Inicializavimas		
<ul style="list-style-type: none"> • Turi būti maitinimo įtampa • Kėlimo pavaros automatiškai juda prie apatinio atskaitos taško \downarrow • Inicializavimo mygtuką (118) spauskite mažiausiai 1 sekundę 		
Techniniai duomenys		
Tipas	MC.../24	MC.../230
Maitinimo įtampa	24 V AC ± 10% 24 V DC ± 10%	115 V AC ± 10% 230 V AC + 6% -10%
Dažnis	50/60 Hz ± 5%	50/60 Hz ± 5%
Aplinkos temperatūra	nuo 0 iki +60°C	
Darbinis režimas	S3 - 50 % ED	
Saugiklio klasė	IP 54	





Sāisinatā montāžas instrukcija

Bistami		
	<ul style="list-style-type: none"> • Ši sāisinatā montāžas instrukcija neaizvieto detalizētu lietošanas instrukciju, kuru varat pieprasīt no ražotāja. • Tikai kvalificēts personāls drīkst atvienot lineārā spēka piedāvu no strāvas padeves pirms apkopes vai remontdarbu veikšanas atbilstoši standartam DIN VDE. 	
I. Montāža		
<input type="checkbox"/>	Spēka piedāvu ar šķērssiju (2) uzlieciet uz vārsta kakla (19)	
<input type="checkbox"/>	Iebīdīet skavu (28), vārsta kātu (18) ar montāžas piederumiem (23) pavelciet uz augšu, līdz vārsta kāts (18) nofiksējas savienotājumā (6)	
<input type="checkbox"/>	Šķērssiju (2) nostipriniet ar skrūvēm (428), uzgriežņu atslēgas atvere Nr. 13, un sprostaplāksnēm (308) nostipriniet uz vārsta kakla (19)	
<input type="checkbox"/>	Iebīdīet skavu (28), adapteri (3) izvelciet no savienotājumavas (6)	
<input type="checkbox"/>	Uzskrūvējiet plakano sešstūru uzgriezni M10 (451), uzgriežņu atslēgas atvere Nr. 17, uz vārsta kāta (18)	
<input type="checkbox"/>	Adapteri (3) uzskrūvējiet uz vārsta kāta (18)	
<input type="checkbox"/>	Vārsta kātu (18) nostipriniet ar plakano sešstūru uzgriezni (451), lai to nodrošinātu pret pārāk stingru piegriešanu	
<input type="checkbox"/>	Distances gredzenu (51) uspraudiet uz vārsta kakla (19)	
<input type="checkbox"/>	Spēka piedāvu ar šķērssiju (2) un sešstūru uzgriezni (459) uzlieciet uz vārsta kakla (19)	
<input type="checkbox"/>	Iebīdīet skavu (28) un vārsta kātu (18) pavelciet uz augšu līdz vārsta kāts (18) nofiksējas savienotājumā (6)	
<input type="checkbox"/>	Šķērssiju (2) nostipriniet ar sešstūru uzgriezni (459), uzgriežņu atslēgas atvere Nr. 50,	
II. Montāžas pozīcija		
III. Izvēle starp <input type="checkbox"/> automātisko un <input type="checkbox"/> manuālo režīmu		
IV. Slēgumu shēma		
V. Inicializēšana		
<ul style="list-style-type: none"> • Jābūt nodrošinātam barošanas spriegumam • Spēka piedāvs automātiski pārvietojas līdz apakšējām nullpunktam \downarrow • Inicializēšanas taustu (118) turiet nospiestu vismaz 1 sekundi 		
Tehniskie dati		
Tipas	MC.../24	MC.../230
Barošanas spriegums	24 V AC ± 10% 24 V DC ± 10%	115 V AC ± 10% 230 V AC + 6% -10%
Frekvence	50/60 Hz ± 5%	
Apkārtējās vides temperatūra	0 līdz +60°C	
Darba režims	S3 - 50 % ED	
Aizsardzības klase	IP 54	





Lūhike monteerimisjuhīs

Oht		
	<ul style="list-style-type: none"> • See lūhijuhīs ei asenda ūksikasjalikku kasutusjuhendit, mida saate soovi korral kūsida tootjalt. • DIN VDE kohaselt vōib tōstemehhanismi ajamit hooldustōōdeks vōi remondiks ette valmistada ainult kvalifitseeritud personal. 	
I. Paigaldus		
<input type="checkbox"/>	Paigutage ajam traaversiga (2) ventiili püksile (19)	
<input type="checkbox"/>	Lūkake sisse kammits (28) ja tōmmake ventiili spindlit (18) paigalduse abivahendiga (23) ūlespoole kuni ventiili spindel (18) fikseerub ūhendusseadmes (6) nōutavasse asendis	
<input type="checkbox"/>	Kinnitage ventiili püksile (19) traavers (2) kruvide (428) ja kaitseseibidega (308) vōtmege nr. 13	
<input type="checkbox"/>	Lūkake sisse kammits (28), tōmmake adapter (3) ūhendusseadmes (6) vālja	
<input type="checkbox"/>	Keerake lapik kuuskantmutter M10 (451) vōtmege nr. 17 ventiili spindli (18) peale	
<input type="checkbox"/>	Keerake adapter (3) ventiili spindli (18) peale	
<input type="checkbox"/>	Fikseerige ventiili spindel (18) lapiku kuuskantmutriga (451), lahtituleku vāltimiseks	
<input type="checkbox"/>	Pistke distantsmuhv (51) ventiili püksile (19) peale	
<input type="checkbox"/>	Paigaldage ajam traaversiga (2) ja kuuskantmutriga (459) ventiili püksile (19)	
<input type="checkbox"/>	Lūkake sisse kammits (28) ja tōmmake ventiili spindlit (18) ūlespoole, kuni ventiili spindel (18) fikseerub ūhendusseadmes (6) kindlasse asendis	
<input type="checkbox"/>	Kinnitage traavers (2) kuuskantmutriga (459) nr. 50	
II. Paigaldusasend		
III. <input type="checkbox"/> Automaat- ja <input type="checkbox"/> manuaalrežiimi vahetus		
IV. Lūlitisplaan		
V. Initsialiseerimine/kutsung		
<ul style="list-style-type: none"> • Kāepārast peab olema toitepinge • Tōstemehhanismi ajam liigub automaatselt alumisse referentspunktā \downarrow ainult • Vajutage kutsunginuppu (118) vāhemalt 1 sekundi vāltel 		
Tehnised andmed		
Tūūp	MC.../24	MC.../230
Toitepinge	24 V AC ± 10% 24 V DC ± 10%	115 V AC ± 10% 230 V AC + 6% -10%
Sagedus	50/60 Hz ± 5%	
Ūmbrītevēv temperatūur	0 kuni +60°C	
Tōōreziim	S3 - 50 % ED	
Kaitseklass	IP 54	





Краткая инструкция по монтажу

Опасность		
	<ul style="list-style-type: none"> Данная краткая инструкция по монтажу не заменяет подробную инструкцию по эксплуатации, которую можно затребовать у изготовителя. Только квалифицированному персоналу разрешается производить отключение подъемного привода перед работами по техническому обслуживанию или ремонту согласно DIN VDE. 	
I. Монтаж		
<ul style="list-style-type: none"> Привод с траверсой (2) установить на горловину клапана (19) Вдвинуть скобу (28), стержень клапана (18) с помощью принадлежности для монтажа (23) потянуть вверх, пока стержень клапана (18) не зашелкнется в муфте (6) Траверсу (2) с помощью болтов (428, ключ на 13) и стопорных шайб (308) закрепить на горловине клапана (19) Вдвинуть скобу (28), вытянуть адаптер (3) из муфты (6) Плоскую шестигранную гайку M10 (451, ключ на 17) навинтить на стержень клапана (18) Адаптер (3) навинтить на стержень клапана (18) Стержень клапана (18) законтрить плоской шестигранной гайкой (451), чтобы защитить ее от проворачивания Распорное кольцо (51) надеть на горловину клапана (19) Привод с траверсой (2) и шестигранную гайку (459) установить на горловину клапана (19) Вдвинуть скобу (28) и стержень клапана (18) потянуть вверх, пока стержень клапана (18) не зашелкнется в муфте (6) закрепить траверсу (2) с помощью шестигранной гайки (459, ключ на 50) 		
II. Монтажное положение		
III. Переключение между  автоматическим и  ручным режимом		
IV. Блок-схема		
V. Инициализация		
<ul style="list-style-type: none"> Должно подаваться напряжение питания Подъемный привод автоматически наезжает на нижнюю базовую точку  Кнопку инициализации (118) нажать в течение не менее 1 секунды 		
Технические данные		
Тип	MC.../24	MC.../230
Обеспечение напряжения	24 В пер. ± 10% 24 В пост. ± 10%	115 В пер. ± 10% 230 В пер. + 6% -10%
Частота	50/60 Гц ± 5%	50/60 Гц ± 5%
Окружающая температура	от 0 до +60°C	
Режим работы	S3 - 50 % ED	
Класс защиты	IP 54	

Stručný úvod do montáže



Nebezpečí		
	<ul style="list-style-type: none"> Tento stručný úvod do montáže nenahradí důkladný návod k použití, který může výrobce požadovat. Pohon zdvihu smí před údržbou a opravami v souladu s normou DIN VDE spustit pouze kvalifikovaný personál. 	
I. Montáž		
<ul style="list-style-type: none"> Пohon s traverzou (2) nasadit na krček ventilu (19) Zasunout třmínek (28), vřeteno ventilu (18) pomocí montážního přípravku (23) vytáhnout nahoru, dokud vřeteno ventilu (18) nezaklapne do spojky (6) Traverzu (2) pojistit šrouby (428) velikost 13 a pojistnými podložkami (308) na krčku ventilu (19) Zasunout třmínek (28), adaptér (3) vytáhnout ze spojky (6) Plochou šestihrannou maticí M10 (451) velikosti 17 našroubovat na vřeteno ventilu (18) Adaptér (3) našroubovat na vřeteno ventilu (18) Vřeteno ventilu (18) pojistit plochou šestihrannou maticí (451), aby bylo zajištěno proti otáčení. Distanční kroužek (51) nasadit na krček ventilu (19) Pohon s traverzou (2) a šestihrannou maticí (459) nasadit na krček ventilu (19) Zasunout třmínek (28) a vřeteno ventilu (18) vytáhnout nahoru, dokud vřeteno ventilu (18) nezaklapne do spojky (6) Traverzu (2) upevnit šestihrannou maticí (459) velikosti 50 		
II. Montážní poloha		
III. Přechod mezi  automatickým a  ručním provozem		
IV. Schéma zapojení		
V. Inicializace		
<ul style="list-style-type: none"> Napájecí napětí musí být připojeno Pohon zdvihu sjede automaticky do dolního referenčního bodu  Inicializační tlačítko (118) stláčet nejméně jednu sekundu 		
Technické údaje		
Typ	MC.../24	MC.../230
Napájení	24 V střídavý proud ± 10 % 24 V jednosm. proud ± 10 %	115 V střídavý proud ± 10 % 230 V střídavý proud + 6% -10%
Frekvence	50/60 Hz ± 5%	
Okolní teplota	0 až +60 °C	
Provozní režim	S3 - 50 % ED	
Třída ochrany	IP 54	

Stručný úvod do montáže



Nebezpečie		
	<ul style="list-style-type: none"> Tento stručný úvod do montáže nenahradí dôkladný návod na použitie, ktorý môže výrobca požadovať. Pohon zdvihu pred údržbou a opravami smie v súlade s normou DIN VDE spustiť výhradne kvalifikovaný personál. 	
I. Montáž		
<ul style="list-style-type: none"> Nasadit' pohon s traverzou (19) na krčku ventilu (19) Nasunúť strmienok (28), vřeteno ventilu (18) pomocou montážneho prípravku (23) vytiahnuť hore, kým vřeteno ventilu (18) nezaklapne do spojky (6) Traverzu (2) upevniť skrutkami (428) veľkosti 13 a poistnými podložkami (308) na krčok ventilu (19) Nasunúť strmienok (28), adaptér (3) vytiahnuť zo spojky (6) Plochú šest'hrannú maticu M10 (451) veľkosti 17 naskrutkovať na vřeteno ventilu (18) Adaptér (3) naskrutkovať na vřeteno ventilu (18) Vřeteno ventilu (18) poistiť plochou šest'hrannou maticou (451), aby sa zabezpečilo proti otáčaniu Dišťančný krúžok (51) nasadiť na krčok ventilu (19) Pohon s traverzou (2) a šest'hrannú maticu (459) nasadiť na krčok ventilu (19) Nasunúť strmienok (28) a vřeteno ventilu (18) vytiahnuť hore, kým vřeteno ventilu (18) nezaklapne do spojky (6) Traverzu (2) upevniť šest'hrannou maticou (459) veľkosti 50 		
II. Pozícia montáže		
III. Prechod od  automatickej prevádzky  k ručnej		
IV. Schéma zapojenia		
V. Inicializácia		
<ul style="list-style-type: none"> Musí byť pripojené napájacie napätie Pohon zdvihu zjede automaticky do dolného referenčného bodu  Inicializačné tlačidlo (118) stláčať najmenej jednu sekundu 		
Technické údaje		
Typ	MC.../24	MC.../230
Zásobovacie napätie	24 V AC ± 10% 24 V DC ± 10%	115 V AC ± 10% 230 V AC + 6% -10%
Frekvencia	50/60 Hz ± 5%	
Teplota okolia	0 až +60°C	
Druh prevádzky	S3 - 50 % ED	
Trieda ochrany	IP 54	

SL: Dvižne pogonske enote MC100/24 • MC100/230 • MC103/24 • MC103/230
SH: Podizni mehanizmi MC100/24 • MC100/230 • MC103/24 • MC103/230
HR: Podizni mehanizmi MC100/24 • MC100/230 • MC103/24 • MC103/230



Kratko navodilo za montažo

Nevarnost		
	<ul style="list-style-type: none"> To kratko navodilo za montažo ne nadomešča obširnih navodil za uporabo, ki jih lahko zahtevate od proizvajalca. Dvižno pogonsko enoto sme pred servisnimi in vzdrževalnimi deli v skladu z DIN VDE aktivirati le kvalificirano osebje. 	
I. Montaža		
<ul style="list-style-type: none"> <input type="checkbox"/> Pogonsko enoto s traverzo (2) položite na grlo ventila (19) <input type="checkbox"/> Vstavite ročaj (28) Vreteno ventila (18) s pripomočkom za montažo (23) potegnite navzgor, dokler se vreteno ventila (18) ne zaskoči v sklopko (6) <input type="checkbox"/> Traverzo (2) z vijaki (428) velikosti ključa 13 in varnostnimi podložkami (308) pritrđite na grlo ventila (19) <input type="checkbox"/> Vstavite ročaj (28), adapter (3) izvlcite iz sklopke (6) <input type="checkbox"/> Obrnite ploščato šesterorobno matico M10 (451) velikosti ključa 17 na vreteno ventila (18) <input type="checkbox"/> Obrnite adapter (3) na vreteno ventila (18) <input type="checkbox"/> Vreteno ventila (18) s ploščato šesterorobno matico (451) privijte v nasprotno smer, da ga zavarujete proti sukanju <input type="checkbox"/> Distančni obroček (51) natakните na grlo ventila (19) <input type="checkbox"/> Pogonsko enoto s traverzo (2) in šesterorobno matico (459) natakните na grlo ventila (19) <input type="checkbox"/> Vstavite ročaj (28) in vreteno ventila (18) potegnite navzgor, dokler se vreteno ventila (18) ne zaskoči v sklopko (6) <input type="checkbox"/> Traverzo (2) pritrđite s šesterorobno matico (459) velikosti ključa 50 		
II. Vgradni položaj		
III. Menjava med <input type="checkbox"/> avtomatičnim in <input type="checkbox"/> ročnim delovanjem		
IV. Stikalni načrt		
V. Inicializiranje		
<ul style="list-style-type: none"> Napajanje z napetostjo mora nalegati Dvižni pogon avtomatično zažene spodnjo referenčno točko  Tipko inicializacije (118) pritisnite za najmanj 1 sekundo 		
Tehnični podatki		
Tip	MC.../24	MC.../230
Napajanje z napetostjo	24 V AC ± 10% 24 V DC ± 10% le z usmerjeno izmenično napetostjo	115 V AC ± 10% 230 V AC + 6% -10%
Frekvenca	50/60 Hz ± 5%	50/60 Hz ± 5%
Temperatura okolja	0 do +60°C	
Obratovadni način	S3 - 50 % ED	
Zaščitni razred	IP 54	



Kratko uputstvo za montažo

Opasnost		
	<ul style="list-style-type: none"> Ovo kratko uputstvo za montažo nije zamena za iscrpno uputstvo za upotrebu koje može da zahteva proizvođač. Samo kvalifikovano osoblje sme da isključi podizni mehanizam s napajanja pre radova održavanja i popravaka u skladu sa propisima DIN VDE. 	
I. Montaža		
<ul style="list-style-type: none"> <input type="checkbox"/> Mehanizam sa traverzom (2) postavite na stablo ventila (19) <input type="checkbox"/> Ugurajte sponu (28) pa povucite vreteno ventila (18) prema gore koristeći pomoćne elemente za montažu (23) dok se ono (18) ne uglati u spojnicu (6) <input type="checkbox"/> Traverzu (2) zavrtnjima (428) spoljnog prečnika 13 i sigurnosnim prstenima (308) pričvrstite na stablo ventila (19) <input type="checkbox"/> Ugurajte sponu (28) pa izvucite adapter (3) iz spojnice (6) <input type="checkbox"/> Tanku šestougaonu navrtku M10 (451) spoljnog prečnika 17 navijte na vreteno ventila (18) <input type="checkbox"/> Navijte adapter (3) na vreteno ventila (18) <input type="checkbox"/> Vreteno ventila (18) stegnite tankom šestougaonom navrtkom (451) kako biste ga osigurali od pomeranja <input type="checkbox"/> Odstojni prsten (51) natakните na stablo ventila (19) <input type="checkbox"/> Mehanizam sa traverzom (2) i šestougaonom navrtkom (459) postavite na stablo ventila (19) <input type="checkbox"/> Ugurajte sponu (28) pa povucite vreteno ventila (18) prema gore dok se ono (18) ne uglati u spojnicu (6) <input type="checkbox"/> Traverzu (2) pričvrstite šestougaonom navrtkom (459) spoljnog prečnika 50 		
II. Položaj za ugradnju		
III. Mogućnosti <input type="checkbox"/> automatskog i <input type="checkbox"/> ručnog upravljanja		
IV. Šema vezivanja		
V. Inicijalizacija		
<ul style="list-style-type: none"> Napon napajanja mora biti prisutan Podizni mehanizam se automatski kreće prema donjoj referentnoj tački  Taster za inicijalizaciju (118) držite pritisnutim najmanje 1 sekundu 		
Tehnični podaci		
Tip	MC.../24	MC.../230
Napon napajanja	24 V AC ± 10% 24 V DC ± 10% samo sa ispravljenim naizmjeničnim naponom	115 V AC ± 10% 230 V AC + 6% -10%
Frekvencija	50/60 Hz ± 5%	50/60 Hz ± 5%
Temperatura okoline	0 do +60°C	
Način rada	S3 - 50 % ED	
Stepen zaštite	IP 54	



Kratke upute za montažu

Opasnost		
	<ul style="list-style-type: none"> Ove kratke upute za montažu nisu zamjena iscrpnim uputama za upotrebu koje može zahtijevati proizvođač. Samo kvalificirano osoblje smije isključiti podizni mehanizam s napajanja prije radova održavanja i popravaka u skladu s propisima DIN VDE. 	
I. Montaža		
<ul style="list-style-type: none"> <input type="checkbox"/> Mehanizam s traverzom (2) postavite na stablo ventila (19) <input type="checkbox"/> Ugurajte sponu (28) pa povucite vreteno ventila (18) prema gore pomoću pomoćnih elemenata za montažu (23) dok se ono (18) ne uglati u spojku (6) <input type="checkbox"/> Traverzu (2) vijcima (428) vanjskog promjera 13 i sigurnosnim prstenima (308) pričvrstite na stablo ventila (19) <input type="checkbox"/> Ugurajte sponu (28) pa izvucite prilagodnik (3) iz spojke (6) <input type="checkbox"/> Tanku šesterokutnu maticu M10 (451) vanjskog promjera 17 navijte na vreteno ventila (18) <input type="checkbox"/> Navijte prilagodnik (3) na vreteno ventila (18) <input type="checkbox"/> Vreteno ventila (18) stegnite tankom šesterokutnom maticom (451) kako biste ga osigurali od pomicanja <input type="checkbox"/> Odstojni prsten (51) natakните na stablo ventila (19) <input type="checkbox"/> Mehanizam s traverzom (2) i šesterokutnom maticom (459) postavite na stablo ventila (19) <input type="checkbox"/> Ugurajte sponu (28) pa povucite vreteno ventila (18) prema gore dok se ono (18) ne uglati u spojku (6) <input type="checkbox"/> Traverzu (2) pričvrstite šesterokutnom maticom (459) vanjskog promjera 50 		
II. Položaj za ugradnju		
III. Mogućnosti <input type="checkbox"/> automatskog i <input type="checkbox"/> ručnog upravljanja		
IV. Spojna shema		
V. Inicijaliziranje		
<ul style="list-style-type: none"> Opskrbni napon mora biti prisutan Podizni mehanizam se automatski kreće prema donjoj referentnoj točki  Tipku za inicijalizaciju (118) držite pritisnutu najmanje 1 sekundu 		
Tehnički podatki		
Tip	MC.../24	MC.../230
Opskrbni napon	24 V AC ± 10% 24 V DC ± 10% samo s ispravljenim izmjeničnim naponom	115 V AC ± 10% 230 V AC + 6% -10%
Frekvencija	50/60 Hz ± 5%	50/60 Hz ± 5%
Temperatura okoline	0 do +60°C	
Način rada	S3 - 50 % ED	
Klasa zaštite	IP 54	



Szerelés rövid útmutatója

Vigyzat		
	<ul style="list-style-type: none"> Ez a rövid szerelési útmutató nem helyettesíti a részletes használati utasítást, melyet kérni lehet a gyártótól. Csak szakképzett személyzetnek szabad az emelőhajtást karbantartási és javítási munkák előtt DIN VDE szerint szabaddá kapcsolni. 	
I. Szerelés		
<input type="checkbox"/>	Hajtást tartógerendával (2) a szelepnnyakra (19) helyezni	
<input type="checkbox"/>	Kengyelt (28) bedugni, szelepersót (18) szerelősegítséggel (23) felfelé húzni, míg a szelepersó (18) bekattan a kuplungba (6)	
<input type="checkbox"/>	Tartógerendát (2) csavarokkal (428) kulcsnyílás 13 és biztosító alátétekkel (308) a szelepnnyakra (19) erősíteni	
<input type="checkbox"/>	Kengyelt (28) bedugni, adaptert (3) kuplungból (6) kihúzni	
<input type="checkbox"/>	Lapos hatlapú anyát M10 (451) kulcsnyílás 17 felcsavarni a szelepersóra (18)	
<input type="checkbox"/>	Adaptert (3) felcsavarni a szelepersóra (18)	
<input type="checkbox"/>	Szelepersót (18) lapos hatlapú anyával (451) kontrázní, hogy azt bebiztosítsuk elfordulás ellen	
<input type="checkbox"/>	Távolságyűrűt (51) ráhúzni a szelepnnyakra (19)	
<input type="checkbox"/>	Hajtást tartógerendával (2) és hatlapú anyával (459) feltenni a szelepnnyakra (19)	
<input type="checkbox"/>	Kengyelt (28) bedugni és a szelepersót (18) fölfelé húzni, míg a szelepersó (18) bekattan a kuplungba (6)	
<input type="checkbox"/>	Tartógerendát (2) megerősíteni hatlapú anyával (459) kulcsnyílás 50	
II. Beépítési helyzet		
III. Csere <input type="checkbox"/> automatikus és <input type="checkbox"/> kézi üzem között		
IV. Kapcsolóterv		
V. Inicializálás		
<input type="checkbox"/>	Ellátó feszültségnek hozzákapcsolva kell lenni	
<input type="checkbox"/>	Az emelőhajtás automatikusan elindul az alsó referenspontba 	
<input type="checkbox"/>	Inicializáló billentyűt (118) legalább 1 másodpercig nyomni	
Műszaki adatok		
Típus	MC.../24	MC.../230
Tápfeszültség	24 V AC ± 10% 24 V DC ± 10%	115 V AC ± 10% 230 V AC + 6% -10%
Frekvencia	50/60 Hz ± 5%	50/60 Hz ± 5%
Környezethőmérséklet	0-től +60°C-ig	
Üzem mód	S3 - 50 % ED	
Védőosztály	IP 54	

Кратка инструкция за монтаж

Опасност		
	<ul style="list-style-type: none"> Тази кратка инструкция за монтаж не заменя подробната инструкция за обслужване, която може да бъде поискана от производителя. Само квалифициран персонал има правото да изключва ходовото задвижане преди дейности по поддръжката или текущите ремонти съгл. DIN VDE. 	
I. Монтаж		
<input type="checkbox"/>	Поставете задвижането с траверсата (2) на шийката на клапана (19)	
<input type="checkbox"/>	Вкарайте скобата (28), издърпайте шпиндела на клапана (18) с помощта при монтаж (23) нагоре, докато шпинделът на клапана (18) се фиксира в съединителя (6).	
<input type="checkbox"/>	Закрепете траверсата (2) с винтове (428) с гаечен ключ с размер 13 и осигурителни шайби (308) на шийката на клапана (19)	
<input type="checkbox"/>	Вкарайте скобата (28), извадете адаптера (3) от съединителя (6)	
<input type="checkbox"/>	Плоската шестостенна гайка M10 (451) завъртете с гаечен ключ с размер 17 на шпиндела на клапана (18)	
<input type="checkbox"/>	Завъртете адаптера (3) на шпиндела на клапана (18)	
<input type="checkbox"/>	Контрирайте шпиндела на клапана (18) с плоска шестостенна гайка (451) и я осигурете против превъртане	
<input type="checkbox"/>	Поставете ограничителен пръстен (51) на шийката на клапана (19)	
<input type="checkbox"/>	Поставете задвижането с траверсата (2) и шестостенната гайка (459) на шийката на клапана (19)	
<input type="checkbox"/>	Вкарайте скобата (28) и издърпайте шпиндела на клапана (18) нагоре, докато шпинделът на клапана (18) се фиксира в съединителя (6).	
<input type="checkbox"/>	Закрепете траверсата (2) с шестостенната гайка (459) с гаечен ключ с размер 50	
II. Монтажни положения		
III. Смяна между <input type="checkbox"/> автоматичен и <input type="checkbox"/> ръчен режим на работа		
IV. Електрическа схема		
V. Инициализиране		
<input type="checkbox"/>	Трябва да има налично захранващо напрежение	
<input type="checkbox"/>	Ходовото задвижане се придвижва автоматично до долната референтна точка 	
<input type="checkbox"/>	Натиснете бутона за инициализиране (118) за минимум 1 секунда	
Технически данни		
Тип	MC.../24	MC.../230
Захранващо напрежение	24 V AC ± 10%	115 V AC ± 10%
	24 V DC ± 10%	230 V AC + 6% -10%
Честота	50/60 Hz ± 5%	50/60 Hz ± 5%
Околна температура	0 до +60°C	
Вид на работене	S3 - 50 % ED	
Защитен клас	IP 54	

Instrucțiuni de montaj succinte

Pericol		
	<ul style="list-style-type: none"> Aceste instrucțiuni succinte de montaj nu înlocuiesc instrucțiunile de exploatare detaliate, care se pot solicita de la producător. Numai un personal calificat poate deconecta sistemul de acționare de ridicare, înainte de lucrările de întreținere sau de reparații, conform normelor DIN VDE. 	
I. Montajul		
<input type="checkbox"/>	Sistemul de acționare cu traversa (2) se amplasează pe gâtul ventilului (19)	
<input type="checkbox"/>	Se împinge mânerul (28), cu ajutorul elementului de montaj (23) tija filetată a ventilului (18) se trage în sus, până când tija filetată a ventilului (18) se blochează în cuplajul (6)	
<input type="checkbox"/>	Traversa (2), cu șuruburile (428) cu deschidere cheie de 13 și șaibe de siguranță (308), se fixează pe gâtul ventilului (19)	
<input type="checkbox"/>	Se împinge mânerul (28), adaptorul (3) se extrage din cuplajul (6)	
<input type="checkbox"/>	Piulița hexagonală plană M10 (451), cu deschidere cheie de 17, se înșurubează pe tija filetată a ventilului (18)	
<input type="checkbox"/>	Adaptorul (3) se înșurubează pe tija filetată a ventilului (18)	
<input type="checkbox"/>	Tija filetată a ventilului (18) se asigură împotriva rotirii, cu o piuliță hexagonală plană (451)	
<input type="checkbox"/>	Se amplasează inelul distanțier (51) pe gâtul ventilului (19)	
<input type="checkbox"/>	Sistemul de acționare cu traversa (2) și piulița hexagonală (459), se amplasează pe gâtul ventilului (19)	
<input type="checkbox"/>	Se împinge mânerul (28), iar tija filetată a ventilului (18) se trage în sus, până când tija filetată a ventilului (18) se blochează în cuplajul (6)	
<input type="checkbox"/>	Traversa (2) se fixează cu piulița hexagonală (459), cu deschidere cheie de 50	
II. Poziția de montaj		
III. Schimbare între <input type="checkbox"/> regim de lucru automat și <input type="checkbox"/> regim de lucru manual		
IV. Schemă		
V. Inițializare		
<input type="checkbox"/>	Trebuie să existe tensiune de alimentare	
<input type="checkbox"/>	Sistemul de acționare de ridicare se deplasează automat la punctul de referință inferior 	
<input type="checkbox"/>	Butonul de inițializare (118) se apasă, cel puțin timp de 1 secundă	
Date tehnice		
Tip	MC.../24	MC.../230
Tensiune de alimentare	24 V CA ± 10%	115 V CA ± 10%
	24 V CC ± 10%	230 V CA + 6% -10%
Frecvență	50/60 Hz ± 5%	50/60 Hz ± 5%
Temperatura mediului ambiant	0 până la +60°C	
Mod de lucru	S3 - 50 % ED	
Clasa protecție	IP 54	