

Артикул **2.20252**

| | |
|--|---|
| Максим. давление опрессовки, бар (атм) | 25 (25) |
| Производительность, мл/цикл | 13 |
| Рабочая жидкость | вода, машинное масло марки И-20А или И-30А по ГОСТ 20799-88 |
| Ёмкость бака, л | 5 |
| Присоединительный размер шланга | G 1/2" (трубная) |
| Габаритные размеры ДхШхВ, мм | 300 x 185 x 260 |
| Вес без рабочей жидкости, кг | 3 |

Назначение

Опрессовщик предназначен для точных и быстрых испытаний на прочность и герметичность трубопроводов, различных ёмкостей и другого оборудования, работающего под давлением.

Комплектность

В комплект поставки входят: опрессовочный насос, рукав высокого давления, паспорт, гарантийный талон, комплект упаковки. Производитель оставляет за собой право вносить изменения в комплектацию, цвет и конструкцию оборудования без предварительного уведомления.

Устройство опрессовщика



Рис. 1

1 - бак, 2 - рукоятка, 3 - манометр, 4 - , 5 - шланг высокого давления, 6 - вентиль V2.

Инструкция по эксплуатации

Внимание! Перед началом эксплуатации удалите с опрессовщика заводскую консервацию (при её наличии).

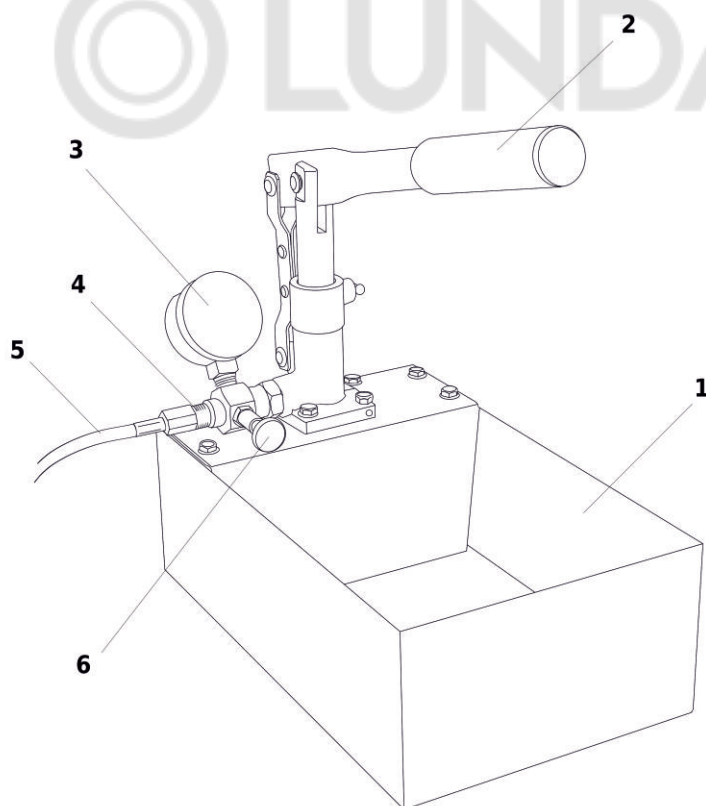
1. Присоединить рукав 3 к насосу. 2 - Заполнить бак 2 рабочей жидкостью. 3 - Закрыть вентиль. 4 - Произвести пробные качки вхолостую для удаления воздуха из гидросистемы опрессовщика. Убедитесь в свободном (без заеданий) перемещении рукоятки 5. 5 - Присоединить рукав 3 к испытываемой гидравлической системе, в которой должен быть установлен штуцер с ответной частью для подсоединения рукава 3. Для уплотнения используются прокладки из резины или отожжённой меди. 6 - Заполнить испытываемую гидравлическую систему жидкостью, удалив из неё воздух способом, принятым для испытываемой системы. Плотнo закрыть все отверстия. 7 - После проведения испытаний - медленно открыть вентили для снятия давления, при этом жидкость будет поступать обратно в бак. 8 - Отсоединить рукав 3 от испытываемой системы.

1. Не допускайте загрязнения опрессовщика и рабочей жидкости.
2. Периодически проверяйте и очищайте фильтр от грязи на всасывающем патрубке 9.
3. После работы с водой:

Обязательно! Слейте воду из нагнетательной полости, открыв вентиль 6 и опустив шланг 3 в бак 2, а, затем, слейте воду из бака 2, наклонив его.

Залейте в бак машинное масло на 35-40 мм выше уровня дна бака 2.

Прокачайте насос 1 вхолостую для удаления воды из внутренних полостей насоса.

Хранить опрессовщик до следующих испытаний лучше, когда внутренние полости насоса заполнены маслом.

Перед следующими испытаниями водой, слейте масло из бака в ёмкость, т. к. в дальнейшем его можно будет многократно использовать.

4. Не допускается работать с опрессовщиком, используя воду в качестве рабочей жидкости, при температуре ниже 0°C!

5. Периодически, не реже 1 раза в неделю, смазывайте консистентной смазкой через маслѐнку шток поршня, поршень и уплотнения. От этого зависит долговечность работы гидросистемы опрессовщика.

Возможные неисправности и способы их устранения

| Неисправность | Возможная причина | Способ устранения |
|---|---|--|
| Насос на слив не работает (жидкость не засасывается) | Износ манжеты гидроцилиндра | Заменить манжету |
| | Засорился заборный фильтр | Промыть фильтр. Вставить изогнутую проволочку между дном бака и патрубком 9, а, затем, протолкнуть вверх шарик всасывающего клапана. |
| | Не работает всасывающий клапан («залип шарик») | Поднять рычаг насоса в верхнее положение и резко ударить по рукоятке рукой или палкой. Если это не поможет - необходимо разобрать и промыть гидравлическую систему насоса. |
| Давление в гидравлической системе не создаѐтся | Посторонние частицы во всасывающем клапане | |
| При прекращении качания давление в гидравлической системе падает, а рычаг 5 поднимается | Посторонние частицы в нагнетательном клапане | |
| При прекращении качания давление в гидравлической системе падает, но рычаг 5 не поднимается | Возможны протечки в испытуемой гидравлической системе или сливном вентиле | Проверить и устранить неполадки. |

Меры безопасности

1. К работе с опрессовщиком допускаются лица, знающие правила эксплуатации оборудования с высоким давлением, изучившие настоящий паспорт и прошедшие инструктаж по технике безопасности.
2. Следите за надёжным креплением элементов насоса и исправностью напорной линии.
3. Проверяйте и периодически очищайте фильтр.
4. Не производите ремонт опрессовщика и испытуемой гидравлической системы, находящихся под давлением.
5. Не работайте опрессовщиком с неисправным манометром, контролируйте давление системы и не поднимайте выше давления, указанного в паспорте.

Сведения об утилизации

Изделие не содержит драгоценных и токсичных материалов. Утилизируется по ГОСТ 2787-75.