

## Технический паспорт: HiMulti 3 C 1-45 P

### Гидравлические характеристики

|                                                     |        |
|-----------------------------------------------------|--------|
| Максимальное рабочее давление $P_N$                 | 8 bar  |
| Напорный патрубок                                   | G 1    |
| Мин. температура перекачиваемой жидкости $T_{min}$  | 0 °C   |
| Макс. температура перекачиваемой жидкости $T_{max}$ | 40 °C  |
| Температура окружающей среды мин. $T_{min}$         | -15 °C |
| Макс. температура окружающей среды $T_{max}$        | 40 °C  |

### Материалы

|                            |             |
|----------------------------|-------------|
| Вал                        | 1.4021      |
| Уплотнение вала            | BVPPF       |
| Материал уплотнения        | EPDM        |
| Материал секционной камеры | PPE/PS-GF30 |

### Информация о размещении заказа

|                          |                      |
|--------------------------|----------------------|
| Изделие                  | Wilo                 |
| Обозначение изделия      | HiMulti 3 C 1-45 P   |
| Номер EAN                | 4048482503585        |
| Артикульный номер        | 2543602              |
| Масса нетто прибл. $m$   | 17 kg                |
| Масса брутто прибл. $m$  | 19.2 kg              |
| Длина с упаковкой        | 480 mm               |
| Высота с упаковкой       | 500 mm               |
| Ширина с упаковкой       | 300 mm               |
| Свойства упаковки        | Упаковка для продажи |
| Вид упаковки             | Коробка              |
| Минимальный объем заказа | 1                    |

### Данные электродвигателя

|                                             |                |
|---------------------------------------------|----------------|
| Подключение к сети                          | 1-230 V, 50 Hz |
| Номинальная мощность электродвигателя $P_2$ | 0.80 kW        |
| Номинальный ток $I_N$                       | 4.60 A         |
| Номинальная частота вращения $n$            | 2900 1/min     |
| Класс нагревостойкости изоляции             | F              |
| Класс защиты                                | X4             |

### Установочные размеры

|                                                    |     |
|----------------------------------------------------|-----|
| Присоединение к трубопроводу на стороне всасывания | G 1 |
| Присоединение к трубопроводу с напорной стороны    | G 1 |



## Описание изделия: HiMulti 3 C 1-45 P

Многоступенчатый горизонтальный центробежный насос с сухим ротором, самовсасывающий, с непосредственно прифланцованным электродвигателем и автоматической системой управления насосом HiControl 1. Не требующее техобслуживания скользящее торцовое уплотнение в месте прохода вала.

Для перекачивания и повышения давления питьевой или слабо загрязненной воды в жилых зданиях и сельскохозяйственных предприятиях, а также в других сферах.

Водоснабжение из колодцев, цистерн, других городских систем водоснабжения, городской сети центрального водоснабжения и т. д. для ирригации, полива, повышения давления и т. д.

Двухполюсный однофазный электродвигатель с кабельным вводом, конденсатор в соединительной коробке, защитный выключатель электродвигателя с автоматическим повторным включением, предохранитель, срабатывающий при прекращении подачи воды.

### Комплект поставки

- Насос
- Система управления насосом HiControl 1
- Два пластмассовых соединителя с уплотнениями для подсоединения вручную к приточным трубопроводам
- Быстроразъемное электрическое подсоединение
- Инструкция по монтажу и эксплуатации

| Материалы                                   |                    | Эксплуатационные параметры                           |       |
|---------------------------------------------|--------------------|------------------------------------------------------|-------|
| Вал                                         | 1.4021             | Перекачиваемая жидкость                              | Water |
| Уплотнение вала                             | BVPFF              | Мин. температура перекачиваемой жидкости $T_{\min}$  | 0 °C  |
| Материал уплотнения                         | EPDM               | Макс. температура перекачиваемой жидкости $T_{\max}$ | 40 °C |
| Материал секционной камеры                  | PPE/PS-GF30        | Максимальное рабочее давление $p$                    | 8 bar |
|                                             |                    | Напорный патрубок                                    | G 1   |
|                                             |                    | Макс. температура окружающей среды $T_{\max}$        | 40 °C |
| Данные электродвигателя                     |                    | Установочные размеры                                 |       |
| Подключение к сети                          | 1~230 V, 50 Hz     | Присоединение к трубопроводу на стороне всасывания   | G 1   |
| Допуск на колебание напряжения              | +10/-15 %          | Присоединение к трубопроводу с напорной стороны      | G 1   |
| Номинальная мощность электродвигателя $P_2$ | 0.80 kW            |                                                      |       |
| Номинальный ток $I_N$                       | 4.60 A             |                                                      |       |
| Номинальная частота вращения $n$            | 2900 1/min         |                                                      |       |
| Класс нагревостойкости изоляции             | F                  |                                                      |       |
| Класс защиты                                | X4                 |                                                      |       |
| Информация о размещении заказа              |                    |                                                      |       |
| Масса нетто прикл. $m$                      | 17 kg              |                                                      |       |
| Изделие                                     | Wilo               |                                                      |       |
| Обозначение изделия                         | HiMulti 3 C 1-45 P |                                                      |       |
| Артикульный номер                           | 2543602            |                                                      |       |

## Размеры и габаритные чертежи: HiMulti 3 C 1-45 P

HiMulti 3 C 1-45 P

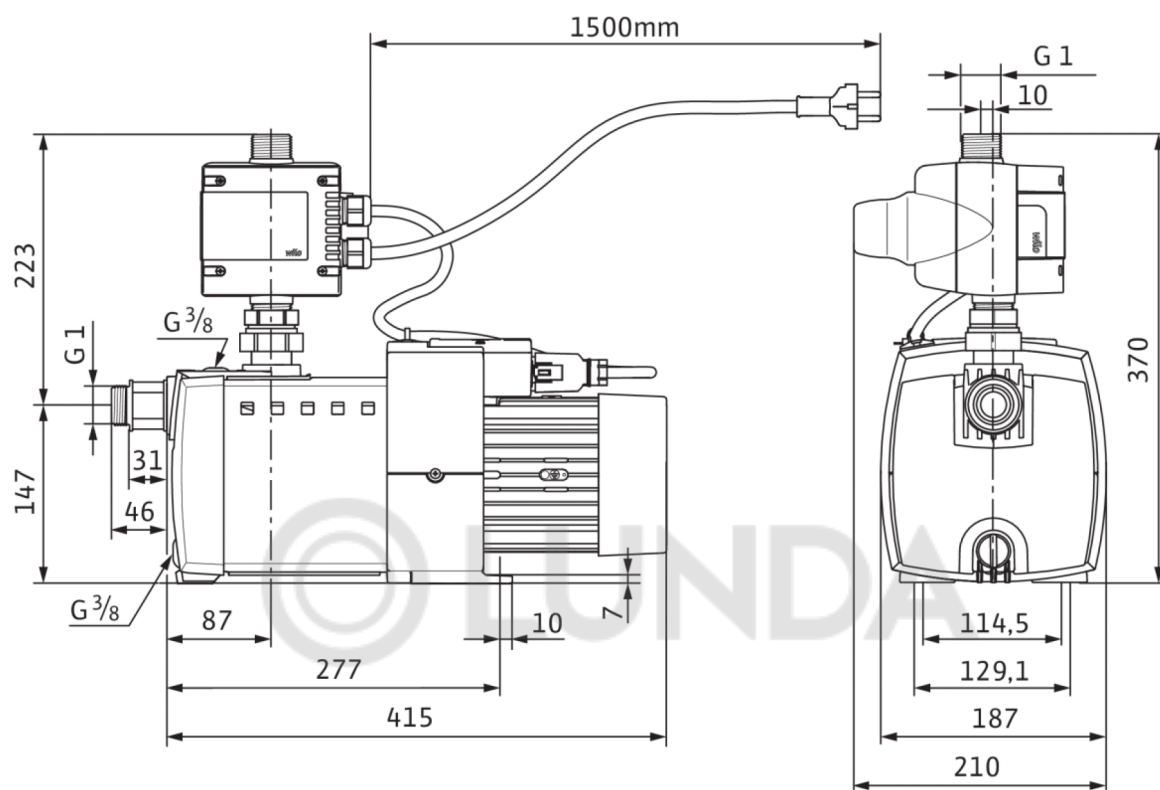

## Характеристики: HiMulti 3 C 1-45 P

HiMulti 3C 43-45 (P)

