

Atlantic O'Pro Turbo

Надежное решение для коммерческого использования. Обеспечивает большой объем горячей воды за короткое время.



веб-страница



Дополнительная антикоррозионная защита O'Pro продлевает срок службы водонагревателя и повышает эффективность магниевого анода

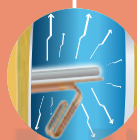

ОСОБЕННОСТИ СЕРИИ

- **ТЭН повышенной мощности** обеспечивает **быстрый нагрев воды**
- Система **O'Pro** надежно **защищает внутренний бак** от коррозии и **увеличивает срок службы** водонагревателя
- **Капиллярный термостат** – дополнительная экономия электроэнергии
- **Удобная внешняя регулировка температуры** на лицевой панели
- **Высококачественное эмалевое покрытие** с содержанием **циркония**
- **Экологически безвредная** пенополиуретановая **изоляция** высокой плотности
- **Предохранительный клапан 3 в 1** – защита от избыточного давления

Комплектация: инструкция, предохранительный клапан, диэлектрическая муфта, кабель с вилкой, шаблон для монтажа

УСТАНОВОЧНЫЕ РАЗМЕРЫ

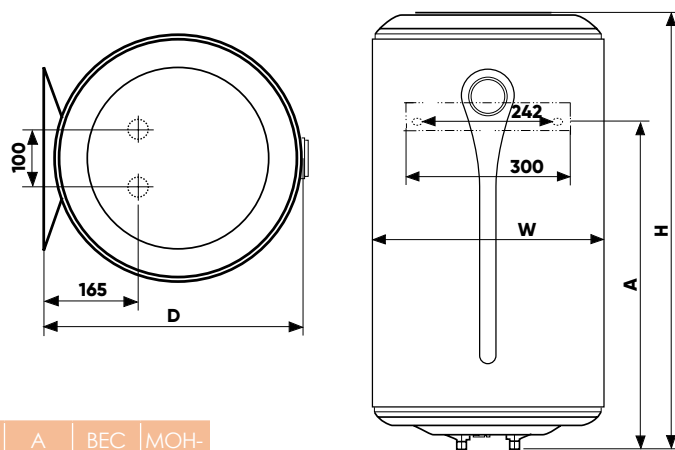

ТЕХНИЧЕСКИЕ ДАННЫЕ

| МОДЕЛЬ | ОБЪЕМ (л) | МОЩНОСТЬ (Вт) | ВРЕМЯ НАГРЕВА (мин.) | ГАБАРИТНЫЕ РАЗМЕРЫ (мм) (H x W x D) | A (мм) | ВЕС (кг) | МОНТАЖ |
|-----------------|-----------|---------------|----------------------|-------------------------------------|--------|----------|--------|
| O'Pro Turbo 50 | 50 | 2500 | 66 | 629 x 433 x 451 | 395 | 15 | V |
| O'Pro Turbo 80 | 80 | 2500 | 124 | 876 x 433 x 451 | 605 | 21 | V |
| O'Pro Turbo 100 | 100 | 2500 | 154 | 1038 x 433 x 451 | 755 | 24 | V |



Быстрый нагрев



Внешняя регулировка



Diamond-quality эмаль



Гарантия на бак

| Артикул | Полное наименование |
|---------|--|
| 841211 | Atlantic O'Pro Turbo VM 50 D400-2-B (2500W) |
| 851190 | Atlantic O'Pro Turbo VM 80 D400-2-B (2500W) |
| 861233 | Atlantic O'Pro Turbo VM 100 D400-2-B (2500W) |