

| | | |
|--|--|--|
| | | |
| | | |

1

1.1 WARMOS- -7,5; -9,45; -12; -15; -
 18; -21; -24; -30 3 3468-006-97567311-06 (-)

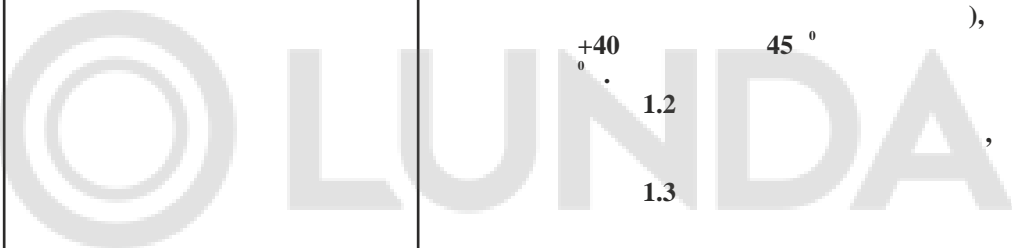

+40 45 ° 98 % +25

1.2

1.3

1.4

1.5

1.6

1.7

2

2.1

2.2

I

60335-1

50

380/220

1

| | | |
|------------------|-----|---------------|
| | . | . |
| : | | |
| WARMOS-M-7,5 | | 7,5 |
| WARMOS-M-9,45 | | 9,45 |
| WARMOS-M-12 | | 12,0 |
| WARMOS-M-15 | | 15,0 |
| WARMOS-M-18 | | 18,0 |
| WARMOS-M-21 | | 21,0 |
| WARMOS-M-24 | | 24,0 |
| WARMOS-M-30 | | 30,0 |
| : | | |
| WARMOS-M-7,5 | | 220±22/380±38 |
| WARMOS-M-9,45-30 | | 380±38 |
| : | | |
| | ° | 50±1 |
| | | 30...85±3 |
| | ° | 92±3 |
| | | 0,08±0,02 |
| | / | 7±0,3 |
| | ° | 0...120±5 |
| | () | 0...0,4 (4) |
| 2,7 | | |
| / , : | | |
| WARMOS-M-7,5 | ² | 75 |
| WARMOS-M-9,45 | ² | 95 |
| WARMOS-M-12 | ² | 120 |
| WARMOS-M-15 | ² | 150 |
| WARMOS-M-18 | ² | 180 |
| WARMOS-M-21 | ² | 210 |
| WARMOS-M-24 | ² | 240 |
| WARMOS-M-30 | ² | 300 |
| | ° | ±5 |
| | | ±0,2 |

| | | | |
|--|--|---|---|
| | | , | , |
| | | | |

119 , « », (4872) 36-09-32, 40-40-25, 40-44-44
 120 , « », (3452) 68-43-43, 68-78-98
 121 , « « » (.), (3452) 48-99-36
 122 , « » (3452) 58-04-04
 123 - , « - » (3012) 46-76-54
 124 , « » (8422) 76-52-91
 125 , « » (8422) 73-29-19
 126 , « » (4234) 32-72-57
 127 , « - » (347) 228-53-57, 228-79-34
 128 , « » 8-903-354-86-53
 129 « » (347) 246-47-48
 130 , « » (.), (4212) 75-33-33
 131 , « » (4212) 69-40-38
 132 , « » (8352) 38-02-22
 133 , « » (8352) 62-31-60, 62-15-63
 134 , « » (8352) 66-27-54, 63-01-15
 135 , « - » (351) 211-14-62
 136 , « - » (351) 775-53-43
 137 , « » (3513) 66-27-27
 138 , « - » (351) 269-84-84, 269-84-80
 139 , « » (8202) 30-22-61
 140 , « . +7-921-723-38-02
 141 , « » (3022) 35-64-99, 35-19-04
 142 , « » (3022) 32-18-66, 32-28-01
 143 , « » (4852) 58-14-58, 74-88-74

1

| | | |
|------------------|---|-------------|
| | . | . |
| WARMOS-M-7,5-30, | | 640 380 245 |
| : | | |
| WARMOS-M-7,5-30, | : | 30,5 |
| 1 | : | |
| WARMOS-M-7,5 | | 7,87 |
| WARMOS-M-9,45 | | 9,45 |
| WARMOS-M-12 | | 12,6 |
| WARMOS-M-15 | | 15,75 |
| WARMOS-M-18 | | 18,9 |
| WARMOS-M-21 | | 22,05 |
| WARMOS-M-24 | | 25,2 |
| WARMOS-M-30 | | 31,5 |

3

3.1

155.011-03

. . . . 1 .
 1 .
 .681936.033 . . 1 .
 1 .

4

4.1

1

:
 - (1) (3),

G 3/4,

() (4)

; (11)

;

(2),

G 1 (

G 1 1/2 - G 1

)

- (5)

(6)

(7)

- (8)

13

WARMOS-

3468-006-97567311-06

()

- (9);

(10).

4.2

4.2.1

“

:
 I, II, III”

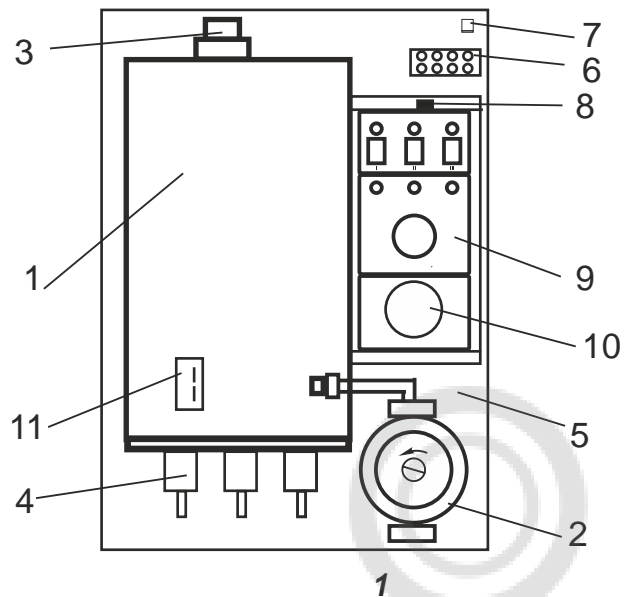

4.2.2 “ ”

4.2.3 “ ”

4.3)

4.4 “ ”

4.5 “ ”

4.6 “ ”

4.7 “ ”

5

5.1 “ ”

- 71 , « - » (8552) 47-10-11, 36-68-35
- 72 . .», (34783) 209-95, 222-85
- 73 , « » , 8-930-278-39-49
- 74 , « » , (831) 247-84-19, 249-61-70
- 75 , « » , (831) 410-70-01, 410-07-01
- 76 , « » , (8313) 28-14-78
- 77 « » , 8- 953-415-11-24
- 78 , « » , (3843) 72-18-66
- 79 , « » , (3843) 60-19-10, 92-02-32
- 80 , « - » , (8617) 67-11-23
- 81 , « . .», (8617) 21-20-38
- 82 , « » , (383) 325-0007
- 83 , « » , (383) 284-05-00, 284-33-55
- 84 , « » , (3812) 27-20-27, 324-324
- 85 , « - » (. .), (3532) 53-77-77
- 86 , « » , (8412) 34-43-00, 981-888
- 87 , «TERMOSET » (. .), (8412) 71-07-07
- 88 , « » , (342) 201-88-88
- 89 , « » , (342) 219-54-07, 219-54-08
- 90 , « - » , (8142) 72-41-21, 59-26-38
- 91 , « » . , (8142) 634-413
- 92 , « +», 8-951-758-13-42
- 93 - - , « . .», (863) 256-39-79
- 94 - - , « » , (863) 220-61-06
- 95 , « - « » , (4855) 23-19-23
- 96 , « +», (4912) 51-01-50
- 97 , « . .», (34922) 4-53-97
- 98 , « - - » (846) 300-45-45, 8 800 500 24 34
- 99 , « - », (846) 247-62-92, 247-63-03
- 100 , « - » , (846) 979-15-55
- 101 - , « » , (812) 946 60 91
- 102 - , « » , (812) 640-19-67
- 103 - , « » , (812) 965-87-51
- 104 - , « . .», (812) 981-88-47
- 105 - , « » , (812) 458-80-09
- 106 , « « » , (8452) 27-52-90, 27-18-36
- 107 , « » , (. .), 8-902-044-95-96
- 108 , « » 8- 978-718-53-73
- 109 , « » 8-978-71-333-47
- 110 , « » , (4812) 35-08-88, 35-09-09
- 111 , « » , (862) 295-77-55
- 112 , « » , (3462) 67-74-74
- 113 , « » , (3462) 23-60-60
- 114 , « » , (8212) 55-80-30, 24-94-95
- 115 , « » , (4752) 53-52-40
- 116 , « » , (4752) 53-52-23, 45-68-10
- 117 , « » , (8482) 37-99-41
- 118 , « » , (3822) 340-101, 44-56-86

(. 2).

5.10

5.11

5.12 !

6
6.1

6.1.1

6.1.2

6.1.3

6.1.4

6.1.5

11.3

11.4

2.1.4.1074.01;

11.5

11.6

11.7

2-888-555,

11.8

1
2
3
4
5
6
7
8
9
10
11
12
13
14
15
16
17
18
19
20
21
22

, « - », +77771564184
, « », (8553)35-39-69
, « », (8182) 65-52-49
, «CVL», (7172) 272-333, 272 - 888
, « « » (.), (8512) 36-32-33
, « . », (8512) 71-37-93
, « », (3852) 36-72-67
, « » (.), (4722) 58-35-80, 36-46-91
, « - », (4722) 20-59-59
, « », (4722) 23-19-19
, « » (.), (4722) 400-750
, « », (4162) 77-17-30
, « », (4162) 77-17-10
, « », 8-909-656-34-38
, « - », 8-904627-93-25
, « - », 8-902-505-38-37
, « . », 8 904-658-24-98
, « », (8442) 73-11-40
, « - », (8442) 93-09-05
, « (.), 8-911 444 10 09
, « », (4732) 77-49-99, 77-48-99
, « », (473) 244-11-18

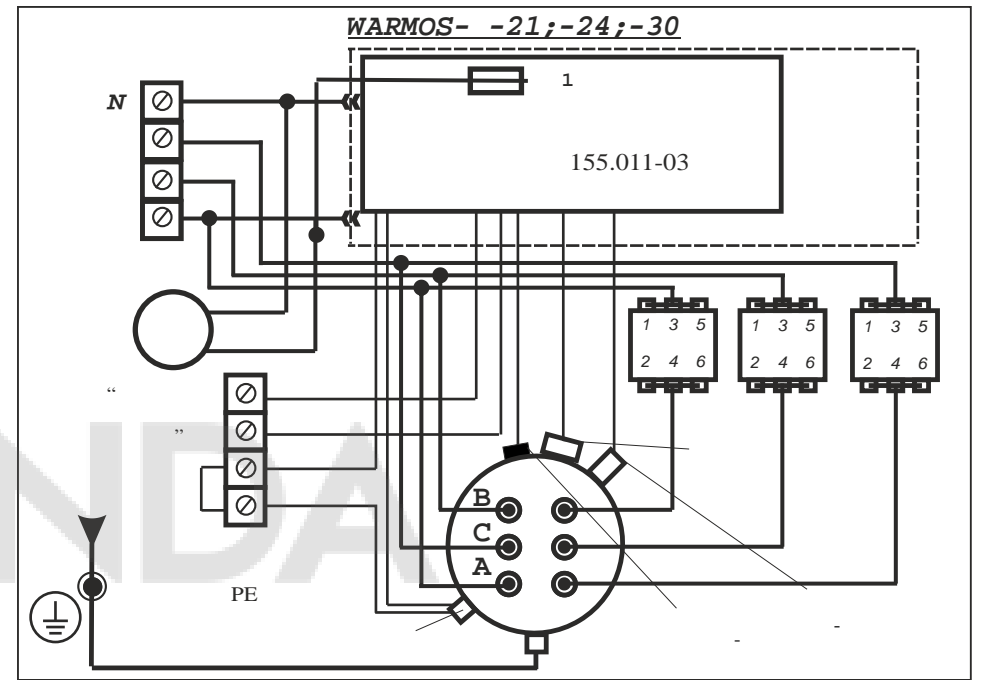
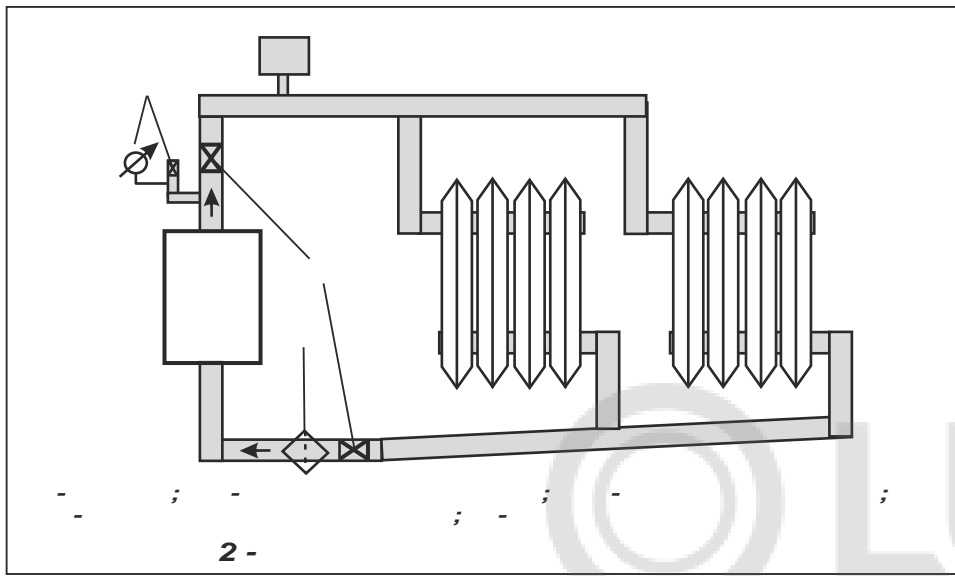

6.2
 6.2.1 2.1.4.1074-01.
 6.2.2
 6.2.3
 4) (/ .) (. . . 4.1, 6.1.5).
 7
 7.1
 7.1.1
 7.1.2
 7.1.3

9
 9.1
 9.2
 80 % +40 ° +25 ° 50 °

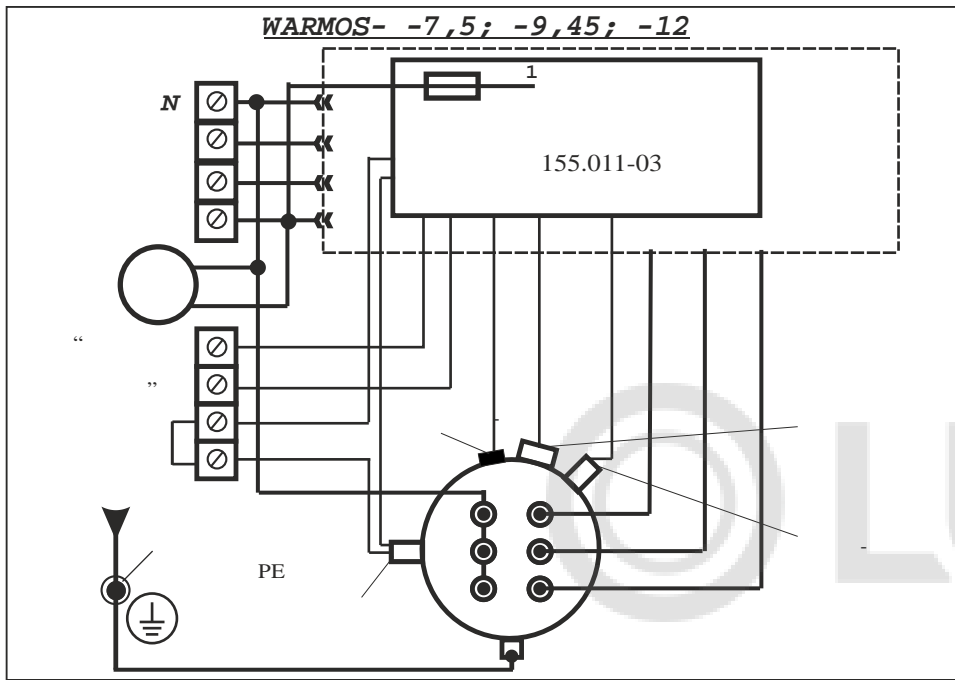

4 -

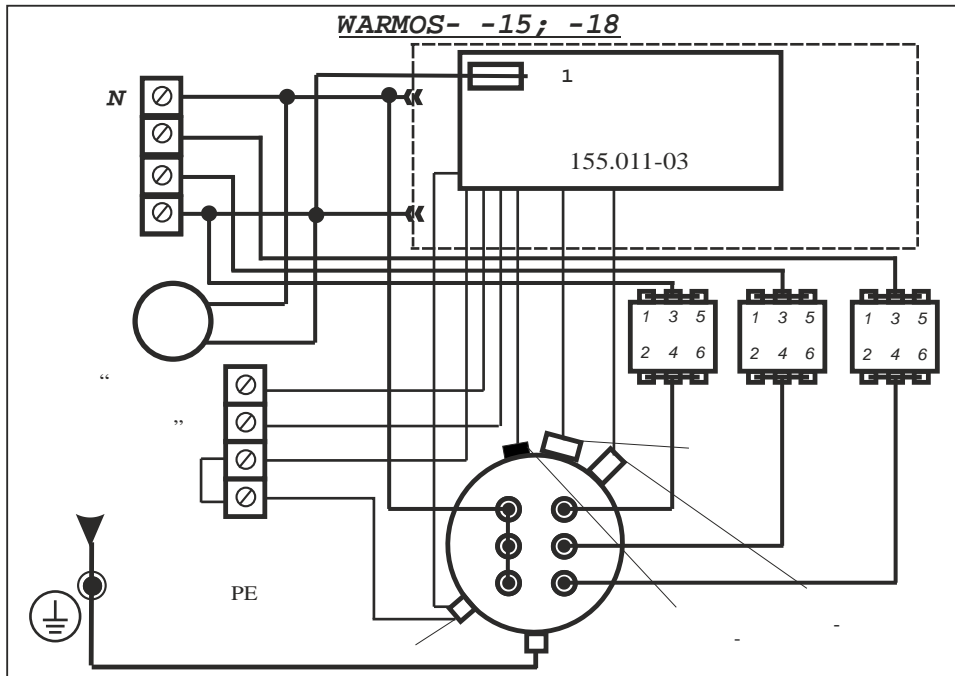

5 -

7.2

7.2.1

7.2.2

7.2.3

7.2.4

7.2.5

7.2.6

7.2.7

1)

7.2.8

7.2.9

7.2.10

WARMOS- -9,45 -3,15 ; WARMOS- -12 - 4 ; WARMOS- -15 - 5 ;
 WARMOS- -18 - 6 ; WARMOS- -21 - 7 , WARMOS- -24 - 8
 , WARMOS- -30 - 10 .

7.2.11 “ ”)

7.2.12 . ,

7.2.13 . ,

7.3 7.3

7.3.1 “ III,

II, P’.

7.3.2

7.3.3

(8) .

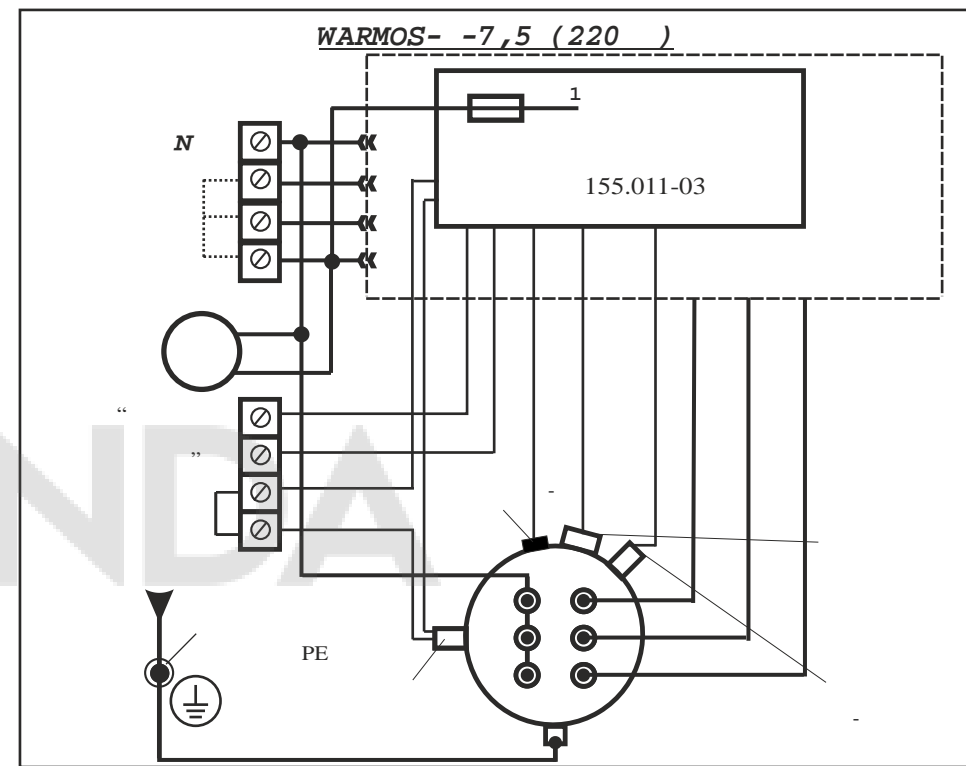

3 -

8.1

8.2

8.3

8.4 - 5 3

8.5

8.6 “ “ ”